

**Αρχαία Ιστορία**

**Α΄ Γυμνασίου**

**Τόμος 2ος**

**Γ' Κ.Π.Σ. / ΕΠΕΑΕΚ II / Ενέργεια 2.2.1 /  
Κατηγορία Πράξεων 2.2.1.α:**

**«Αναμόρφωση των προγραμμάτων  
σπουδών και συγγραφή νέων  
εκπαιδευτικών πακέτων»**

**ΠΑΙΔΑΓΩΓΙΚΟ ΙΝΣΤΙΤΟΥΤΟ**

**Μιχάλης Αγ. Παπαδόπουλος**

**Ομότιμος Καθηγητής του Α.Π.Θ**

*Πρόεδρος του Παιδαγωγ. Ινστιτούτου*

**Πράξη με τίτλο: «Συγγραφή νέων**

**βιβλίων και παραγωγή υποστηρικτικού  
εκπαιδευτικού υλικού με βάση το**

**ΔΕΠΠΣ και τα ΑΠΣ για το Γυμνάσιο»**

**Επιστημονικός Υπεύθυνος Έργου**

**Αντώνιος Σ. Μπομπέτσης**

*Σύμβουλος του Παιδαγωγ. Ινστιτούτου*

**Αναπληρωτής Επιστημ. Υπεύθ. Έργου**

**Γεώργιος Κ. Παληός**

*Σύμβουλος του Παιδαγωγ. Ινστιτούτου*

**Ιγνάτιος Ε. Χατζηευστρατίου**

*Μόνιμος Πάρεδρος του Παιδαγ. Ινστιτ.*

**Έργο συγχρηματοδοτούμενο 75% από  
το Ευρωπαϊκό Κοινωνικό Ταμείο και**

**25% από εθνικούς πόρους.**

## ΣΥΓΓΡΑΦΕΙΣ

**Θεόδωρος Κατσουλάκος**

*Φιλολόγος, εκπαιδευτικός*

*Δευτεροβάθμιας Εκπαίδευσης*

**Γεωργία Κοκκορού – Αλευρά**

*Καθηγήτρια του Πανεπιστημίου*

*Αθηνών*

**Βασίλειος Σκουλάκος**

*Σχολικός Σύμβουλος*

## ΚΡΙΤΕΣ-ΑΞΙΟΛΟΓΗΤΕΣ

**Εμμανουήλ Μελάς**

*Επίκ. Καθηγητής του Δημοκρίτειου*

*Πανεπιστημίου*

**Ιωάννης Νεραντζής**

*Σχολικός Σύμβουλος*

**Αιμιλία Μπάνου**

*Φιλολόγος, εκπαιδευτικός*

*Δευτεροβάθμιας Εκπαίδευσης*

## ΕΙΚΟΝΟΓΡΑΦΗΣΗ

**Σπυρίδων Γούσης, Εικονογράφος**

**ΦΙΛΟΛΟΓΙΚΗ ΕΠΙΜΕΛΕΙΑ**

**Αλεξάνδρα Σφυρή, Φιλολόγος**

**ΥΠΕΥΘΥΝΟΣ ΜΑΘΗΜΑΤΟΣ**

**ΚΑΙ ΤΟΥ ΥΠΟΕΡΓΟΥ**

**ΚΑΤΑ ΤΗ ΣΥΓΓΡΑΦΗ**

**Αναστασία Κυρκίνη – Κούτουλα**

***Σύμβουλος Π.Ι.***

**ΕΞΩΦΥΛΛΟ**

**Δημήτριος Γέρος, Ζωγράφος**

**ΠΡΟΕΚΤΥΠΩΤΙΚΕΣ ΕΡΓΑΣΙΕΣ**

**«ΕΛΛΗΝΙΜΑ ΓΡΑΜΜΑΤΑ –  
MULTIMEDIA A.E.»**

**ΠΡΟΣΑΡΜΟΓΗ ΤΟΥ ΒΙΒΛΙΟΥ ΓΙΑ  
ΜΑΘΗΤΕΣ ΜΕ ΜΕΙΩΜΕΝΗ ΟΡΑΣΗ**

***Ομάδα Εργασίας***

***Αποφ. 16158/6-11-06 και***

***75142/Γ6/11-7-07 ΥΠΕΠΘ***

**ΥΠΟΥΡΓΕΙΟ ΠΑΙΔΕΙΑΣ,  
ΘΡΗΣΚΕΥΜΑΤΩΝ ΚΑΙ ΑΘΛΗΤΙΣΜΟΥ  
ΙΝΣΤΙΤΟΥΤΟ ΕΚΠΑΙΔΕΥΤΙΚΗΣ  
ΠΟΛΙΤΙΚΗΣ**

**Θεόδωρος Κατσουλάκος  
Γεωργία Κοκκορού - Αλευρά  
Βασίλειος Σκουλάκος**

**ΑΝΑΔΟΧΟΣ ΣΥΓΓΡΑΦΗΣ  
ΕΚΔΟΣΕΙΣ ΠΑΤΑΚΗ  
[www.patakis.gr](http://www.patakis.gr)**

**Αρχαία Ιστορία**

**Α΄ Γυμνασίου**

**Τόμος 2ος**

## II. ΙΣΤΟΡΙΚΟΙ ΧΡΟΝΟΙ

### ΚΕΦΑΛΑΙΟ Γ΄

#### Ο ΕΛΛΗΝΙΚΟΣ ΚΟΣΜΟΣ ΑΠΟ ΤΟ 1100 ΕΩΣ ΤΟ 800 Π.Χ.

**Η** πτώση του μυκηναϊκού πολιτισμού επιφέρει μια αναστάτωση στην Ελλάδα, που διαρκεί περίπου τρεις αιώνες (1100 – 800 π.Χ.). Η περίοδος αυτή, παρά τις όποιες αναταράξεις, είναι γονιμότερη. Σε αυτή την περίοδο η Ελλάδα διαμορφώνεται φυλετικά, οι Έλληνες μορφοποιούν όλα εκείνα τα στοιχεία τα οποία θα τους επιτρέψουν να αναπτύξουν το δικό τους πολιτισμικό λόγο.

**Σημαντικότερα γεγονότα: ο πρώτος ελληνικός αποικισμός, η διαμόρφωση των ομηρικών επών και η επινόηση του ελληνικού αλφαβήτου.**

# **Ο ΕΛΛΗΝΙΚΟΣ ΚΟΣΜΟΣ ΑΠΟ ΤΟ 1100 ΕΩΣ ΤΟ 800 Π.Χ.**

## **ΚΕΦΑΛΑΙΟ 3**

### **1. ΟΙ ΜΕΤΑΒΑΤΙΚΟΙ ΧΡΟΝΟΙ**

**Από το 1100 π.Χ. μέχρι περίπου το 950 π.Χ. η Ελλάδα βρίσκεται σε κρίση. Ο πληθυσμός μειώνεται δραστικά. Η οικονομία επανέρχεται σε πρωτογενή σχήματα, περιορίζεται στη γεωργία και την κτηνοτροφία και αποκτά μια καθαρά οικιακή μορφή. Η κεντρική εξουσία εξασθενεί, σχεδόν εξαφανίζεται. Η οργάνωση στηρίζεται περισσότερο στην οικογένεια, στο χωριό, στην ομάδα.**

## **ΟΙ ΜΝΗΜΕΣ ΑΠΟ ΤΗΝ ΑΝΑΣΤΑΤΩΣΗ ΣΤΗΝ ΕΛΛΑΔΑ.**

**Και μετά τα Τρωικά εξακολούθησαν στην Ελλάδα οι μεταναστεύσεις και οι εισβολές και η έλλειψη ησυχίας την εμπόδισε να αναπτυχθεί. Η μακρόχρονη απουσία των Ελλήνων στην Τροία προκάλεσε πολλές αναταραχές και σε πολλές πολιτείες έγιναν επαναστάσεις που ανάγκασαν πολλούς να φύγουν και να πάνε να ιδρύσουν άλλες πολιτείες. Εξήντα χρόνια μετά την άλωση της Τροίας οι Θεσσαλοί έδιωξαν από την Άρνη τους σημερινούς Βοιωτούς... Ογδόντα χρόνια μετά την άλωση της Τροίας οι Δωριείς κατάκτησαν την Πελοπόννησο. Μόνο μετά από πολλά χρόνια η Ελλάδα ησύχασε.**

**Θουκυδίδης, Ιστορία Α΄, 12  
(Μετ. Αγγ. Βλάχου)**

# Η ΖΩΗ ΣΤΗΝ ΕΛΛΑΔΑ ΜΕΤΑ ΤΗΝ ΠΤΩΣΗ ΤΟΥ ΜΥΚΗΝΑΪΚΟΥ ΚΟΣΜΟΥ

Τότε δεν υπήρχε ούτε εμπόριο ούτε ασφάλεια στις χερσαίες και θαλάσσιες μεταφορές και επικοινωνίες και οι κάτοικοι καλλιεργούσαν τόση μόνο γη, όση τους ήταν απαραίτητη για να ζουν. Δε δημιουργούσαν απόθεμα από χρήματα ούτε φύτευαν δένδρα γιατί, μη έχοντας τείχη για προστασία, δεν ήξεραν ποτέ αν και πότε θα εμφανιζόταν κάποιος να τους τα αρπάξει.

Θουκυδίδης, Ιστορία, Α, 2  
(Μετ. Αγγ. Βλάχου)

Οι μνήμες τον Θουκυδίδη  
συμπίπτουν με την ιστορική  
πραγματικότητα που σήμερα  
αποδέχεται η επιστήμη;

## **Η διαμόρφωση των φυλετικών κοινοτήτων**

**Η αληθινά δύσκολη αυτή περίοδος, κατά την οποία ο ελληνικός κόσμος, εξασθενημένος, έζησε αναδιπλωμένος στον εαυτό του, ήταν πολύ μικρή. Από τα μέσα του 10ου αιώνα παρατηρείται μια τεχνολογική, δημογραφική και πνευματική αναγέννηση.**

**Με τις κινήσεις των ελληνικών φύλων που σημειώνονται κατά τη διάρκεια του 12ου αιώνα π.Χ. και την εγκατάστασή τους στις διάφορες περιοχές της Ελλάδας σταθεροποιείται η διανομή τους στην εδαφική έκταση και διαμορφώνονται τα μόνιμα πλέον χαρακτηριστικά τους. Ο γεωγραφικός παράγοντας έπαιξε πρωταρχικό ρόλο σε αυτές τις**

μετακινήσεις. Γενικώς, παρατηρείται μια κίνηση από τα βόρεια προς τα νότια. Οι Δωριείς, το τελευταίο ελληνικό φύλο που μετακινείται μαζικά, από την Πίνδο όπου ζούσαν, μετακινήθηκαν προς το Νότο και εγκαταστάθηκαν στην Πελοπόννησο και σε ένα τμήμα της Στερεάς. Στη συνέχεια προωθήθηκαν σε μερικές από τις Κυκλάδες (Μήλο, Θήρα) και αργότερα στην Κρήτη. Οι Θεσσαλοί, που ζούσαν και αυτοί στην περιοχή της Πίνδου, εγκαταστάθηκαν στη σημερινή Θεσσαλία, εξαναγκάζοντας τους παλαιούς κατοίκους της, Βοιωτούς και Αιολείς, τους μεν πρώτους να μετακινηθούν προς τη σημερινή Βοιωτία, τους δε δεύτερους να μεταναστεύσουν στη Λέσβο, στην Τένεδο και στα βόρεια της Μικράς

**Ασίας. Τέλος, οι Ίωνες των βόρειων παραλίων της Πελοποννήσου καταφεύγουν στην Αττική, στην Εύβοια και στις Κυκλάδες. Οι νέες κοινότητες είναι φυλετικές. Και το κράτος που δημιουργείται από τη συνένωση πολλών κοινοτήτων είναι φυλετικό. Αρχηγός του είναι ο βασιλιάς, ο οποίος εκλέγεται από τη συνέλευση των πολεμιστών. Αργότερα το αξίωμα μεταβάλλεται σε κληρονομικό. Η κυριότερη αρμοδιότητα του βασιλιά είναι η αρχιστρατηγία, γι' αυτό στο αξίωμα του βασιλιά εκλέγεται ο ικανότερος πολεμιστής.**

# Ο πρώτος ελληνικός αποικισμός



**Ελληνικό πλοίο προσεγγίζει σε  
άγνωστο, ίσως εχθρικό, τόπο.  
Γεωμετρικό αγγείο του 8ου αιώνα  
(Μουσείο Ελευσίνας).**



Ο Πρώτος  
Ελληνικός  
αποικισμός

<span style="color: green;">■</span>	Δωριείς
<span style="color: pink;">■</span>	Ίωνες
<span style="color: orange;">■</span>	Αιολείς

Η ανώμαλη κατάσταση που επικράτησε στην Ελλάδα μετά τις μετακινήσεις των ελληνικών φύλων κατά τον 12ο αιώνα π.Χ., η γενική στενότητα του χώρου, ο οικονομικός μαρασμός και η ανασφάλεια υποχρέωσαν συμπαγείς ομάδες Ελλήνων να μεταναστεύσουν προς τα νησιά του Αιγαίου και τα δυτικά παράλια της Μικρής Ασίας. Η μετακίνηση πραγματοποιήθηκε κατά φυλετικές ομάδες και τον 10ο αιώνα η μετανάστευση αυτή έλαβε τη μορφή ενός ευρύτατου αποικισμού. Η κίνηση αυτή έμεινε γνωστή ως Πρώτος ελληνικός αποικισμός.

Όπως τονίσαμε προηγουμένως, οι Αιολείς, πιεζόμενοι από τους Θεσσαλούς, εγκαταστάθηκαν αρχικά στη Λέσβο και στην Τένεδο και στη συνέχεια ίδρυσαν αποικίες

στο βόρειο τμήμα της μικρασιατικής παραλίας, σε μια περιοχή που εκτείνεται από την Τρωάδα στα βόρεια μέχρι τον κόλπο της Σμύρνης. Είναι η περιοχή της Αιολίδας.

Οι Ίωνες ξεκινώντας από την Αττική, την Εύβοια και τη βορειοανατολική Πελοπόννησο εγκαταστάθηκαν στη Χίο, στη Σάμο και στο κεντρικό τμήμα των παραλίων της Μικρός Ασίας. Είναι η περιοχή που ονομάστηκε Ιωνία.

Οι Δωριείς εγκαθίστανται στη Ρόδο, στην Κω και στο νότιο τμήμα των παραλίων της Μικρός Ασίας, όπου ιδρύουν τη δωρική εξάπολη.

Οι πρώτοι Έλληνες άποικοι ασχολούνται στην αρχή με τη γεωργία. Γρήγορα όμως επιδίδονται στο εμπόριο και ταχύτατα οι ελληνικές πόλεις της Μικρός Ασίας αναπτύσσονται σε

εύρωστα εμπορικά κέντρα. Την οικονομική ανάπτυξη ακολουθεί η πολιτισμική άνθηση.

## Ο κόσμος των ομηρικών επών

Οι Έλληνες του 10ου, 9ου και 8ου αιώνα π.Χ., της αποκαλούμενης “γεωμετρικής εποχής”, ενδιαφέρονται πολύ για το παρελθόν τους και ασχολούνται με την αναζήτηση της ρίζας τους. Τα ομηρικά έπη αποτελούν τυπικό παράδειγμα. Μορφοποιημένα στη στροφή από τον 9ο προς τον 8ο αιώνα και στηριζόμενα σε μια προφορική παράδοση, τα ποιήματα αυτά έχουν ως στόχο να ξαναζωντανέψουν το παρελθόν, την εποχή του Τρωικού πολέμου, τον καιρό των βασιλέων και των ηρώων.

**Αντίθετα, η ρωγμή στο πολιτικό πεδίο είναι προφανής. Η ομηρική βασιλεία δεν έχει καμία σχέση με το γραφειοκρατικό σύστημα του μυκηναϊκού ανακτόρου. Αλλά και η ορολογία έχει αλλάξει γιατί ο ηγεμόνας στον Όμηρο ονομάζεται «βασιλεύς» και όχι άναξ, όπως στις πινακίδες της Πύλου.**

## **ΤΑ ΠΡΟΣΩΠΑ ΣΤΑ ΟΜΗΡΙΚΑ ΕΠΗ**

**Όλο το ενδιαφέρον του ποιητή στρέφεται προς ισχυρές προσωπικότητες, προς την ατομική αρετή και την ανδρεία. Αυτή η αρετή είναι ένα μίγμα θάρρους και πονηρίας σε μεταβλητή αναλογία (Ο Αχιλλέας και ο Οδυσσέας προσφέρουν ένα δείγμα αυτού του μείγματος, αληθινά κλασικό).**

**Αυτές οι θαρραλέες πράξεις κάνουν τους ήρωες να βρίσκονται σε μια αγωνιστική διάθεση. Ο ελληνικός πολιτισμός, μέσα από τα ομηρικά έπη, καθίσταται ένας πολιτισμός «αγώνα». Αυτή η φροντίδα για την έξαρση του ατομικού μεγαλείου υποβάλλει σε σκληρή δοκιμασία την πίστη και το καθήκον. Δεν υπάρχει ίχνος μόνιμης υποταγής. Το μόνο που αντιστέκεται είναι ο δεσμός της φιλίας και αυτός σε προσωπικό επίπεδο, όπως ανάμεσα στον Αχιλλέα και τον Πάτροκλο.**

**Mathieu de Durant,  
Precis d' histoire grecque, σ. 60-61  
(Μετ. Β.Σ.)**

**Στα ομηρικά έπη η πολιτική αστάθεια είναι συνεχής. Οι βασιλείς είναι πολυάριθμοι και απολύτως**

**ανεξάρτητοι. Ο καθένας προσπαθεί να στηρίξει τη θέση του στο πλαίσιο ενός συστήματος υπερβολικά ανταγωνιστικού και συνεχώς πρέπει να αποδεικνύει τις ικανότητες του με κατορθώματα, ληστρικές επιδρομές που αποφέρουν μεγάλη λεία, με γιορτές και αγώνες ιδιαίτερα μεγαλοπρεπείς. Η κοινωνία, η ιεραρχία της οποίας στηρίζεται στην κατανομή της λείας, κυριαρχείται από ανισότητα και η διατήρηση της εξουσίας από τον ηγεμόνα δεν είναι ποτέ εξασφαλισμένη. Όλα αυτά τα στοιχεία ανταποκρίνονται περισσότερο στις συνεχείς αναταράξεις που ακολούθησαν την πτώση της μυκηναϊκής δύναμης και ταιριάζουν σε μια κοινωνία αγροτοποιομενική που ζει από τα**

προϊόντα της και από τις ληστρικές επιδρομές. Επομένως η Ιλιάδα και η Οδύσσεια περιγράφουν μια εποχή μεταγενέστερη της μυκηναϊκής, περίπου από τον 11ο μέχρι τον 8ο αιώνα π.Χ..

### **Ερωτήσεις – Δραστηριότητες**

- 1. Γιατί εξασθενεί η κεντρική εξουσία μετά την πτώση των μυκηναϊκών ανακτόρων;**
- 2. Πού εγκαθίστανται μόνιμα τα δωρικά φύλα κατά τον 12ο αιώνα π.Χ.;**
- 3. Παρατηρήστε την εικόνα με το πλοίο. Παίρνοντας αφορμή από τη λεζάντα, αναφέρετε δυσκολίες που συνάντησαν οι άποικοι.**
- 4. Ποιας κοινωνίας την εικόνα μας δίνουν τα ομηρικά έπη;**

## 2. Η ΠΟΛΙΤΙΣΜΙΚΗ ΑΝΑΓΕΝΝΗΣΗ

### Η γραφή

Η Γραμμική γραφή Β είχε εξαφανιστεί μαζί με την πτώση των μυκηναϊκών ανακτόρων. Όμως, το δεύτερο μισό του 8ου αιώνα π.Χ. μία νέα γραφή εμφανίζεται στον ελληνικό κόσμο. Είναι ένα αλφάβητο που προέρχεται από το φοινικικό, αλλά με πολλές προσαρμογές και παραλλαγές. Το φοινικικό αλφάβητο δεν περιέχει παρά μόνο σύμφωνα. Είναι δυνατόν να αποδοθεί μια σημιτική γλώσσα γραπτά χωρίς φωνήεντα, γιατί κυρίως τα σύμφωνα δημιουργούν τη ρίζα της συλλαβής. Όμως, αυτό είναι αδύνατον να συμβεί σε μια ινδοευρωπαϊκή γλώσσα, όπως η ελληνική, όπου τα φωνήεντα καθορίζουν τη φωνητικότητα της συλλαβής.

## **ΤΟ ΕΛΛΗΝΙΚΟ ΑΛΦΑΒΗΤΟ**

**Λοιπόν εκείνο τον καιρό η ελληνική φυλή που, στις πιο πολλές περιοχές, γειτόνευε με τους Φοίνικες ήταν οι Ίωνες. Αυτοί πήραν ως μαθητές τα γράμματα από τους Φοίνικες, κι αφού άλλαζαν ελαφρά τη μορφή τους, τα χρησιμοποιούσαν, και χρησιμοποιώντας τα, τους έδωσαν όνομα. Κι όπως το 'θελε και το δίκιο, μια και τα είχαν φέρει στην Ελλάδα οι Φοίνικες, τους έδωσαν την ονομασία «φοινικήια».**

**Ηρόδοτος, Ιστορία, Ε, 58  
(Μετ. Η. Σπυρόπουλου)**

## Η τέχνη

Οι Έλληνες, επειδή το φοινικικό αλφάβητο είχε πολλά σύμφωνα, πήραν μερικά από αυτά και τα μετέτρεψαν σε φωνήεντα. Με το σύστημα αυτό συντελείται μια σημαντική πρόοδος γιατί για πρώτη φορά, στη γραφή, οι ήχοι μεταδίδονται με φωνήεντα και σύμφωνα. Αυτή η απλοποίηση δημιούργησε τις προϋποθέσεις, ώστε η γραφή να γίνει κτήμα περισσότερων ανθρώπων και όχι μόνο λίγων γραφέων. Τώρα αρκετοί άνθρωποι αποκτούν τη δυνατότητα να διαβάζουν και να γράφουν, να συμμετέχουν γενικότερα στη γνώση και στον πολιτισμό. Από το ελληνικό αλφάβητο γεννήθηκε το λατινικό.

Α	→	A	Ι	→	I, J	Φ	→	Q
Β	→	B	Κ	→	K	Ρ	→	R
Γ	→	C, G	Λ	→	L	Σ	→	S
Δ	→	D	Μ	→	M	Τ	→	T
Ε	→	E	Ν	→	N	Υ	→	U, V, W
Ζ	→	F	Ο	→	O	Χ	→	X
Η	→	H	Π	→	P	Ζ	→	Z

**Από το φοινικικό στο λατινικό αλφάβητο. Με γέφυρα το ελληνικό (βλέπε και σελίδα 61 στον 1ο τόμο).**

**Ποια η ομοιότητα ανάμεσα στο δύο αλφάβητα;**



**Γεωμετρική αντρική μορφή που κρατούσε δόρυ στο δεξί και χαλινάρια αλόγου στο αριστερό χέρι. Από την Ολυμπία.**

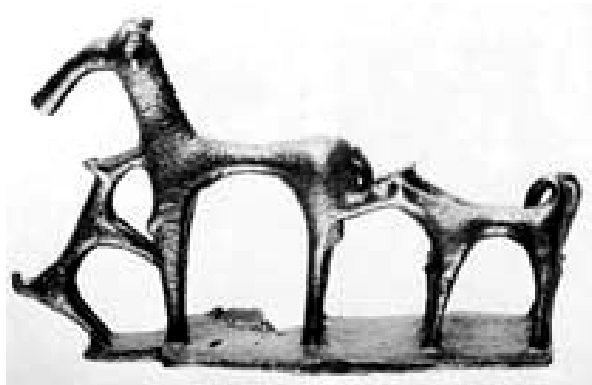

**Επίθεση σκυλιών σε ελάφι. Χάλκινο σύμπλεγμα από την Ολυμπία με χαρακτηριστικές γεωμετρικές φόρμες 8ος αι. π.Χ.**

Η τέχνη που δημιουργήθηκε από τον 11ο έως και τον 8ο αιώνα π.Χ. ονομάζεται γεωμετρική από τα γεωμετρικά κοσμήματα στα πήλινα αγγεία. Γεωμετρικές είναι, επίσης, και οι μορφές των ανθρώπων και των ζώων, είτε είναι ζωγραφισμένες επάνω σε αγγεία είτε είναι πήλινα ή χάλκινα ειδώλια

Η γεωμετρική τέχνη δεν εμφανίζεται ξαφνικά στα κέντρα της Ελλάδας. Αντίθετα, οι απλές κυματιστές γραμμές και οι σπείρες που ζωγραφίζονταν με το χέρι πάνω στα αγγεία της μυκηναϊκής εποχής μετατρέπονται σε ομόκεντρους κύκλους και ημικύκλια ζωγραφισμένα με μεγάλη ακρίβεια με τη βοήθεια του διαβήτη. Σταδιακά τρίγωνα, ρόμβοι, μαίανδροι, κλιμακωτά σχέδια και άλλα απλώνονται σε ολόκληρη την

επιφάνεια των αγγείων,  
σχηματίζοντας ένα πυκνό δίκτυ.  
Αργότερα, σειρές ομοιόμορφων  
ζώων, καθώς και παραστάσεις  
σχετικές με το θάνατο μαζί με  
γεωμετρικά κοσμήματα διακοσμούν  
τα μεγαλύτερα αγγεία που  
χρησιμοποιούνταν σαν σήματα\*  
τάφων. Προς το τέλος της εποχής  
εμφανίζονται δειλά – δειλά και  
μυθολογικά θέματα.

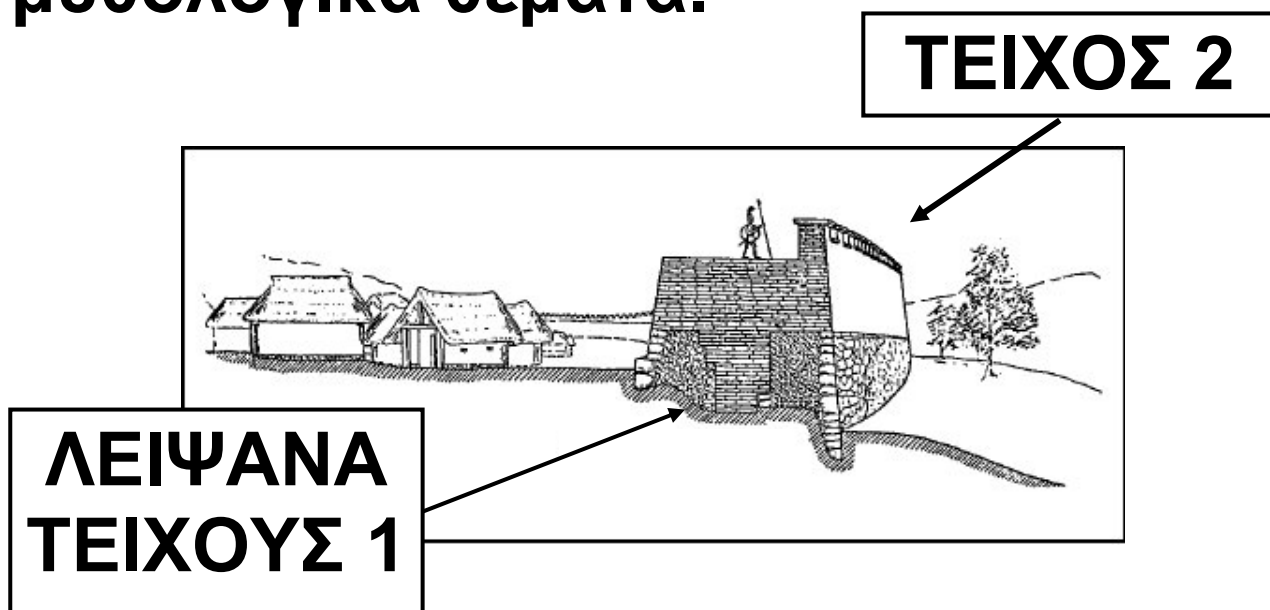

*Αναπαράσταση μέρους του τείχους  
και του γεωμετρικού οικισμού  
της Αρχαίας Σμύρνης*

**Αντίθετα με τη μινωική και τη μυκηναϊκή εποχή τώρα αρχίζουν να ανεγείρονται μεγάλοι ναοί για τη λατρεία των θεών. Οι τοίχοι αποτελούνται από λίθους στο κάτω μέρος τους, πλίνθους ψηλότερα και έχουν επίπεδες ή σαμαρωτές στέγες από πηλό και κλαδιά. Μερικοί ναοί, όπως το Ηραίο της Σάμου, είναι μεγάλοι και μακρόστενοι με μία κεντρική σειρά από κολόνες –κίονες– και βάθρο για το άγαλμα της θεάς. Σιγά – σιγά ορισμένα ιερά (Δελφοί, Δωδώνη, Ολυμπία) αρχίζουν να αποκτούν πανελλήνιο χαρακτήρα.**

**Τα σπίτια της εποχής είναι μικρά, το ίδιο και οι οικισμοί. Συνήθως χτίζονται σε υψώματα για να προστατεύονται από τους εχθρούς και μερικοί είναι επιπλέον οχυρωμένοι με ισχυρά τείχη.**

## Ερωτήσεις – Δραστηριότητες

1. Γιατί η επινόηση του ελληνικού αλφαβήτου θεωρείται σταθμός για την όλη πορεία του πολιτισμού;
2. Πόσα είδη γραφής έχουμε γνωρίσει; Πώς εξελίσσονται;
3. Από τι διακρίνουμε ένα γεωμετρικό αγγείο;



**Γεωμετρικός κρατήρας  
με εκφορά νεκρού και  
πομπή αρμάτων. Οι  
μορφές παριστάνονται  
εντελώς σκοτεινές,  
χωρίς λεπτομέρειες.  
(Αθήνα, Εθνικό  
Αρχαιολογικό Μουσείο)**

## **ΣΥΝΟΨΗ ΤΟΥ ΚΕΦΑΛΑΙΟΥ**

**Οι μετακινήσεις πληθυσμών αναστάτωσαν τη ζωή των ανθρώπων. Η ανασφάλεια οδήγησε σε μαζικές μεταναστεύσεις των ελληνικών φύλων κυρίως στα νησιά του ανατολικού Αιγαίου και τα παράλια της Μικράς Ασίας. Στη θέση της Γραμμικής γραφής Β που ξεχάστηκε εμφανίστηκε μια άλλη γραφή, η αλφαβητική. Η καλλιτεχνική ευαισθησία βρίσκει έκφραση στην ανέγερση νέων ναών, τη δημιουργία χάλκινων ειδωλίων και την αποτύπωση γεωμετρικών σχημάτων πάνω στα αγγεία.**

## ΚΕΦΑΛΑΙΟ Δ΄

### ΑΡΧΑΪΚΗ ΕΠΟΧΗ (800 – 479 Π.Χ.)

**Κ**ατά τους αιώνες που ακολουθούν (800-479 π.Χ.) συντελείται μια ριζική καινοτομία. Συγκροτείται η πόλη – κράτος. Ο πολίτης αρχίζει να συμμετέχει στη διαχείριση των πολιτικών πραγμάτων. Ο ελληνισμός ξεπερνάει τα όρια του και αποικίζει τα παράλια της Μεσογείου και του Ευξείνου πόντου. Το εμπόριο, η βιοτεχνία και η ευρεία χρήση του νομίσματος δημιουργούν τις προϋποθέσεις για σημαντική οικονομική πρόοδο. Η τέχνη αναζητεί νέους ρυθμούς έκφρασης, ενώ η ποίηση εκφράζει τις καθημερινές αγωνίες του ανθρώπου. Ο ελληνισμός ενωμένος θα αποκρούσει την περσική επεκτατική πολιτική.

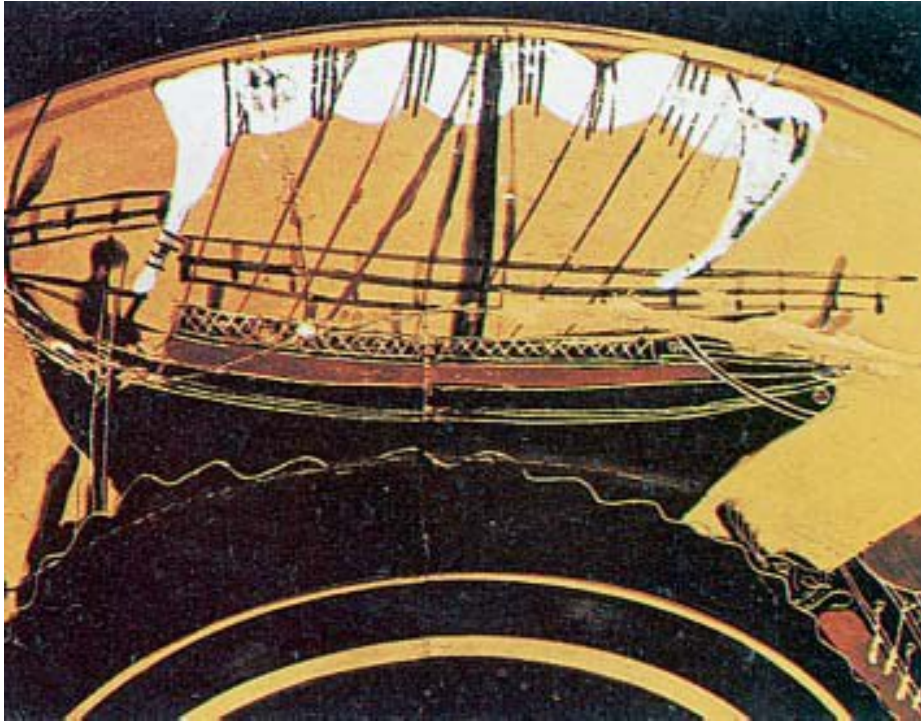

**Ιστιοφόρο εμπορικό πλοίο από  
κύλικα του 6ου π.Χ. αιώνα  
(Λονδίνο, Βρετανικό Μουσείο).  
Τα πλοία αυτής της κατηγορίας  
είχαν γερή κατασκευή και  
μπορούσαν να διαπλεύσουν  
ανοιχτές θάλασσες.**

# 1. ΑΠΟΙΚΙΑΚΗ ΕΞΑΠΛΩΣΗ

## Αίτια αποικισμού

Ο 8ος αιώνας π.Χ. υπήρξε αφετηρία μιας πρωτοφανούς εξόδου των Ελλήνων προς τις ακτές της Μεσογείου και του Εύξεινου πόντου. Οι λόγοι που ώθησαν τους Έλληνες στη μετανάστευση ήταν κυρίως οικονομικοί, όπως η επιθυμία απόκτησης καλλιεργήσιμης γης, και η ανάγκη προμήθειας σιδηρομεταλλεύματος. Παράλληλα και λόγοι πολιτικοί, όπως η επικράτηση πολιτικών αντιπάλων, ανάγκασαν πολλούς να εγκαταλείψουν την πατρίδα τους και να αναζητήσουν νέους χώρους εγκατάστασης.

## ΣΙΩΠΗΛΟ ΕΜΠΟΡΙΟ

Οι Καρχηδόνιοι λένε ακόμη και το εξής· ότι υπάρχει χώρα της Λιβύης και άνθρωποι που κατοικούν σ' αυτήν έξω από τις Ηράκλειες στήλες. Λένε ακόμη ότι, όταν φθάνουν στη χώρα των ανθρώπων αυτών, βγάζουν έξω τα προϊόντα τους, τα βάζουν στη σειρά στην παραλία και μπαίνουν πάλι στα πλοία και κάνουν καπνό. Οι Ιθαγενείς, όταν δουν τον καπνό, κατεβαίνουν στην παραλία, αφήνουν ποσότητα χρυσού, ανάλογης αξίας προς τα εμπορεύματα, και γυρίζουν πίσω. Οι Καρχηδόνιοι σπεύδουν στην ξηρά και εξετάζουν τον χρυσό. Αν καταλάβουν ότι ο χρυσός ισοφαρίζει την αξία του εμπορεύματος, τον παίρνουν και φεύγουν

αν όχι, μπαίνουν πάλι στα καράβια και περιμένουν. Οι ιθαγενείς πλησιάζουν και προσθέτουν χρυσό παραπάνω, μέχρι να τους ικανοποιήσουν. Κανείς, όπως λένε οι Καρχηδόνιοι, δεν αδικεί.

Ηρόδοτος, Ιστορία, 4. 196

Τι ήταν το ανταλλακτικό εμπόριο και ποιες δυσκολίες παρουσίαζε;



Το ζύγισμα των προϊόντων, βασική προϋπόθεση του εμπορίου.

Εικόνα από αγγείο του 6ου αιώνα π.Χ. (Νέα Υόρκη, Μητροπολιτικό Μουσείο).

## ΤΟ ΝΟΜΙΣΜΑ ΚΑΙ Η ΣΗΜΑΣΙΑ ΤΟΥ

Οι Λυδοί έχουν παραπλήσια έθιμα με τους Έλληνες. Πρώτοι αυτοί, όσο ξέρουμε από τους ανθρώπους, έκοψαν και έθεσαν σε κυκλοφορία νομίσματα σε χρυσό και ασήμι, κι αυτοί π. Ηροδότου, Ιστορία, 1. 94 (μετ. Δ. Μαρωνίτη)



### Κρατήρας

του 8ου αιώνα π.Χ.

από τη Χαλκίδα,

πάνω στον οποίο

εικονίζονται η Ελένη με

τον Πάρη και η Ανδρομάχη με

τον Έκτορα (Martin von Wagner

Museum, Βύρτσμπουργκ). Η Χαλκί-

δα διακρίθηκε για την αποικιστική

της πολιτική. Σημαντικές αποικίες

των Χαλκιδέων υπήρχαν στη

Χαλκιδική και στη Δύση

## Αναχώρηση – εγκατάσταση

Η εγκατάσταση σε έναν τόπο δε γινόταν τυχαία. Η θέση επιλεγόταν από πριν και η αναχώρηση ήταν οργανωμένη. Ως αρχηγός της αποστολής (οικιστής) οριζόταν ένα άτομο που είχε ξεχωριστές ικανότητες και ενέπνεε εμπιστοσύνη σε όλους. Η τελετή της αναχώρησης γινόταν με τη συμμετοχή όλων των κατοίκων μέσα σε ένα κλίμα μεγάλης συγκίνησης. Η πόλη που ιδρυόταν είχε τις περισσότερες φορές πλούσια ενδοχώρα και απάνεμο λιμάνι. Συνήθως προτιμούσαν περιοχή που είχε φυσική οχύρωση. Αυτό τους απασχολούσε ιδιαίτερα, γιατί είχαν να αντιμετωπίσουν και την πιθανή έχθρα των κατοίκων της περιοχής. Η συμβίωση γενικά ήταν ειρηνική, αλλά δεν είναι λίγες οι

**φορές που οι άποικοι πολέμησαν για να κρατήσουν τη θέση τους.**

## **Σχέση μητρόπολης – αποικίας**

**Η νέα πόλη αποκτούσε δική της οργάνωση και νέους θεσμούς. Σταδιακά γινόταν ανεξάρτητη και ανέπτυξε συμμαχικές και οικονομικές σχέσεις με άλλες πόλεις. Οι δεσμοί όμως με τη μητρόπολη (μητέρα – πόλη) ήταν πάντοτε στενοί και η σύγκρουση ανάμεσα τους ήταν αδιανόητη. Και αν αυτό συνέβαινε καμιά φορά, όλοι το κατέκριναν.**

**Ο χώρος της Μεσογείου και του Εύξεινου πόντου πλημμύρισε από εγκαταστάσεις των Ελλήνων. Ιδιαίτερη προτίμηση έδειξαν οι Έλληνες στην Κάτω Ιταλία, όπου το πλήθος των αποικιών συνετέλεσε ώστε ο χώρος αυτός να ονομαστεί Μεγάλη Ελλάδα.**

## **ΟΙ ΜΑΡΤΥΡΙΕΣ ΤΩΝ ΑΝΑΣΚΑΦΩΝ**

**Ελληνικά αντικείμενα που βρέθηκαν στα ενδότερα των Λεοντίων, σε χώρους όπου ζούσαν ιθαγενείς, καθώς και ελληνικοί τάφοι που ανακαλύφθηκαν στις νεκροπόλεις μαρτυρούν αφενός τη γρήγορη και αρμονική συνύπαρξη Ελλήνων και Σικελών και αφετέρου τον πραγματικό εξελληνισμό των αυτοχθόνων. Σε παρόμοια συμπεράσματα οδηγούν και οι έρευνες στην περιοχή της Κατάνης: επιβίωση των ιθαγενών, αλλά συνάμα πρώιμος εξελληνισμός τους και ειρηνική συμβίωση με τους αποίκους. Αντίθετα, οι ανασκαφές στα περίχωρα της Γέλας και των**

Συρακουσών αποκάλυψαν εντελώς άλλα πράγματα: εξαφάνιση των εγχώριων οικισμών και αντικατάσταση τους από ελληνικά στρατιωτικά κτίσματα, δηλαδή φρούρια, πράγμα που αποδεικνύει εχθρικές σχέσεις και αντίσταση στον εξελληνισμό. Σε άλλες περιοχές, και ιδιαίτερα στα δυτικά του νησιού, τα ελληνικά αντικείμενα μαρτυρούν μάλλον την ύπαρξη εμπορικών σχέσεων παρά τον εξελληνισμό των ιθαγενών.

C. Mosse, Η Αρχαϊκή Ελλάδα, Μ.Ι.Ε.Τ., μετ. Στρ. Πασχάλη, Αθήνα 2001, σ. 131

Γιατί έχουν ονομάσει την  
αρχαιολογία βοηθητική επιστήμη  
της ιστορίας;

## ΣΥΝΕΠΕΙΕΣ

Ο αποικισμός έφερε πολλές αλλαγές στη ζωή όλων των ανθρώπων. Η επαφή με άλλους λαούς διεύρυνε τον πνευματικό ορίζοντα. Η ζωή άλλαξε. Τα μέταλλα κάλυψαν τη ζήτηση, γεγονός που οδήγησε στη δημιουργία πολλών επαγγελμάτων. Η ανάπτυξη της αγγειοπλαστικής έδωσε την ευκαιρία σε πολλούς ζωγράφους να αξιοποιήσουν το ταλέντο τους.

Μέχρι τότε οι έμποροι («οί έν πορεία») μετακινούνταν από τόπο σε τόπο και πουλούσαν τα εμπορεύματά τους. Η ευρεία κατανάλωση, καθώς και η αύξηση των αγορών οδήγησαν στη δημιουργία χώρων, όπου η διάθεση των προϊόντων θα ήταν συνεχής.

Παράλληλα λοιπόν με τους εμπόρους αναπτύχθηκαν και οι κάπηλοι, δηλαδή οι μικρέμποροι, οι λιανοπωλητές.

## **Ερωτήσεις – Δραστηριότητες**

- 1. Απαριθμήστε λόγους που ωθούν σήμερα πολλούς ανθρώπους να μεταναστεύουν.**
- 2. Συμβουλευθείτε σύγχρονους χάρτες που εικονίζουν τις χώρες γύρο) από τον Εύξεινο πόντο και τη Μεσόγειο θάλασσα και καταγράψτε πόλεις που επιβιώνουν από την εποχή του αποικισμού.**
- 3. Ποιες διαφορές βρίσκετε να υπάρχουν ανάμεσα στον Α΄ και τον Β΄ αποικισμό;**
- 4. Ποια ήταν τα αποτελέσματα του Β΄ αποικισμού;**



**Χάρτης  
του Β' Αποικισμού**

- Μητροπόλεις
- Αποικίες

## 2. Η ΠΟΛΗ – ΚΡΑΤΟΣ ΚΑΙ Η ΕΞΕΛΙΞΗ ΤΟΥ ΠΟΛΙΤΕΥΜΑΤΟΣ

### Δημιουργία πόλης–κράτους

Τον 8ο αιώνα π.Χ. παρατηρήθηκε στον ελληνικό κόσμο μία σημαντική εξέλιξη. Το παλιό φυλετικό κράτος διασπάστηκε και τη θέση του πήρε η πόλη–κράτος. Ο Αριστοτέλης είδε τη δημιουργία της πόλης–κράτους ως επιθυμία των ανθρώπων για ζωή και την επιβίωση της ως επιθυμία για καλή ζωή. Πυρήνας του νέου θεσμού υπήρξε ο συνοικισμός. Ακολούθησε η ένωση των συνοικισμών σε μία πόλη (άστυ), γύρω από μία ισχυρή θέση, την ακρόπολη. Πάνω στην ακρόπολη χτίζονταν οι ναοί και τα δημόσια κτίρια. Κάτω και γύρω από αυτήν απλώνονταν οι κατοικίες και τα καταστήματα,

όπου τεχνίτες, ξυλουργοί, αγγειο-πλάστες και έμποροι εργάζονταν για να καλύψουν τις ανάγκες της ζήτησης. Σταδιακά η πόλη περιβάλλεται από τείχη. Στην ύπαιθρο εξακολούθησε να μένει ένα μέρος



Χάρτης με τις πόλεις-κράτη

του πληθυσμού που ασχολούνταν με τη γεωργία και την κτηνοτροφία.

## **Ο πολίτης και η οπλιτική φάλαγγα**

Ο πολίτης αισθάνεται ασφαλής, αναπτύσσει ποικίλες δραστηριότητες και νιώθει ελεύθερος. Αποκτά συνείδηση του ρόλου του ως μέλους μιας κοινότητας, στη διακυβέρνηση της οποίας μετέχει ενεργά. Οι πολίτες στρατεύονται για να υπηρετήσουν τις ανάγκες ενός νέου οργανικού συνόλου. Συγκροτούν την «οπλιτική φάλαγγα», φορούν πανοπλία και όλοι μαζί υπερασπίζονται την πόλη τους. Η προσφορά είναι συλλογική και ο σκοπός κοινός. Στην οπλιτική φάλαγγα συμμετείχαν όσοι μπορούσαν να αγοράσουν με δική τους δαπάνη την απαραίτητη πανοπλία. Αυτή η

διευρυμένη συμμετοχή επέφερε μια γενικότερη κοινωνική εξίσωση. Οι κοινωνικές διαφορές περιορίστηκαν. Ωστόσο, δεν έλειψαν οι πολιτικοί ανταγωνισμοί που αντικείμενο τους είχαν την άσκηση εξουσίας.

## Το πολίτευμα

Με την πόλη συνδέεται και το πολίτευμα, δηλαδή το σύστημα διακυβέρνησης. Όταν συγκροτήθηκε η πόλη, η βασιλεία είχε παρακμάσει. Την εξουσία κατέλαβαν οι ευγενείς και έτσι το πολίτευμα έγινε αριστοκρατικό. Η ονομασία αυτή οφείλεται στους αρίστους, τους πλούσιους δηλαδή ιδιοκτήτες γης, που παλαιότερα αποτελούσαν και το συμβούλιο του βασιλιά. Με την ανάπτυξη του εμπορίου και την ευρεία χρησιμοποίηση του νομίσματος δημιουργή-

θηκε μία νέα τάξη, η οποία με τη δύναμη του χρήματος αφαίρεσε την εξουσία από τους αριστοκράτες. Οι λίγοι αυτοί επέβαλαν τη δική τους εξουσία και το πολίτευμα έγινε ολιγαρχικό. Κριτήριο για συμμετοχή στην εξουσία δεν ήταν πια η καταγωγή αλλά ο πλούτος.

### «ΑΡΙΣΤΙΝΔΗΝ ΚΑΙ ΠΛΟΥΤΙΝΔΗΝ»

Η οργάνωση του αρχαίου πολιτεύματος πριν από την εποχή του Δράκοντα ήταν η εξής: Οι άρχοντες ορίζονταν με βάση την ευγενική καταγωγή και τον πλούτο τους («αριστίνδην και πλουτίνδην»). Αρχικά τα αξιώματα ήταν ισόβια, αργότερα διαρκούσαν μια δυναστεία.

Αριστοτέλης,  
Αθηναίων πολιτεία, 3.1.

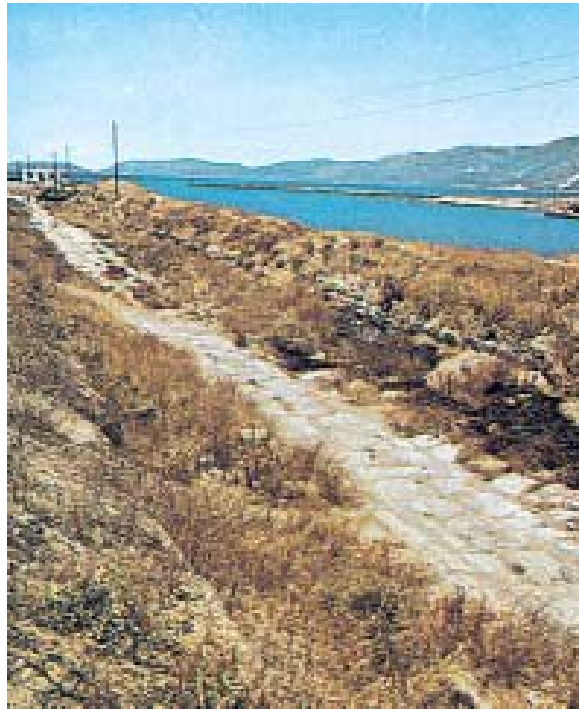

**Ο δίολκος. Ο Περίανδρος συνέλαβε την ιδέα να κόψει τον Ισθμό. Το έργο δεν πραγματοποιήθηκε λόγω ανυπέρβλητων εμποδίων. Ο ίδιος όμως φρόντισε να κατασκευάσει τον δίολκο, έναν λιθόστρωτο δρόμο, πάνω στον οποίο σύρονταν τα πλοία, προκειμένου να αποφευχθεί ο περίπλους της Πελοποννήσου.**

**Τι είναι ισθμός και τι διώρυγα;**

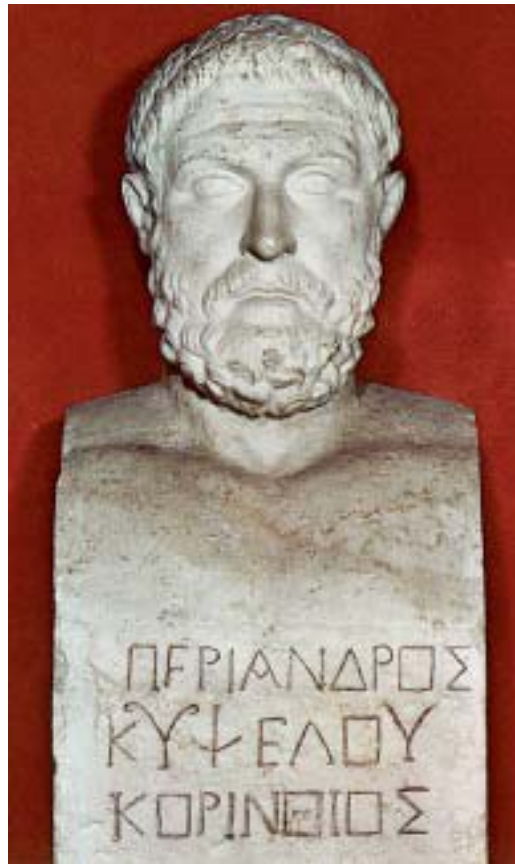

Ο τύραννος της Κορίνθου  
Περίανδρος  
(Μουσείο Βατικανού).

## Τυραννίδα

Η εξουσία των ολίγων δεν έλυσε τα βασικά προβλήματα των πολλών, με αποτέλεσμα να ξεσπούν συχνά ταραχές. Την κοινωνική αυτή δυσαρέσκεια και την ανασφάλεια γενικά των πολιτών

**εκμεταλλεύτηκαν φιλόδοξα άτομα, που κατάφεραν με λαϊκή πολλές φορές υποστήριξη να επιβάλουν τυραννικό καθεστώς.**

**Οι τύραννοι άσκησαν την εξουσία αποβλέποντας στο δικό τους όφελος, χωρίς να δίνουν λόγο σε κανέναν για τις πράξεις τους. Αν και συνέδεσαν το όνομα τους με μεγάλα έργα, όπως ο Περίανδρος στην Κόρινθο, ο Πολυκράτης στη Σάμο, ο Φεΐδων στο Άργος κ.ά., γενικά δεν κέρδισαν τη συμπάθεια του λαού.**

## **Ο ΠΕΙΣΙΣΤΡΑΤΟΣ ΚΑΙ Ο ΑΓΡΟΤΗΣ**

**Λένε ότι σε μία από τις περιοδείες του Πεισίστρατου συνέβη το περιστατικό με τον γεωργό από**

τον Υμηττό, ο οποίος καλλιεργούσε το κτήμα του σε μια περιοχή που αργότερα ονομάστηκε αφορολόγητη. Ο Πεισίστρατος, όταν είδε τον γεωργό να σκάβει και να καλλιεργεί έναν πετρώδη τόπο, απόρησε και έβαλε τον δούλο που είχε μαζί του να τον ρωτήσει τι αποκόμιζε απ' αυτόν τον τόπο. Κι εκείνος απάντησε: «Τίποτα παρά μόνο κόπο και βάσανα· και από αυτά το ένα δέκατο πρέπει να πάρει ο Πεισίστρατος». Τα είπε όλα αυτά χωρίς να ξέρει ποιος ήταν αυτός που του μιλούσε. Ο Πεισίστρατος εκτίμησε την ειλικρίνεια και την εργατικότητα του αγρότη και τον απάλλαξε τελείως από τους φόρους.

Αριστοτέλης,  
Αθηναίων πολιτεία, 16.6.

**Αυτή την εποχή σημαντική ανάπτυξη, εκτός από τη Σπάρτη και την Αθήνα, παρουσίασαν η Κόρινθος, το Άργος\*, η Χαλκίδα, η Θήβα, η Ιωλκός κ.ά.**

**Σε πολλές περιοχές επανήλθε το ολιγαρχικό πολίτευμα. Στην Αθήνα, όμως, είχε ήδη ξεκινήσει η πορεία προς τη δημοκρατία.**

## **ΕΚΟΒΕ ΤΑ ΣΤΑΧΥΑ ΠΟΥ ΕΞΕΙΧΑΝ**

**Ο Περίανδρος αρχικά δεν ήταν τόσο σκληρός όσο ο πατέρας του. Από τότε όμως που ήλθε σε επαφή με τον τύραννο της Μιλήτου Θρασύβουλο, έγινε πιο σκληρός από τον πατέρα του τον Κύψελο. Έστειλε λοιπόν κήρυκα στον Θρασύβουλο και ζήτησε να μάθει ποιο πολιτικό καθεστώς έπρεπε να εγκαταστήσει για να έχει ασφάλεια**

και να κρατήσει την πόλη υπό την εξουσία του. Ο Θρασύβουλος πήρε τον κήρυκα έξω από την πόλη και μπήκε σε ένα σπαρμένο χωράφι. Προχωρώντας μέσα στα σπαρτά ρωτούσε επίμονα να μάθει το σκοπό της άφιξης του κήρυκα από την Κόρινθο. Συγχρόνως έκοβε τα στάχια που έβλεπε να ξεπερνούν τα άλλα και τα έριχνε κάτω, μέχρι που, κάνοντας αυτό, κατέστρεψε τα ωραιότερα και ψηλότερα στάχια του χωραφιού... Από τη διήγηση του κήρυκα ο Περίανδρος κατανόησε τη σημασία της πράξης του Θρασύβουλου... Από τότε έδειξε όλη του την κακία απέναντι στους πολίτες.

Ηρόδοτος, Ιστορία, 5.92

Το υδραγωγείο  
της Σάμου.  
Την εκτέλεση  
του έργου ανέθεσε  
ο τύραννος  
Πολυκράτης  
στον αρχιτέκτονα  
Ευπαλίνο.

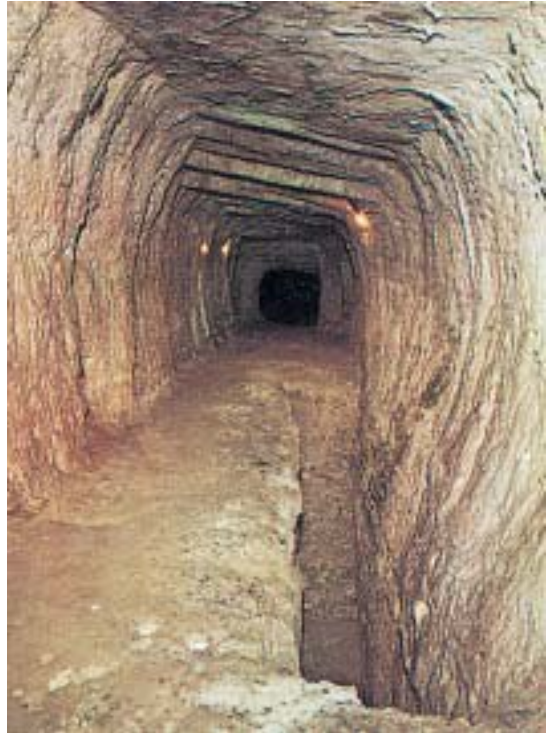

Η σήραγγα είχε  
μήκος περίπου ενός χιλιομέτρου  
και τροφοδοτούσε με νερό την  
πόλη.

## **Ερωτήσεις – Δραστηριότητες**

- 1. Μητρόπολη – ακρόπολη.  
Αναλύστε τις λέξεις στα  
συνθετικά τους και εξηγήστε τη  
σημασία τους. Προσπαθήστε να  
βρείτε εάν οι λέξεις αυτές έχουν  
περάσει σε ξένες γλώσσες  
(συμβουλευθείτε κάποιο λεξικό ή**

- ρωτήστε τον καθηγητή που διδάσκει την ξένη γλώσσα).**
- 2. Ποια η βασική διαφορά ανάμεσα στην αριστοκρατία και την ολιγαρχία; Συζητήστε τις συνέπειές της στην κοινωνική ζωή.**
  - 3. Τι σημαίνει σήμερα η λέξη τύραννος; Γιατί; (Λάβετε υπόψη και το παράθεμα: «Έκοβε τα στάχυα που εξείχαν»).**
  - 4. Αναζητήστε περισσότερες πληροφορίες για το Ευπαλίνειο υδραγωγείο και συζητήστε τις δυσκολίες κατασκευής του. Συγκρίνετέ το με αντίστοιχο έργο της εποχής μας.**

---

**\* Το Άργος έχει ενταχθεί στο Δίκτυο των Αρχαιοτέρων Πόλεων της Ευρώπης, ως η αρχαιότερη κατοικούμενη Ελληνική πόλη**

### 3. Η ΣΠΑΡΤΗ

Οι Δωριείς που κατευθύνθηκαν προς τα νότια της Πελοποννήσου κατέλαβαν τη Λακωνική και ίδρυσαν ένα ισχυρό κράτος με κέντρο τη Σπάρτη. Αργότερα, σε μια προσπάθεια να διευρύνουν την επικράτεια τους, ήλθαν σε σύγκρουση με τους Μεσσήνιους, τους οποίους τελικά υπέταξαν ύστερα από μακροχρόνιους πολέμους (8ος-7ος αιώνας π.Χ.). Ισχυρός αντίπαλος της Σπάρτης, με τον οποίο συγκρούστηκε πολεμικά ήταν και το Άργος. Μετά τους πολέμους αυτούς η ζωή στη Σπάρτη άλλαξε. Το εμπόριο με τις άλλες περιοχές σταμάτησε και οι σχέσεις περιορίστηκαν. Σιγά – σιγά η πόλη της Σπάρτης «κλείστηκε»

στον εαυτό της και πήρε τη μορφή  
στρατοπέδου.



**Η επέκταση του κράτους της  
Σπάρτης**

- Αρχικό κράτος της Σπάρτης**
- Πρώτη επέκταση**
- Δεύτερη**
- Τρίτη**

**Χάρτης του κράτους της Σπάρτης**

## Κοινωνικές τάξεις

Στην εσωτερική ζωή του κράτους πλήρη δικαιώματα είχαν οι Σπαρτιάτες, στους οποίους είχε μοιραστεί η γη. Κύριες απασχολήσεις τους ήταν τα πολιτικά πράγματα και η πολεμική τέχνη.

Με το εμπόριο ασχολήθηκαν οι περίοικοι, αυτοί δηλαδή που κατοικούσαν σε οικισμούς γύρω από τη Σπάρτη. Οι παλιοί κάτοικοι έγιναν δούλοι (είλωτες) με την υποχρέωση να καλλιεργούν τη γη και να παραδίδουν ένα μέρος της παραγωγής στους ιδιοκτήτες του κτήματος. Ο φόβος μιας επανάστασης των δούλων ήταν πάντοτε υπαρκτός και ταλάνιζε τους Σπαρτιάτες.

## ΕΤΟΙΜΟΙ ΓΙΑ ΤΗ ΜΑΧΗ

**Ἄγετ', ὦ Σπάρτας εὐάνδρω  
κῶροι πατέρων πολιατᾶν,  
λαιᾶ μὲν ἴτυν προβάλεσθε,  
δόρυ δ' εὐτόλμως ἄνσχεσθε  
μὴ φειδόμενοι τᾶς ζωᾶς·  
οὐ γὰρ πάτριον τᾶ Σπάρτα.**

**Εμπρός, παιδιά, πατέρων πολιτῶν  
της ηρωικής Σπάρτης, προβάλετε  
την ασπίδα με το αριστερό χέρι,  
κρατήστε το δόρυ θαρραλέα, χωρίς  
να υπολογίζετε τη ζωή σας· δεν  
είναι πατροπαράδοτο στη Σπάρτη.**

**Τυρταίος**

## **Πολιτειακοί θεσμοί**

**Το πολίτευμα της Σπάρτης,  
σύμφωνα με την παράδοση, ήταν  
έργο του μεγάλου νομοθέτη**

Λυκούργου. Η πόλη είχε δύο βασιλείς: το γεγονός αυτό προέκυψε, σύμφωνα με μία άποψη, ως ανάγκη, από τη γέννηση κάποτε δίδυμων διαδόχων. Οι βασιλείς δεν είχαν πολλές αρμοδιότητες. Ήταν θρησκευτικοί και στρατιωτικοί αρχηγοί. Την ουσιαστική εξουσία στην πόλη είχαν οι πέντε έφοροι, υπεύθυνοι για την άμυνα και τις εξωτερικές σχέσεις του κράτους. Η γερουσία ήταν ένα συμβούλιο από 28 άτομα που είχαν ηλικία άνω των εξήντα ετών. Κύριο έργο είχε να προετοιμάζει τα θέματα που υποβάλλονταν για έγκριση στην Απέλλα. Στη λαϊκή αυτή συνέλευση συμμετείχαν όλοι οι Σπαρτιάτες που είχαν συμπληρώσει το τριακοστό έτος της ηλικίας τους.

## Αγωγή νέων

Ο τρόπος με τον οποίο είχε οργανωθεί η ζωή στη Σπάρτη επηρέασε και την αγωγή των νέων. Τα παιδιά από την ηλικία των επτά ετών τα αναλάμβανε η πόλη. Ζούσαν όλα μαζί σε ομάδες, όπου μάθαιναν να υπομένουν τη σκληρή ζωή και τις κακουχίες. Διδάσκονταν ανάγνωση, γραφή, μουσική και χορό. Με ανάλογο τρόπο εκπαιδεύονταν και τα κορίτσια, τα οποία συμμετείχαν ελεύθερα σε πολλές εκδηλώσεις της πόλης. Έπρεπε και αυτά να αποκτήσουν δυνατό σώμα και να διαπλάσουν ηθικό χαρακτήρα. Έτσι θα μπορούσαν στο μέλλον να γίνουν άξιες μητέρες.

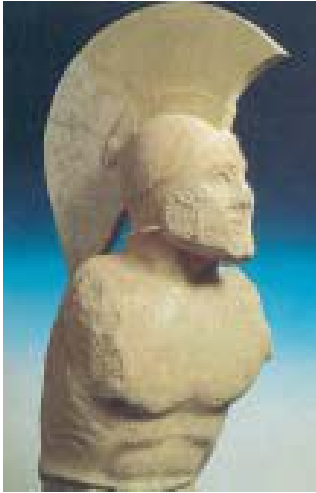

**Σπαρτιάτης πολεμιστής (480 π.Χ.), ο οποίος πιστεύεται ότι εικονίζει τον Λεωνίδα (Σπάρτη, Αρχαιολογικό Μουσείο).**

**Για πολλά χρόνια η ζωή στη Σπάρτη συνεχίστηκε χωρίς σημαντικές αλλαγές και διαφοροποιήσεις. Οι Σπαρτιάτες, ανδρείοι και υπερήφανοι, άφησαν ένα υπόδειγμα γενναιότητας, μοναδικό στον κόσμο.**

## **ΛΑΚΩΝΙΣΜΟΣ**

**Οι Σπαρτιάτες μάθαιναν τα παιδιά τους να αποφεύγουν τη φλυαρία και να μιλούν σύντομα και περιεκτικά. Η διατύπωση μιας φράσης με λίγες λέξεις και έξυπνο**

**περιεχόμενο ονομάστηκε  
λακωνισμός. Αλλά και ο ίδιος ο  
Λυκούργος μιλούσε βραχυλογικά  
και αποφθεγματικά. Βγάζουμε αυτό  
το συμπέρασμα με βάση τα λόγια  
του που έχουν σωθεί. Κάποτε σε  
κάποιον που τον ρώτησε γιατί  
όρισε να γίνονται τόσο μικρές και  
φθηνές θυσίες είπε: «Για να μην  
πάψουμε ποτέ να τιμάμε τον θεό».  
Λένε μάλιστα ότι, όταν οι  
συμπολίτες του τον ρώτησαν:  
«Πώς θα μπορούσαμε να  
αποκρούσουμε μιαν εχθρική  
έφοδο;» είπε: «Αν μένετε φτωχοί κι  
αν δεν επιθυμείτε ο ένας να είναι  
ανώτερος από τον άλλο».**

**Πλούταρχος, Λυκούργος, 19.**

## **ΤΙ ΑΠΑΝΤΗΣΕ Η ΓΟΡΓΩ**

**Αλλά και τα σώματα των γυναικών έπρεπε να καταπονηθούν με το τρέξιμο, την πάλη, τη ρίψη δίσκων και ακοντίων, έτσι που να γεννιούνται παιδιά από γερά σώματα... Λένε μάλιστα ότι η Γοργώ, η γυναίκα του Λεωνίδα, όταν κάποια ξένη της είπε: «Μονάχα στη Σπάρτη εσείς οι γυναίκες εξουσιάζετε τους άνδρες», εκείνη της απάντησε: «Γιατί εμείς γεννάμε άνδρες».**

**Πλούταρχος, Λυκούργος 14.**

## Η ΖΩΗ ΣΤΗ ΣΠΑΡΤΗ

Η Σπάρτη λοιπόν ήταν ένα στρατόπεδο, όπου ύψιστο αντικειμενικό σκοπό της ζωής του είχε ο καθένας, να είναι σε κάθε στιγμή έτοιμος να πολεμήσει με τη μεγαλύτερη αποτελεσματικότητα για την πόλη του. Ο σκοπός κάθε νόμου, ο έσχατος λόγος όλου του συστήματος κοινωνικής διατάξεως ήταν να διαμορφώσει καλούς στρατιώτες. Η χλιδή στην ιδιωτική ζωή απαγορευόταν αυστηρά· η σπαρτιατική λιτότητα έγινε παροιμιώδης. Ο επιμέρους άνθρωπος, απορροφημένος ολότελα μέσα στο κράτος, δεν είχε καθόλου δική του ατομική ζωή· δεν είχε να λύσει προβλήματα της δικής του ανθρώπινης υπάρξεως.

**Η Σπάρτη δεν ήταν τόπος για διανοουμένους ή φίλους της θεωρίας· το χρέος όλο του ανθρώπου και το υπέρτατο ιδεώδες της ζωής του Σπαρτιάτη περιέχονταν μέσα στους νόμους της πόλης του.**

**J.B. Bury – Russel Meiggs,  
Ιστορία της Αρχαίας Ελλάδος, Εκδ.  
Καρδαμίτσα, Αθήνα 1978, σ. 149**



***Χάλκινο αγαλμάτιο  
που παριστάνει  
Σπαρτιάτισσα  
αθλήτρια (Λονδίνο,  
Βρετανικό  
Μουσείο).***

## **Ερωτήσεις – Δραστηριότητες**

- 1. Ποιος ο σκοπός της αγωγής των αγοριών και των κοριτσιών στη Σπάρτη; Πώς συνδέεται ο σκοπός αυτός με το χαρακτήρα του σπαρτιατικού κράτους;**
- 2. «Δουλεύει σαν είλωτας». Τι σημαίνει η φράση αυτή που και σήμερα ακούμε να λέγεται; Εξηγήστε το περιεχόμενό της με βάση τις γνώσεις σας.**
- 3. Τι ήταν ο «λακωνισμός»; (Συμβουλευθείτε το σχετικό παράθεμα). Τι σημαίνει και πώς εξηγείται η φράση «περνάμε σπαρτιάτικα»;**

## 4. ΑΘΗΝΑ: ΑΠΟ ΤΗ ΒΑΣΙΛΕΙΑ ΣΤΗΝ ΑΡΙΣΤΟΚΡΑΤΙΑ

### Συνοικισμός

Το έδαφος της Αττικής ήταν φτωχό. Οικισμοί αναπτύχθηκαν εκεί όπου υπήρχαν δυνατότητες να ζήσουν άνθρωποι. Στις λιγοστές πεδιάδες οι κάτοικοι ασχολήθηκαν με τη γεωργία, ενώ στις κάπως ορεινές με την κτηνοτροφία. Τα εκτεταμένα παράλια ευνόησαν την ανάπτυξη της ναυτιλίας και του εμπορίου. Αργότερα, η Αττική αποτέλεσε ενιαίο κράτος με έδρα την Αθήνα. Το έργο αυτό αποδόθηκε στον Θησέα. Σε ανάμνηση μάλιστα του γεγονότος αυτού οι Αθηναίοι γιόρταζαν τα Παναθήναια, την πιο λαμπρή γιορτή της Αθήνας. Οι Αθη-

ναίοι ήταν Ίωνες, περήφανοι γι' αυτή την καταγωγή τους και δεμένοι με τον τόπο τους· αγωνίστηκαν και δημιούργησαν ένα μεγάλο κράτος, του οποίου η δύναμη και η αίγλη έμειναν απαράμιλλες στους αιώνες.

## ΣΥΝΟΙΚΙΣΜΟΣ

Οι Αθηναίοι από τα πολύ παλιά χρόνια περισσότερο από όποιους άλλους Έλληνες ζούσαν αγροτική ζωή. Τον καιρό του Κέκροπος και των πρώτων βασιλέων της Αττικής μέχρι την εποχή του Θησέως, οι Αθηναίοι ζούσαν διασπασμένοι σε μικρά κέντρα που είχαν, το καθένα, χωριστό πρυτανείο και χωριστούς άρχοντες. Μόνο άμα παρουσιαζόταν εξωτερικός κίνδυνος, έκαναν κοινή συνέλευση υπό τον βασιλέα, και ο κάθε οικισμός είχε χωριστή

πολιτική ζωή και αυτοδιοίκηση...  
Όταν έγινε βασιλιάς ο Θησέας...  
τους ανάγκασε να έχουν μια κοινή  
πολιτεία, την Αθήνα... Από την  
εποχή εκείνη οι Αθηναίοι εορτάζουν  
τα «Ξυνοίκια»\* προς τιμήν της θεάς  
Αθηνάς.

Θουκυδίδης, Ιστορία, 2. 15.  
(μετ. Αγγ. Βλάχου)

\*τα Παναθήναια

## Το πολίτευμα

Πρώτο πολίτευμα της Αθήνας  
ήταν η βασιλεία. Για την περίοδο  
αυτή ελάχιστα μας είναι γνωστά.  
Τελευταίος βασιλιάς, σύμφωνα με  
την παράδοση, υπήρξε ο Κόδρος, ο  
οποίος θυσιάστηκε προκειμένου να  
αποφευχθεί η σύγκρουση με τους



**Αθηναϊκό  
πολεμικό πλοίο  
του 6ου αιώνα π.Χ.**

**(Λονδίνο, Βρετανικό Μουσείο). Τα ιστία αξιοποιούσαν τη δύναμη του αέρα. Την κίνηση του πλοίου υποβοηθούσε πλήρωμα από δυνατούς κωπηλάτες.**

**Δωριείς. Το γεγονός αυτό πιθανόν δείχνει ότι η μεταβολή του πολιτεύματος έγινε ειρηνικά. Απόδειξη αποτελεί το ότι και στο αριστοκρατικό πολίτευμα εξακολούθησε να υπάρχει ο θεσμός του άρχοντα–βασιλιά με αρμοδιότητες θρησκευτικού χαρακτήρα. Ουσιαστική εξουσία ασκούσαν ο επώνυμος άρχοντας, υπεύθυνος για τη σύγκληση της Εκκλησίας του Δήμου, και ο πολέμαρχος, αρμόδιος για στρατιωτικά**

θέματα. Οι έξι θεσμοθέτες ασχολούνταν με δικαστικά θέματα. Ο Άρειος Πάγος ήταν υπεύθυνος για την τήρηση των νόμων. Η Εκκλησία του Δήμου, ως συνέλευση όλων των Αθηναίων, απέκτησε μεγάλη σημασία στα μεταγενέστερα χρόνια.

## **Κοινωνικές εντάσεις**

Προβλήματα, όμως, της καθημερινής ζωής προκαλούσαν εντάσεις. Την εξουσία των ευγενών είχαν ήδη αρχίσει να αμφισβητούν οι έμποροι και οι βιοτέχνες, οι οποίοι με την ανάπτυξη του θαλάσσιου εμπορίου είχαν αποκτήσει μεγάλη οικονομική δύναμη. Από την άλλη πλευρά οι χρεωμένοι αγρότες απαιτούσαν κατάργηση των χρεών. Όσοι από αυτούς δεν μπορούσαν να ξεπληρώσουν τα χρέη τους γίνονταν δούλοι.

Την κατάσταση εκμεταλλεύτηκε ο Κύλωνας, ο οποίος το 632 π.Χ., με την υποστήριξη πολλών οπαδών του, θέλησε να πάρει την εξουσία και να γίνει τύραννος. Το κίνημα του απέτυχε και ο ίδιος δραπέτευσε στα Μέγαρα. Οι οπαδοί του, όμως, παρόλο που είχαν καταφύγει ως ικέτες στους βωμούς των θεών, θανατώθηκαν. Το ανόσιο αυτό έργο έμεινε στην ιστορία γνωστό ως «Κυλώνειο άγος».

Η αναστάτωση στην Αθήνα κορυφώθηκε. Οι Μεγαρείς βρήκαν την ευκαιρία και κατέλαβαν τη Σαλαμίνα. Καθημερινά προβάλλονταν τα αιτήματα για την κατάργηση των χρεών και τη σύνταξη γραπτών νόμων. Οι νόμοι μέχρι τότε ήταν άγραφοι. Το γεγονός αυτό εμπόδιζε τη σωστή απονομή της δικαιοσύνης και πολλοί παραπονούσαν ότι

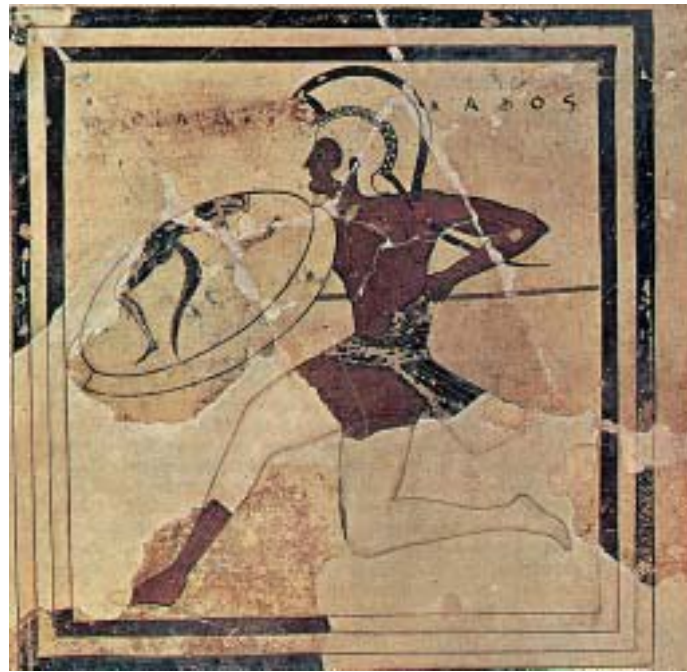

**Αθηναίος οπλίτης σε γραπτή πλάκα**  
**(Αθήνα, Μουσείο Ακρόπολης).**

δεν εύρισκαν το δίκιο τους. Οι ευγενείς, για να εκτονωθεί η λαϊκή δυσαρέσκεια, ανέθεσαν το 624 π.Χ. στον Δράκοντα να καταγράψει τους νόμους. Οι νόμοι του Δράκοντα, «γραμμένοι με αίμα», όπως είπαν, ήταν πολύ αυστηροί. Αποτελούσαν, πάντως, μια προσπάθεια να επιβληθεί η τάξη και να ησυχάσει ο τόπος.

## **ΑΠΟ ΤΟΥΣ ΝΟΜΟΥΣ ΤΟΥ ΔΡΑΚΟΝΤΑ**

**Πολιτικά δικαιώματα δίνονταν σε αυτούς που είχαν τη δυνατότητα να φέρουν όπλα. Εννέα άρχοντες και ταμίες εκλέγονταν όσοι είχαν περιουσία μεγαλύτερη από δέκα μνες... Ο Άρειος Πάγος ήταν φύλακας των νόμων και έλεγχε τους άρχοντες, ώστε να κυβερνούν συμφωνά με τους νόμους... Όπως αναφέρθηκε πιο πάνω, τα δάνεια συνάπτονταν με αντάλλαγμα την προσωπική ελευθερία και η γη ήταν στα χέρια λίγων.**

**Αριστοτέλης, Αθηναίων Πολιτεία, 4.**

## **Ερωτήσεις – Δραστηριότητες**

- 1. Από τη μελέτη της πρώτης παραγράφου του κειμένου συνάγεται ότι η διαμόρφωση του χώρου της Αττικής προσδιόρισε και τις ασχολίες των κατοίκων. Δικαιολογήστε γιατί η σχέση χώρου και ασχολιών των κατοίκων δεν έχει σήμερα τόση μεγάλη ισχύ.**
- 2. Τι εννοούμε σήμερα όταν λέμε ότι η κυβέρνηση πρέπει να πάρει δρακόντεια μέτρα; Μπορείτε να εξηγήσετε το νόημα ιστορικά;**
- 3. Συμβουλευθείτε κάποια εγκυκλοπαίδεια και απαντήστε στο ερωτήματα: α) Γιατί πήρε την ονομασία αυτή ο Άρειος Πάγος; β) Τι είναι σήμερα ο Άρειος Πάγος; γ) Ποια τοπική διοίκηση της Στερεάς Ελλάδας (Νοέμβριος 1821) έφερε το ίδιο όνομα;**

## 5. ΑΘΗΝΑ: ΠΟΡΕΙΑ ΠΡΟΣ ΤΗ ΔΗΜΟΚΡΑΤΙΑ

### Τα μέτρα του Σόλωνα

Η καταγραφή των νόμων ικανοποίησε ένα μέρος των πολιτών. Όμως, το οξύ οικονομικό πρόβλημα που ανάγκαζε όσους δεν μπορούσαν να ξεπληρώσουν τα χρέη τους να γίνουν δούλοι, προκάλούσε συνεχή αναταραχή. Το 594 π.Χ., οι Αθηναίοι επέλεξαν τον Σόλωνα, ποιητή και έναν από τους επτά σοφούς, να δώσει λύση στα δύσκολα προβλήματα της πόλης. Ένα από τα μέτρα που έλαβε ο Σόλωνας ήταν η κατάργηση των χρεών. Απελευθέρωσε αυτούς που είχαν γίνει δούλοι λόγω χρεών και απαγόρευσε στο εξής να δανείζεται κάποιος με εγγύηση την προσωπική του ελευθερία. Αυτή

είναι η περίφημη διάταξη της νομοθεσίας του Σόλωνα, γνωστή ως σεισάχθεια, με την οποία λυτρώθηκε η αγροτική τάξη. Ένα άλλο μέτρο, με το οποίο ο Σόλωνας αποδυνάμωσε το αριστοκρατικό πολίτευμα, ήταν η διαίρεση των πολιτών σε τέσσερις τάξεις. Ως βάση έθεσε το εισόδημα και όχι την καταγωγή. Ανάλογα όρισε και τα αξιώματα. Παράλληλα, διεύρυνε τον πολιτικό ρόλο της Εκκλησίας του Δήμου, στην οποία έπαιρναν μέρος όσοι είχαν συμπληρώσει το εικοστό έτος της ηλικίας τους. Τα θέματα που συζητούνταν στη συνέλευση του λαού, τα προετοίμαζε η Βουλή των Τετρακοσίων, αν και η ύπαρξη της αμφισβητείται από ορισμένους μελετητές. Η δημιουργία της Ηλιαίας, ενός δικαστηρίου στο οποίο συμμετείχαν με κλήρωση άτομα από όλες

**τις τάξεις, ήταν μέτρο που στόχευε στην καλύτερη απονομή της δικαιοσύνης και την εξάλειψη των ανισοτήτων. Για να πετύχει, εξάλλου, ο Σόλωνας την ενεργό συμμετοχή των πολιτών στα κοινά, ψήφισε νόμο με τον οποίο στερούσε τα πολιτικά δικαιώματα από όσους δεν έπαιρναν σαφή θέση πάνω στα κοινωνικά και πολιτικά θέματα.**

## **Ο ΣΟΛΩΝ ΚΑΙ ΟΙ ΝΟΜΟΙ**

**Ο Σόλων οργάνωσε το πολίτευμα, όπως ανέφερα πιο πάνω. Οι άνθρωποι όμως συνέχιζαν να παραπονιούνται για τους νόμους του, κατηγορώντας κάποιους και ζητώντας διευκρινίσεις γι' άλλους. Ο ίδιος, επειδή δεν ήθελε να τους αλλάξει ούτε και να είναι παρών προκαλώντας δυσαρέσκεις,**

ταξίδεψε για εμπορικούς λόγους, αλλά και για να δει τα αξιοθέατα στην Αίγυπτο, λέγοντας ότι δεν θα επιστρέψει πριν περάσουν δέκα χρόνια. Θεωρούσε πως δεν ήταν δίκαιο να μείνει και να δίνει εξηγήσεις για τους νόμους. Ο καθένας όφειλε να πειθαρχεί σε όσα είχαν θεσπιστεί.

Αριστοτέλης,  
Αθηναίων πολιτεία, 11. 1.



Αντίγραφο ρωμαϊκών χρόνων, το οποίο εικονίζει τον Σόλωνα τον Αθηναίο, έναν από τους επτά σοφούς της αρχαιότητας (Νεάπολη, Εθνικό Μουσείο). Ποιοι ήταν οι άλλοι έξι σοφοί;

## ΚΑΤΑΡΓΗΣΗ ΤΗΣ ΠΡΟΙΚΑΣ

Από τις άλλες περιπτώσεις γάμων κατάργησε την προίκα, ορίζοντας να έχει η νύφη τρία φορέματα και διάφορα σκεύη που είχαν μικρή αξία και τίποτε άλλο. Με τις ενέργειες αυτές ήθελε να δηλώσει ότι ο γάμος δεν γίνεται για να πάρει κάποιος μισθό ή να κάνει μια εμπορική συμφωνία. Ο γάμος γίνεται για να αποκτήσει το αντρόγυνο παιδιά και να ζήσουν όλοι μια όμορφη ζωή και αγαπημένη.

Πλούταρχος, Σόλων, 20



Ο ναός του  
Ολύμπιου Δία στην  
Αθήνα. Άρχισε να  
κατασκευάζεται

στα χρόνια του Πεισίστρατου.

## Τυραννίδα

Τα μέτρα του Σόλωνα ανακούφισαν τη λαϊκή τάξη και εξίσωσαν τους πλούσιους με τους ευγενείς. Επειδή η γη εξακολουθούσε να είναι στα χέρια λίγων, το αίτημα για ξαναμοίρασμα της γης ήλθε πάλι στην επιφάνεια. Τis ταραχές εκμεταλλεύτηκε ο Πεισίστρατος, ένας ευγενής, ο οποίος με τη συμπάρασταση του λαού κατέλαβε την εξουσία και επέβαλε τυραννικό πολίτευμα. Ο Πεισίστρατος στέρησε από τους Αθηναίους ελευθερίες που με αγώνες είχαν κατακτήσει. Συνέδεσε, όμως, το όνομά του με σημαντικά εξωραϊστικά έργα (Εννεάκρουνος πηγή, νέα Αγορά, τελεστήριο της Ελευσίνας κ.ά.), καθώς και με την προσπάθεια για δημιουργία βιβλιοθήκης. Μετά τον θάνατό του,

**το 527 π.Χ., την εξουσία ανέλαβε ο γιος του Ιππίας, τον οποίο οι Αθηναίοι ανέτρεψαν το 510 π.Χ.**

## **Οι καινοτομίες του Κλεισθένη**

**Από την πολιτική διαμάχη που ακολούθησε την πτώση της τυραννίας, ευνοημένοι βγήκαν οι δημοκρατικοί, οι οποίοι με αρχηγό τον Κλεισθένη προχώρησαν σε ενέργειες που θεμελίωσαν το δημοκρατικό πολίτευμα. Σημαντικό μέτρο ήταν η δημιουργία δέκα φυλών, των οποίων τα μέλη προέρχονταν από διαφορετικές περιοχές της Αττικής. Έτσι έπαψαν η συγγένεια και η καταγωγή να παίζουν ρόλο στην πολιτική ζωή της Αθήνας. Με το μέτρο αυτό ο Κλεισθένης «έδωσε την πολιτεία στον λαό», όπως έγραψε αργότερα ο Αριστοτέλης. Ένα άλλο μέτρο ήταν η αύξηση της**

βουλής κατά 100 μέλη (Βουλή των Πεντακοσίων). Για να προστατεύσει τους πολίτες από τον κίνδυνο αύξησης της δύναμης του πολέμαρχου στρατηγού, αύξησε τον αριθμό των στρατηγών σε δέκα. Κυρίαρχο σώμα έγινε πλέον η Εκκλησία του Δήμου, στην οποία λαμβάνονταν οι πιο σοβαρές αποφάσεις.

Ο Κλεισθένης έκανε προσιτά στους πολίτες όλα τα αξιώματα και εξασφάλισε τη λαϊκή συνοχή. Δίκαια θεωρείται ως ο θεμελιωτής του δημοκρατικού πολιτεύματος. Οι δημοκρατικοί θεσμοί αφύπνισαν το ενδιαφέρον του πολίτη για τα κοινά και επέφεραν σημαντική αλλαγή στον τρόπο ζωής της πόλης. Το αποφασιστικό αυτό βήμα προς τη δημοκρατία που πραγματοποιήθηκε στην αρχαία Αθήνα έχει παγκόσμια ιστορική σημασία.

## **«ΜΗ ΦΥΛΟΚΡΙΝΕΙΝ»: ΙΣΤΟΡΙΑ ΜΙΑΣ ΦΡΑΣΗΣ**

**Έτσι ο λαός απέκτησε τον έλεγχο της πολιτικής ζωής κι ο Κλεισθένης έγινε αρχηγός και προστάτης του λαού... Εξαιτίας αυτών ο λαός εμπιστεύθηκε τον Κλεισθένη. Μετά ως επικεφαλής του λαού τον τέταρτο χρόνο από την ανατροπή των τυράννων, την περίοδο δηλαδή που ήταν άρχοντας ο Ισαγόρας, διαίρεσε αδιακρίτως όλους τους πολίτες σε δέκα φυλές αντί για τις παλιότερες τέσσερις, θέλοντας έτσι να τους αναμείξει για να μπορούν περισσότεροι να έχουν μερίδιο στη διακυβέρνηση του κράτους. Από αυτό προήλθε η φράση «δεν πρέπει να διακρίνουν τις φυλές», που λέγεται σε όσους θέλουν να**

**εξετάσουν αν κάποιος κατάγεται από ευγενική γενιά.**

**Αριστοτέλης,  
Αθηναίων πολιτεία, 20. 4 και 21,1-2**

## **ΓΙΑΤΙ ΨΗΦΙΣΤΗΚΕ Ο ΝΟΜΟΣ ΤΟΥ ΟΣΤΡΑΚΙΣΜΟΥ**

**Όταν ολοκληρώθηκαν αυτά, το πολίτευμα έγινε πολύ πιο δημοκρατικό από το αντίστοιχο του Σόλωνα. Πολλοί από τους νόμους του Σόλωνα είχαν αχρηστευθεί από το τυραννικό πολίτευμα, επειδή δεν εφαρμόζονταν. Ο Κλεισθένης, στην προσπάθειά του να ενισχύσει τη λαϊκή δύναμη, ψήφισε και τον νόμο του οστρακισμού. Ο νόμος αυτός τέθηκε σε ισχύ εξαιτίας της καχυποψίας που προκαλούσαν**

όλοι όσοι κατείχαν ισχυρές θέσεις.  
Ο Πεισίστρατος λόγου χάρη από  
δημοφιλής ηγέτης της και  
στρατηγός έγινε τύραννος.

Αριστοτέλης,  
Αθηναίων πολιτεία, 22. 1-3

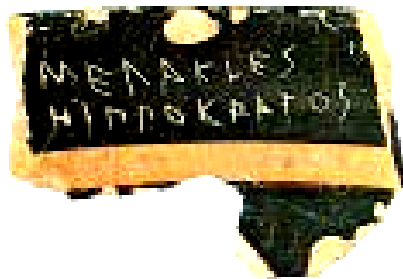

Όστρακο  
που φέρει το όνομα  
«Μεγακλῆς Ἴπποκράτους» και έχει  
χρησιμοποιηθεί σε διαδικασία  
οστρακισμού  
(Αθήνα, Μουσείο Αγοράς).

## **Ερωτήσεις – Δραστηριότητες**

1. Τι ήταν η σεισάχθεια και γιατί πήρε αυτή την ονομασία;
2. Με τον Κλεισθένη, γράφει ο Αριστοτέλης, «δημοτικωτέρα

**πολύ τῆς Σόλωνος ἐγένετο ἡ πολιτεία». Να μεταφράσετε τη φράση και να εξηγήσετε το νόημά της.**

- 3. Τι ήταν η Εκκλησία του Δήμου; Ποιο ήταν το αντίστοιχο σώμα στο σπαρτιατικό πολίτευμα;**
- 4. Καταγράψτε με τη σειρά την εξέλιξη του πολιτεύματος (αριστοκρατία, δημοκρατία, τυραννίδα, βασιλεία) και τοποθετήστε με χρονική τάξη τα πρόσωπα που έπαιζαν ρόλο στην εξέλιξη του πολιτεύματος στην Αθήνα (Κύλωνας, Δράκοντας, Σόλωνας, Πεισίστρατος, Κόδρος).**

## 6. ΟΙ ΠΑΝΕΛΛΗΝΙΟΙ ΔΕΣΜΟΙ

### Η ενότητα των Ελλήνων

Οι Έλληνες από παλιά έζησαν χωρισμένοι. Απλωμένοι σε έναν ευρύ γεωγραφικό χώρο δε συγκρότησαν ενιαίο κράτος με τη σημερινή έννοια του όρου. Η επαφή, όμως, με τους άλλους λαούς τους βοήθησε να αποκτήσουν σαφή ιδέα για την ενότητα τους. Μιλούσαν όλοι, με κάποιες διαφορές φυσικά, την ίδια γλώσσα και λάτρευαν τους ίδιους θεούς. Ήδη την εποχή αυτή επικρατεί και η ονομασία Έλληνες. Οι αποστάσεις που τους χώριζαν, καθώς και οι δυσκολίες της ζωής σε διάφορους τόπους ενίσχυαν ένα αίσθημα νοσταλγίας. Η ικανοποίηση του αισθήματος αυτού και η ιδέα ότι ανήκαν στον ίδιο λαό

**δημιούργησαν την ανάγκη  
συμμετοχής σε εκδηλώσεις  
πανελληνίου χαρακτήρα.**

## **ΟΙ ΚΟΙΝΟΙ ΔΕΣΜΟΙ ΤΩΝ ΕΛΛΗΝΩΝ**

**Σπαρτιάτες και Αθηναίοι συμφω-  
νούν να αντιμετωπίσουν ενωμένοι  
τον περσικό κίνδυνο. Ειδικότερα,  
απαντώντας οι Αθηναίοι στους  
απεσταλμένους της Σπάρτης  
δηλώνουν: «Οι Έλληνες όλοι είναι  
από το ίδιο αίμα, έχουν την ίδια  
γλώσσα, έχουν ναούς και αγάλματα  
θεών και θυσίες όλα κοινά και  
συνήθειες ίδιες».**

**Ηρόδοτος, Ιστορία, 8. 144.**



*Το στάδιο της αρχαίας Ολυμπίας*

## **ΧΡΟΝΟΛΟΓΗΣΗ ΜΕ ΒΑΣΗ ΤΙΣ ΟΛΥΜΠΙΑΔΕΣ**

**Ο υπολογισμός του χρόνου κατά Ολυμπιάδες εισήχθη στην αρχαία Ελλάδα από τον ιστορικό Τίμαιο τον Ταυρομενίτη (352-260 π.Χ.), ο οποίος κατέγραψε διάφορα γεγονότα κατά Ολυμπιάδες τις οποίες παρέβαλε προς τους καταλόγους των επώνυμων αρχόντων στην Αθήνα, των εφόρων στη Σπάρτη και των ιερειών της Ήρας στο ναό της**

στο Άργος. Ως πρώτη Ολυμπιάδα θεωρήθηκε εκείνη του 776 π.Χ. κατά την οποία νικητής στον αγώνα δρόμου ήταν ο Ηλείος Κόροιβος. Τη συνήθεια του Τίμαιου, να μνημονεύονται γεγονότα κατά Ολυμπιάδες, ακολούθησαν ο Πολύβιος, ο Διόδωρος κ.ά. Το σύστημα αυτό ήταν σε χρήση μέχρι τον 4ο αιώνα μ.Χ.

Για να υπολογιστεί σε ποιο έτος αντιστοιχεί κάθε έτος μιας Ολυμπιάδας ακολουθείται ο εξής υπολογισμός: πολλαπλασιάζεται επί 4 ο αριθμός της προηγούμενης από τη δεδομένη Ολυμπιάδα και στο γινόμενο προστίθεται ο αριθμός του ζητουμένου έτους (1ο, 2ο, 3ο, 4ο) και το άθροισμα αφαιρείται από το 777. Παράδειγμα: για να βρεθεί το πρώτο έτος της 46ης Ολυμπιάδας έχουμε:

$45 \times 4 = 180 + 1 = 181, 777 - 181 = 596.$

Το πρώτο έτος δηλαδή της 46ης Ολυμπιάδας ήταν το 596 π.Χ.

Εγκυκλοπαίδεια Πάπυρος – Λαρούς  
– Μπριτάνικα (Το Βήμα).  
Βλ. λ. Ολυμπιάδα.

Μπορείτε να χρονολογήσετε  
τη μάχη τον Μαραθώνα (490 π.Χ.)  
με βάση τις Ολυμπιάδες;

## Ολυμπιακοί αγώνες

Οι Ολυμπιακοί αγώνες ήταν η πιο μεγάλη συνάντηση των Ελλήνων. Στους αγώνες αυτούς, που γίνονταν κάθε τέσσερα χρόνια, έπαιρναν μέρος μόνο Έλληνες. Επίσημα άρχισαν να τελούνται το 776 π.Χ., έτος το οποίο αργότερα αποτέλεσε τη βάση για τη χρονολόγηση των γεγονότων.

**Πριν από τους αγώνες, κήρυκες περιέτρεχαν την Ελλάδα και ανακοίνωναν την επικείμενη έναρξή τους. Γινόταν εκχειρία, σταματούσαν δηλαδή οι πόλεμοι και μπορούσαν έτσι οι αντιπροσωπείες από τις πόλεις να φθάσουν στην Ολυμπία χωρίς να διατρέξουν κανέναν κίνδυνο.**

**Ο αθλητής που νικούσε στεφανωνόταν με κλαδί αγριελιάς και κέρδιζε την αγάπη όλων, ενώ θριαμβευτική ήταν και η υποδοχή που του επιφύλασσε η πόλη του.**

**Η είσοδος γινόταν συνήθως πάνω σε άρμα, όχι από την πύλη, αλλά από ένα άνοιγμα του τείχους που το γκρέμιζαν συμβολικά, με την πεποίθηση ότι το κενό στο εξής θα το κάλυπτε ο ίδιος με την ανδρεία του. Στη Σπάρτη μάλιστα ο ολυμπιονίκης αποκτούσε το προνόμιο να πολεμάει στη μάχη δίπλα στον βασιλιά.**

## ΚΑΛΛΙΠΑΤΕΙΡΑ

Κάποτε, λένε, μια ηλικιωμένη γυναίκα πήγε στην Ολυμπία, μπήκε στο στάδιο, στάθηκε σε μια γωνιά και παρατηρούσε τους αθλητές που αγωνίζονταν. Όταν όμως την είδαν οι Ελλανοδίκες, της έκαναν παρατηρήσεις, γιατί τόλμησε να μπει στο στάδιο. Εκείνη τότε απάντησε: Σε ποια άλλη γυναίκα ο θεός, που λατρεύεται εδώ, έδωσε τέτοια ευκαιρία να καυχιέται πως έχει πατέρα, τρία αδέρφια ολυμπιονίκες και τώρα τον γιο της έτοιμο να αγωνιστεί;

Αισχίνης, Επιστολαί, 4. 5.

Για ποιο λόγο παρατήρησαν οι Ελλανοδίκες την Καλλιπάτειρα; Σήμερα συμβαίνει κάτι τέτοιο;



**Αθλητές σε χαρακτηριστικές φάσεις.**  
**Αριστερά δρομέας, στη μέση παλαι-**  
**στές και δεξιά ακοντιστής (Αθήνα,**  
**Εθνικό Αρχαιολογικό Μουσείο).**

## Τα μαντεία

Σε όλες τις εποχές οι άνθρωποι αισθάνονταν την ανάγκη να προβλέψουν το μέλλον. Την απάντηση σε αυτό το ερώτημα οι αρχαίοι την αναζητούσαν στα μαντεία. Πιο ονομαστό μαντείο υπήρξε το μαντείο των Δελφών, το οποίο ήταν αφιερωμένο στον Απόλλωνα. Ο θεός αυτός της μαντικής έδινε τους χρησμούς μέσω της ιέρειας Πυθίας. Από τα λόγια της Πυθίας συντάσ-

σονταν οι χρησμοί, οι οποίοι πολλές φορές είχαν αμφίσημο\* νόημα. Οι απαντήσεις συνάγονταν με πλάγιο (μεταφορικό) τρόπο, γι' αυτό και ο Απόλλωνας ονομαζόταν Λοξίας. Το μαντείο απέκτησε μεγάλη φήμη. Βασιλείς από την Αίγυπτο και τη Λυδία, μάλιστα, είχαν ζητήσει τη βοήθειά του.

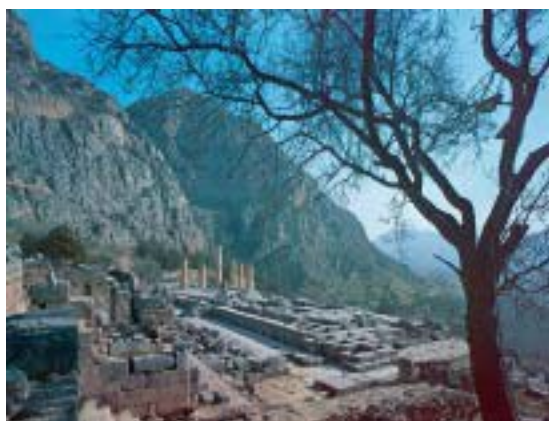

Ο ναός  
του Απόλλωνα  
στους Δελφούς

## ΟΙ ΧΡΗΣΜΟΙ ΤΟΥ ΜΑΝΤΕΙΟΥ

Οι ερωτώντες διατύπωναν την ερώτηση γραπτά ή προφορικά... Η Πυθία, αθέατη απ' όλους, υπνωτισμένη από το μάσημα των φύλλων δάφνης, τα λιβάνια και τους κα-

πνούς, έδινε την απάντηση με λέξεις ασυνάρτητες, κραυγές ακατάληπτες... Η απάντηση ήταν σκοτεινή και διαφορούμενη, την οποία όμως οι πιστοί ερμήνευαν με τον τρόπο που τους άρεσε και μόνο αν το μέλλον ερχόταν αντίθετο, έβλεπε κανείς τη σωστή ερμηνεία. Έτσι δικαιολογείται το επίθετο του Απόλλωνα, Λοξίας. Ένα από τα γνωστότερα παραδείγματα αμφίβολου χρησμού είναι η απάντηση του μαντείου στον βασιλιά των Λυδών Κροίσο. Είχε ρωτήσει αν θα κέρδιζε πολέμοντας με τους Πέρσες. Ανάμεσα στα δυο βασίλεια ήταν το ποτάμι Άλυς. Το μαντείο απάντησε: Αν ο Κροίσος διαβεί τον Άλυ, θα καταστρέψει ένα μεγάλο κράτος. Ο Κροίσος ερμήνευσε τον χρησμό όπως του άρεσε, έκαμε τον πόλεμο, αλλά

**νικήθηκε. Τότε όλοι κατάλαβαν ότι το μαντείο εννοούσε ότι ο Κροίσος περνώντας τον Άλυ, δηλαδή κηρύσσοντας τον πόλεμο κατά των Περσών, θα καταστρέψει το δικό του κράτος.**

**Φ.Μ. Πέτσα, Δελφοί,  
εκδ. Κρήνη 1983, σ. 12**

## **Αμφικτιονίες**

**Οι πόλεις που βρίσκονταν γύρω από ένα ιερό συγκροτούσαν ενώσεις, με σκοπό να ρυθμίζουν θέματα που σχετίζονταν με τη λειτουργία και την ασφάλεια του. Οι ενώσεις αυτές ονομάζονταν αμφικτιονίες. Η πιο γνωστή ήταν η αμφικτιονία των Δελφών. Κάθε πόλη συμμετείχε στην ένωση με δύο αντιπροσώπους, οι οποίοι συνεδρίαζαν δύο φορές τον χρόνο. Τα θέματα που**

συζητούσαν αφορούσαν όχι μόνο το ιερό, αλλά και εκδηλώσεις της κοινωνικής ζωής. Μια απόφαση μάλιστα, όπως αυτή που έλεγε ότι η στέρηση νερού για οποιονδήποτε λόγο από μια πόλη αποτελεί πράξη ιεροσυλίας, θεωρείται και σήμερα ως πολύ προοδευτική. Γενικά, οι αποφάσεις των αμφικτιονιών ήταν σεβαστές από όλους.



Ο αρχαιολογικός χώρος της Δωδώνης, όπου υπήρχε και το ομώνυμο μαντείο του Δία, το οποίο, κατά την παράδοση, ήταν και το αρχαιότερο.

## **Ερωτήσεις – Δραστηριότητες**

- 1. Βρείτε στο λεξικό της ξένης γλώσσας που διδάσκεσθε της λέξεις; αθλητής, Ολυμπιακοί αγώνες, γυμναστήριο.**
- 2. Ποιες διαφορές παρουσιάζουν οι σύγχρονοι Ολυμπιακοί αγώνες από τους αντίστοιχους αρχαίους;**
- 3. Γνωρίζετε τρόπους με τους οποίους σήμερα οι άνθρωποι προσπαθούν να μαντεύουν το μέλλον;**
- 4. Αναζητήστε απεικονίσεις αθλημάτων σε αρχαία αγγεία. Ποια από τα αθλήματα αυτά εξακολουθούν να υπάρχουν ακόμα και σήμερα;**

## 7. ΠΕΡΣΕΣ ΚΑΙ ΕΛΛΗΝΕΣ: ΔΥΟ ΚΟΣΜΟΙ ΣΥΓΚΡΟΥΟΝΤΑΙ

Οι Πέρσες, όπως και οι Μήδοι με τους οποίους συγχωνεύθηκαν, ανήκουν στην ινδοευρωπαϊκή ομοεθνία. Ιδρυτής του περσικού κράτους θεωρείται ο Κύρος Α΄ (645-602 π.Χ.). Το μεγάλο αυτό πολυεθνικό κράτος ήταν διαιρεμένο σε σατραπείες, τις οποίες διοικούσαν οι σατράπες, αρμόδιοι για τη χρηστή διοίκηση και την είσπραξη των φόρων. Από τη φορολογία εξαιρούνταν οι Πέρσες και οι Μήδοι. Με τις συνεχείς κατακτήσεις τους οι Πέρσες είχαν θέσει τις βάσεις για μια κοσμοκρατορία.

Οι Πέρσες πίστευαν στον Αχουραμάσδα, θεό της σοφίας και της αλήθειας. Για την αλήθεια έδειχναν ιδιαίτερο ενδιαφέρον. Ο Ηρόδοτος, μάλιστα, αναφέρει ότι τα

**παιδιά των Περσών μάθαιναν από μικρά «να ιππεύουν, να τοξεύουν και να λένε την αλήθεια».**

**Επηρεασμένοι από τους παλαιότερους λαούς της περιοχής, οι Πέρσες είχαν υιοθετήσει τη σφηνοειδή γραφή.**

## **ΚΑΚΟ ΤΟ ΨΕΜΑ**

**Στους Πέρσες είναι απαγορευμένο να μιλούν για πράγματα που δεν επιτρέπεται να κάνουν. Ως πιο αισχρό πράγμα θεωρούν το ψεύδος, κατόπιν το να οφείλει κανείς χρήματα. Και τούτο για πολλούς λόγους προπάντων όμως, όπως λένε, για τον λόγο ότι όποιος χρωστάει χρήματα, όλο και κάποιο ψέμα λέει.**

**Ηρόδοτος, Ιστορία Α. 138**



Η περσική αυτοκρατορία και ο ελληνικός κόσμος  
περί το 480 π.Χ

## Οι Έλληνες της Μικράς Ασίας και οι Πέρσες

Οι Έλληνες της Μικράς Ασίας δημιούργησαν ένα λαμπρό πολιτισμό. Εργατικοί και δραστήριοι, ανέπτυξαν εμπορικές σχέσεις με όλους τους κατοίκους της Μεσογείου και ιδιαίτερα του Εύξεινου Πόντου, τα παράλια του οποίου είχαν οι ίδιοι αποικίσει. Η ανεξαρτησία τους, όμως, απειλήθηκε και τελικά περιορίστηκε από τους Λυδούς και αργότερα από τους Πέρσες. Υποχρεώθηκαν έτσι να πληρώνουν βαρύ φόρο και να ακολουθούν τους Πέρσες στις εκστρατείες. Η εκστρατεία των Περσών που έγινε το 513 π.Χ. εναντίον των Σκυθών στα βόρεια του Δούναβη απέτυχε. Είχε όμως ως αποτέλεσμα να τεθεί η Θράκη υπό περσικό έλεγχο.

## Ιωνική επανάσταση

Η κατοχή των Στενών από τους Πέρσες εμπόδισε τους Έλληνες της Μικράς Ασίας να συνεχίσουν το εμπόριο στον ευρύ χώρο του Εύξεινου πόντου, προκαλώντας οικονομικό μαρασμό.

### ΟΙ ΙΩΝΕΣ ΚΑΙ ΟΙ ΑΙΟΛΕΙΣ ΠΡΟΣ ΤΟΝ ΚΥΡΟ

Οι Ίωνες και οι Αιολείς μόλις κατακτήθηκε η Λυδία από τους Πέρσες, έστειλαν αντιπροσωπεία στις Σάρδεις δηλώνοντας στον Κύρο ότι ήθελαν να γίνουν υπήκοοί του με τους ίδιους όρους που ήταν πριν με τον Κροίσο. Εκείνος, αφού άκουσε τις προτάσεις τους, τους διηγήθηκε έναν μύθο: «Ένας αυλητής βλέποντας ψάρια στη θάλασσα άρχισε να

παίζει τον αυλό του, γιατί νόμιζε ότι θα βγουν στην ξηρά. Έπεσε όμως έξω στους υπολογισμούς του. Πήρε τότε ένα δίχτυ και, αφού έπιασε πάρα πολλά, τα τράβηξε έξω. Κι όταν τα είδε να πηδούν, είπε σε αυτά: Σταματήστε να χορεύετε. Όταν έπαιζα προηγουμένως τον αυλό δεν θελήσατε να βγείτε έξω». Τον μύθο αυτό είπε στους Ίωνες και στους Αιολείς, γιατί προηγουμένως οι Ίωνες, όταν τους ζήτησε με απεσταλμένους να αποστατήσουν κατά του Κροίσου, δεν δέχτηκαν. Τώρα μπροστά σε τετελεσμένο γεγονός ήταν πρόθυμοι να υπακούσουν. Αυτά τα έλεγε γεμάτος οργή.

Ηρόδοτος, Ιστορία, 1. 141.

Σημ.: Μετά από αυτά οι Ίωνες άρχισαν να χτίζουν τείχη και παράλληλα

**έστειλαν πρέσβεις στη Σπάρτη,  
ζητώντας βοήθεια.**

## **Η ΜΙΛΗΤΟΣ**

**Η Μίλητος υπήρξε μία από τις παλαιότερες και σπουδαιότερες πόλεις της Ιωνίας, χτισμένη στις εκβολές του ποταμού Μαιάνδρου. Κατά τους αρχαίους χρόνους ήταν παραλιακή και διέθετε τέσσερα λιμάνια, ενώ σήμερα απέχει 9 χιλιόμετρα από τη θάλασσα, λόγω των προσχώσεων του ποταμού. Η παράδοση αναφέρει ότι στο β΄ μισό του 11ου αιώνα π.Χ. η πόλη αποικίστηκε από Ίωνες με αρχηγό τον Νηλέα, γιο του Κόδρου, στοιχείο που ενισχύεται από την εύρεση γεωμετρικού οικισμού. Η πόλη γνώρισε μεγάλη πνευματική και οικονομική άνθηση \_ από εκεί κατάγονταν μεγάλες μορφές της αρχαίας**

ελληνικής διανόησης, όπως ο Θαλής, ο Αναξίμανδρος, ο Αναξιμένης, ο Εκαταίος κ.ά. Στα τέλη του 7ου αιώνα π.Χ. εισήγαγε την κοπή νομίσματος από ήλεκτρο και ίδρυσε αποικίες, από τις οποίες σπουδαιότερες ήταν η Ναύκρατη στην Αίγυπτο, η Άβυδος και η Κύζικος στην Προποντίδα, η Αμισός, η Σινώπη, η Τραπεζούντα, ο Ολβία και η Απολλωνία στον Εύξεινο πόντο. Η Μίλητος πρωτοστάτησε στην Ιωνική επανάσταση, που καταπνίγηκε με τη ναυμαχία της Λάδης (494 π.Χ.) και μετά την οποία η πόλη ισοπεδώθηκε από τους Πέρσες. Μετά τη ναυμαχία της Μυκάλης (479 π.Χ.) άρχισε η ανοικοδόμηση της με αφετηρία το ιερό του Απόλλωνα και τον ναό της Αθηνάς.

Εγκυκλοπαίδεια  
Πάπυρος – Λαρούς – Μπριτάνικα

**Το γεγονός αυτό, σε συνδυασμό με τη βαριά φορολογία και τη στέρηση της ελευθερίας, οδήγησε τους Μικρασιάτες Έλληνες, το 499 π.Χ., σε επανάσταση. Για να μπορέσουν όμως να αντιμετωπίσουν τις πολλαπλάσιες περσικές δυνάμεις, ζήτησαν βοήθεια από την Ελλάδα. Ανταποκρίθηκαν μόνο οι Αθηναίοι και οι Ερετριείς, στέλνοντας 25 πλοία. Οι επαναστάτες, παρά τις αρχικές επιτυχίες τους, δεν μπόρεσαν να κάμψουν την περσική αντίσταση. Το 494 π.Χ., στη ναυμαχία της Λάδης, ηττήθηκε και ο στόλος τους. Η Μίλητος, που πρωταγωνίστησε στην επανάσταση, υπέστη ολοκληρωτική καταστροφή. Ο χαμός της Μιλήτου προξένησε μεγάλη θλίψη στην Αθήνα. Ο ποιητής Φρύνιχος παρουσίασε το έργο του «Μιλήτου Άλωσις» και έκανε τους**

Αθηναίους να κλάψουν με τη συμφορά που είχε βρει την ιωνική αυτή πόλη. Οι Αρχές της Αθήνας οργίστηκαν με την παράσταση και τιμώρησαν τον Φρύνιχο επιβάλλοντάς του πρόστιμο.



*Πέρσης τοξότης  
(Παρίσι, Μουσείο  
Λούβρου)*



*Αθηναίος οπλίτης  
(Αθήνα, Εθνικό  
Αρχαιολογικό Μουσείο)*

## Η εκστρατεία του Μαρδόνιου

Η Ιωνική επανάσταση υπήρξε η αφορμή μιας σειράς ελληνοπερσικών συγκρούσεων που ακολούθησαν. Ο Μαρδόνιος, γαμπρός του βασιλιά Δαρείου, τέθηκε επικεφαλής μίας μεγάλης εκστρατείας. Το 492 π.Χ., ο στρατός του πέρασε τον Ελλήσποντο και κατευθύνθηκε προς τη Μακεδονία. Παράλληλα κινήθηκε και ο περσικός στόλος. Στην επιστροφή, όμως, μεγάλη θαλασσοταραχή προκάλεσε, κοντά στον Άθω, μεγάλη καταστροφή του στόλου. Η εκστρατεία έληξε, αφού οι Πέρσες πέτυχαν να επαναφέρουν τη Θράκη υπό τον έλεγχο τους, ο οποίος είχε διασαλευθεί λόγω της Ιωνικής επανάστασης. Η μεγάλη σύγκρουση ανάμεσα στους Πέρσες και τους Έλληνες είχε ήδη αρχίσει.

## Η μάχη του Μαραθώνα

Ο Δαρείος δεν ξέχασε ότι τους Έλληνες της Μικράς Ασίας στην επανάσταση εναντίον του βοήθησαν οι Αθηναίοι και οι Ερετριείς. Έπρεπε για τον λόγο αυτό να τιμωρηθούν. Την επιχείρηση ανέθεσε στους στρατηγούς Δάτη και Αρταφέρνη.

Το 490 π.Χ. ισχυρές περσικές δυνάμεις, πλέοντος στο Αιγαίο, αγκυροβόλησαν στην Ερέτρια, την οποία και κατέστρεψαν. Στη συνέχεια κατευθύνθηκαν στον Μαραθώνα, όπου και στρατοπέδευσαν. Οι Αθηναίοι ζήτησαν βοήθεια από τους Σπαρτιάτες, οι οποίοι επικαλέστηκαν θρησκευτικούς λόγους, με αποτέλεσμα η σπαρτιατική δύναμη να φθάσει μετά τη μάχη. Οι Αθηναίοι αποφάσισαν να αντιμετωπίσουν

**τους Πέρσες στο σημείο όπου είχε γίνει η απόβαση. Δέκα χιλιάδες Αθηναίοι και χίλιοι Πλαταιείς που έσπευσαν να τους βοηθήσουν έμελλε να αντικρίσουν πρώτοι τον κίνδυνο. Ο στρατηγός Μιλτιάδης παρέταξε το στράτευμα του, έχοντας ενισχύσει περισσότερο τα άκρα.**

**Μόλις δόθηκε το σύνθημα, οι Αθηναίοι, για να αποφύγουν τα πυκνά βέλη του εχθρού, όρμησαν τρέχοντας. Το κατηφορικό έδαφος που είχαν διαλέξει τους βοήθησε να φθάσουν πιο γρήγορα στον σκοπό τους. Οι Πέρσες κυκλώθηκαν και πολλοί υποχώρησαν πανικόβλητοι προς τα καράβια. Η περιφανής ελληνική νίκη έδειξε ότι οι Πέρσες δεν ήταν ακατανίκητοι.**

## **ΚΑΙ ΤΟ ΟΝΟΜΑ ΜΟΝΟ ΤΩΝ ΠΕΡΣΩΝ ΠΡΟΚΑΛΟΥΣΕ ΤΡΟΜΟ**

**Όταν τα στρατεύματα έλαβαν θέση και οι θυσίες έδειξαν καλά αποτελέσματα, οι Αθηναίοι, μόλις δόθηκε το σύνθημα της επίθεσης, όρμησαν τρέχοντας εναντίον των εχθρών. Το διάστημα που τους χώριζε δεν ήταν λιγότερο από οχτώ στάδια. Οι Πέρσες, όταν τους είδαν να έρχονται εναντίον τους τρέχοντας, ετοιμάζονταν να τους δεχτούν και προς στιγμή νόμισαν ότι οι Αθηναίοι έχασαν τα λογικά τους. Τους έβλεπαν να είναι λίγοι και, παρά το γεγονός αυτό, να ορμούν κατά πάνω τους, χωρίς μάλιστα να διαθέτουν ιππικό και τοξότες. Αυτά έβαλαν με το νου τους οι βάρβαροι. Οι Αθηναίοι, όταν άρχισε η σύγκρουση, πολεμούσαν γενναία. Πρώτοι, απ' όσο ξέρουμε,**

**όρμησαν εναντίον των βαρβάρων και πρώτοι άντεξαν να αντικρύσουν την περσική ενδυμασία και αυτούς που τη φορούσαν. Ως τότε και το όνομα μόνο των Μήδων προκαλούσε τρόμο στους Έλληνες.**

**Ηρόδοτος, Ιστορία, 6. 112**

## **Ερωτήσεις – Δραστηριότητες**

- 1. Ποια το αίτια και ποια η αφορμή των Περσικών πολέμων,**
- 2. Να καταγράψετε και να συζητήσετε τους λόγους που έκαναν τους Αθηναίους να αντιδράσουν ιδιαίτερα για την καταστροφή της Μιλήτου (συμβουλευθείτε και το σχετικό παράθεμα).**
- 3. Ποιους ονόμαζαν οι αρχαίοι Έλληνες βαρβάρους; Γιατί; Τι σημαίνει σήμερα η λέξη;**





## 8. Η ΟΡΙΣΤΙΚΗ ΑΠΟΜΑΚΡΥΝΣΗ ΤΗΣ ΠΕΡΣΙΚΗΣ ΕΠΙΘΕΣΗΣ

### Η εκστρατεία του Ξέρξη

Η ήττα των Περσών στον Μαραθώνα προκάλεσε μεγάλη δυσαρέσκεια στην Περσία. Ο βασιλιάς Ξέρξης, γιος του Δαρείου, οργάνωσε μεγάλη εκστρατεία και ανέλαβε ο ίδιος την αρχηγία. Στην Ελλάδα, όταν έγινε γνωστή η δύναμη της περσικής στρατιάς, προκλήθηκε πανικός. Ήδη, όμως, οι Έλληνες, επειδή υποψιάζονταν τις περσικές προθέσεις, είχαν αποφασίσει από το προηγούμενο έτος (συνέδριο Ισθμού, 481 π.Χ.) να αμυνθούν ενωμένοι σε περίπτωση εισβολής.



## ΕΚΣΤΡΑΤΕΙΕΣ

Μαρδόνιου		στρατός
Δάτη και Αρταφέρνη		στόλος
Ξέρξης		στρατός
		στόλος

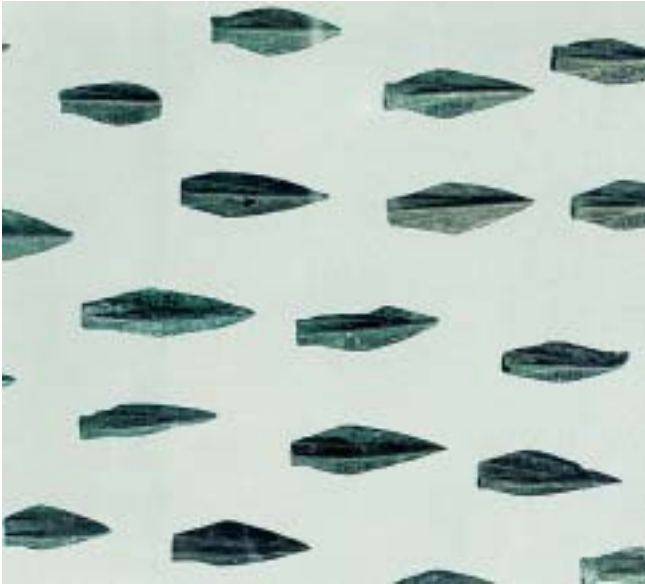

**Αιχμές περσικών  
βελών (Αθήνα,  
Εθνικό  
Αρχαιολογικό  
Μουσείο).**

**Κατά τη διάρκεια των ανασκαφών στις Θερμοπύλες βρέθηκαν πολλές τέτοιες αιχμές, έτσι που να επιβεβαιώνεται η ρήση ότι η μάχη έγινε «υπό σκιάν». Οι Πέρσες φαίνεται ότι εξόντωσαν τους υπερασπιστές των Θερμοπυλών χτυπώντας τους από απόσταση με βέλη.**

## **Η μάχη των Θερμοπυλών**

**Στο μεταξύ ο Ξέρξης προχωρούσε μέσω Θράκης και Μακεδονίας χωρίς να συναντήσει κανένα εμπόδιο. Την κίνηση του συνόδευε και ο στόλος, πλέοντας στο Αιγαίο. Στα**

στενά των Θερμοπυλών, το 480 π.Χ., επέλεξαν οι Έλληνες να αντιμετωπίσουν τους Πέρσες. Ο ελληνικός στόλος, για να εμποδίσει περσική απόβαση, έπλευσε στο Αρτεμίσιο της Εύβοιας. Ο Ξέρξης, φθάνοντας στις Θερμοπύλες, ζήτησε από τον αρχηγό των Ελλήνων Λεωνίδα, βασιλιά της Σπάρτης, να παραδώσει τα όπλα. Η αυθόρμητη απάντηση του «μολών λαβέ» (έλα να τα πάρεις) επρόκειτο να μείνει στην ιστορία ως διαχρονικό δείγμα απaráμιλλης γενναιότητας. Οι προσπάθειες των Περσών να καταβάλουν την αντίσταση των Ελλήνων απέτυχαν. Από τη δύσκολη θέση έβγαλε τους Πέρσες ο Εφιάλτης, κάτοικος της περιοχής, ο οποίος τους οδήγησε από ένα μονοπάτι στα νώτα των Ελλήνων. Πριν ολοκληρωθεί η κύκλωση, ο Λεωνίδας έδωσε

εντολή στους συμπολεμιστές του να αποχωρήσουν. Ἐμειναν με τη θέλησή τους 700 Θεσπιείς που έπεσαν μαζί με τους 300 Σπαρτιάτες.

## ΕΠΙΓΡΑΜΜΑ ΤΟΥ ΣΙΜΩΝΙΔΗ

**ἽΩ ξεῖν' ἀγγέλλειν Λακεδαιμονίοις  
ὅτι τῆδε κείμεθ' ἀ τοῖς κείνων  
ῤήμασι πειθόμενοι.**

*Ξένε, πες στους Λακεδαιμονίους ότι  
εδώ είμαστε θαμμένοι, πιστοί στις  
εντολές τους.*

*Τι ήταν τα επιγράμματα;*

## Η ναυμαχία της Σαλαμίνας

Ο Ξέρξης προχώρησε και έφθασε στην Αθήνα, την οποία είχαν εγκαταλείψει οι περισσότεροι κάτοικοί της. Ο ελληνικός στόλος άφησε το Αρτεμίσιο και στάθηκε στο στενό της Σαλαμίνας. Εκεί, με πρόταση του μεγαλοφυούς στρατηγού των Αθηναίων Θεμιστοκλή, αποφασίστηκε να γίνει η σύγκρουση με τον περσικό στόλο.

Οι Πέρσες στον περιορισμένο χώρο δε θα μπορούσαν να παρατάξουν όλη τους τη δύναμη. Όταν δόθηκε το σύνθημα της επίθεσης, τα ελληνικά πλοία επιτέθηκαν με ορμή και κατάφεραν να κυριαρχήσουν.

Όταν τελείωσε η ναυμαχία, ο χώρος είχε καλυφθεί από τα συντρίμια των περσικών πλοίων. Ο Ξέρξης εγκατέλειψε την Ελλάδα. Άφησε,

όμως, πίσω του τον στρατηγό Μαρδόνιο με αρκετές χιλιάδες στρατό να συνεχίσει την προσπάθεια.

## Ο ΧΑΡΑΚΤΗΡΑΣ ΤΟΥ ΘΕΜΙΣΤΟΚΛΗ

Φαίνεται πως τα πολιτικά τράβηξαν τον Θεμιστοκλή γρήγορα και ζωηρά και έντονη ορμή τον κυρίευσε για τη δόξα... Κι ήταν τόσο παράφορος για τη δόξα ώστε νέος ακόμα, όταν έγινε η μάχη εναντίον των βαρβάρων στον Μαραθώνα και διαφημίστηκε η στρατηγία του Μιλτιάδη, αυτός φαινόταν σκεπτικός πολλές φορές, και τις νύχτες έμενε άγρυπνος, δεν πήγαινε στα συνηθισμένα συμπόσια κι έλεγε σε εκείνους που τον ρωτούσαν κι απορούσαν για την αλλαγή της ζωής του, πως δεν τον άφηνε να κοιμηθεί το τρίπαιο

του Μιλτιάδη. Γιατί οι μεν άξιοι νόμιζαν πως η ήττα των βαρβάρων στον Μαραθώνα ήταν το τέλος του πολέμου, ενώ ο Θεμιστοκλής πως ήταν η αρχή μεγαλυτέρων αγώνων και γι' αυτούς ετοίμαζε πάντοτε τον εαυτό του για το συμφέρον ολόκληρης της Ελλάδος.

Πλούταρχος, Θεμιστοκλής 3  
(μετ. Αθηνάς Καλογεροπούλου)

**ΕΝΑΣ ΠΕΡΣΗΣ ΑΓΓΕΛΙΑΦΟΡΟΣ  
ΑΦΗΓΕΙΤΑΙ ΣΤΗΝ ΠΕΡΣΙΚΗ ΑΥΛΗ  
ΤΗ ΝΑΥΜΑΧΙΑ ΤΗΣ ΣΑΛΑΜΙΝΑΣ.**

Όταν με τ' άσπρα τ' άτια της η μέρα  
φωτοπλημμύριστη άπλωσε σ' όλο  
τον κόσμο,  
μια πρώτα ακούστηκε απ' το μέρος  
των Ελλήνων

βουή τραγουδιστά με ήχο φαιδρό  
να βγαίνει  
και δυνατ' αντιβούιζαν μαζί και οι  
βράχοι  
του νησιού γύρω, ενώ τρομάρα  
τους βαρβάρους  
έπιασεν όλους, που έβλεπαν πως  
γελάστηκαν.  
Γιατί δεν ήταν για φευγιό που  
έψαλλαν τότε  
σεμνόν παιάνα οι Έλληνες, μα σαν  
να ορμούσαν  
μ' ολόψυχη καρδιά στη μάχη, ενώ  
όλη ως πέρα  
τη γραμμή των της σάλπιγγας  
φλόγιζε ο ήχος.  
Κι αμέσως τα πλαταγιαστά με μιας  
κουπιά τους  
χτυπούνε με το πρόσταγμα τη  
βαθιάν άρμη

και δεν αργούνε να φανούν όλοι  
μπροστά μας.  
Το δεξί πρώτο, σε γραμμή, κέρασ  
ερχόταν  
μ' όλη την τάξη, κι έπειτα κι ο άλλος  
στόλος  
από πίσω ακλουθά. και τότε ήταν ν'  
ακούσεις  
φωνή μεγάλη από κοντά: «Εμπρός,  
των Ελλήνων  
γενναία παιδιά! να ελευθερώσετε  
πατρίδα,  
τέκνα, γυναίκες και των πατρικών  
θεών σας  
να ελευθερώσετε τα ιερά και των  
προγόνων  
τους τάφους· τώρα για όλα 'ναι που  
πολεμάτε».

Αισχύλος, Πέρσες στ. 386-405  
(μετάφρ. Γ. Γρυπάρη)

## Η μάχη των Πλαταιών

Ο Μαρδόνιος κατευθύνθηκε προς τη Θεσσαλία για να ξεχειμωνιάσει. Από εκεί προσπάθησε με υποσχέσεις να πάρει με το μέρος του τους Αθηναίους. Οι Αθηναίοι αρνήθηκαν. Στις αρχές του καλοκαιριού του 479 π.Χ. ο Μαρδόνιος εισέβαλε ξανά στην Αθήνα. Βρήκε, όμως, την πόλη έρημη. Βάδισε τότε προς τις Πλαταιές. Εκεί αποφάσισε να δώσει τη μάχη (479 π.Χ.). Οι Έλληνες υπό τον Σπαρτιάτη βασιλιά Πausανία πέτυχαν ολοκληρωτική νίκη.

## Η ναυμαχία της Μυκάλης

Την ίδια ημέρα που έγινε η μάχη των Πλαταιών, λέγεται ότι ένας άλλος Σπαρτιάτης, ο Λεωτυχίδης, νίκησε τα υπολείμματα του περσικού στόλου στα ανοικτά

της Μυκάλης. Η μεγάλη σύγκρουση Ελλήνων και Περσών είχε λάβει τέλος.

## ΣΥΝΕΠΕΙΕΣ

Οι επικές αυτές συγκρούσεις ματαίωσαν την επεκτατική πολιτική των Περσών. Πολλές ελληνικές πόλεις της Μικράς Ασίας ανέκτησαν την ελευθερία τους. Οι νίκες τόνωσαν την αυτοπεποίθηση των Ελλήνων. Ένας άνεμος δημιουργίας έπνευσε και μια νέα περίοδος ανέτειλε. Οι Έλληνες επιδόθηκαν σε έργα ειρήνης και προόδου, που κινούν έως σήμερα τον θαυμασμό.



**Σκηνή από τη μάχη των Πλαταιών.  
Έλληνας πολεμιστής συγκρούεται  
με Πέρση ιππέα.**

**Παράσταση από τη ζωφόρο του  
ναού της Αθηνάς Νίκης (Λονδίνο,  
Βρετανικό Μουσείο). Είναι η πρώτη  
φορά που εικονίζεται σε ναό  
πολεμική σκηνή.**

---

**Μπορείτε να δώσετε τη δική σας  
εξήγηση γιατί υπάρχει η  
παράσταση αυτή στον ναό;**



**Νόμισμα που έκοψαν οι Αθηναίοι  
μετά τους Περσικούς πολέμους  
(Βερολίνο, Αρχαιολογικό Μουσείο).**  
**Πάνω στην περικεφαλαία της  
Αθηνάς εικονίζεται κλαδί ελιάς,  
σύμβολο της νίκης.**

## **Ερωτήσεις – Δραστηριότητες**

- 1. Ποιος ήταν ο Εφιάλτης; Με ποιες σημασίες χρησιμοποιούμε σήμερα τη λέξη;**
- 2. «Τιμή σ' εκείνους όπου στην ζωή των όρισαν και φυλάγουν Θερμοπύλες».**
- 3. Ποιο το γενικότερο νόημα των στίχων αυτών του Κ. Καβάφη; Στην απόδοση του νοήματος να λάβετε υπόψη τη σημασία των χρόνων «όρισαν» (αόριστος) και «φυλάγουν» (ενεστώτας) καθώς και του συνδέσμου «και».**
- 4. Ποια τα αίτια και τα αποτελέσματα της νίκης των Ελλήνων επί των Περσών;**

# ΠΕΡΙΕΧΟΜΕΝΑ ΤΟΥ 2ου ΤΟΜΟΥ

## II. ΙΣΤΟΡΙΚΟΙ ΧΡΟΝΟΙ.....6

### ΚΕΦΑΛΑΙΟ Γ΄:

#### Ο ΕΛΛΗΝΙΚΟΣ ΚΟΣΜΟΣ

#### ΑΠΟ ΤΟ 1100 ΕΩΣ ΤΟ 800 Π.Χ.....6

1. Οι Μεταβατικοί χρόνοι .....8

2. Η πολιτισμική αναγέννηση .....23

### ΚΕΦΑΛΑΙΟ Δ΄: ΑΡΧΑΪΚΗ ΕΠΟΧΗ

#### (800 - 479 π.Χ.).....33

1. Αποικιακή εξάπλωση .....35

2. Η πόλη-κράτος και  
η εξέλιξη του πολιτεύματος .....46

3. Η Σπάρτη .....59

4. Αθήνα: Από τη Βασιλεία  
στην Αριστοκρατία .....71

5. Αθήνα: πορεία  
προς τη Δημοκρατία .....80

6. Οι Πανελλήνιοι Δεσμοί .....92

**7. ΠΕΡΣΕΣ ΚΑΙ ΕΛΛΗΝΕΣ:**

**Δύο κόσμοι συγκρούονται.....105**

**8. Η οριστική απομάκρυνση**

**της περσικής επίθεσης .....120**







**Βάσει του ν. 3966/2011 τα διδακτικά βιβλία του Δημοτικού, του Γυμνασίου, του Λυκείου, των ΕΠΑ.Λ. και των ΕΠΑ.Σ. τυπώνονται από το ΙΤΥΕ - ΔΙΟΦΑΝΤΟΣ και διανέμονται δωρεάν στα Δημόσια Σχολεία. Τα βιβλία μπορεί να διατίθενται προς πώληση, όταν φέρουν στη δεξιά κάτω γωνία του εμπροσθόφυλλου ένδειξη «ΔΙΑΤΙΘΕΤΑΙ ΜΕ ΤΙΜΗ ΠΩΛΗΣΗΣ». Κάθε αντίτυπο που διατίθεται προς πώληση και δεν φέρει την παραπάνω ένδειξη θεωρείται κλεψίτυπο και ο παραβάτης διώκεται σύμφωνα με τις διατάξεις του άρθρου 7 του νόμου 1129 της 15/21 Μαρτίου 1946 (ΦΕΚ 1946,108, Α').**

**Απαγορεύεται η αναπαραγωγή οποιουδήποτε τμήματος αυτού του βιβλίου, που καλύπτεται από δικαιώματα (copyright), ή η χρήση του σε οποιαδήποτε μορφή, χωρίς τη γραπτή άδεια του Υπουργείου Παιδείας, Θρησκευμάτων και Αθλητισμού / ΙΤΥΕ - ΔΙΟΦΑΝΤΟΣ.**