

Βασιλική Δενδρινού, Καθηγήτρια, Εθνικό και Καποδιστριακό Πανεπιστήμιο Αθηνών  
Φωτεινή Βενέτη Ευαγγελία Καραγιάννη Κλαίρη Κοσοβίτσα-Βαρελά Αμαλία Μπαλούρδη Μελπομένη Μπαραμπούτη Δώρα Σίμσα

# BetaEnglish

for 2nd grade pupils



# B

TEACHER'S BOOK

Το έντυπο αυτό δημιουργήθηκε στο πλαίσιο των Πράξεων: «Νέες Πολιτικές Ξενόγλωσσης Εκπαίδευσης στο Σχολείο: Η εκμάθηση της Αγγλικής σε Πρώιμη Παιδική Ηλικία» με κωδικούς MIS 299506, 299512, 299514. Οι ανωτέρω Πράξεις υλοποιούνται από το Εθνικό και Καποδιστριακό Πανεπιστήμιο Αθηνών μέσω του Επιχειρησιακού Προγράμματος «Εκπαίδευση και Δια Βίου Μάθηση» (ΕΠΕΔΒΜ) και συγχρηματοδοτούνται από την Ευρωπαϊκή Ένωση (Ευρωπαϊκό Κοινωνικό Ταμείο) και από εθνικούς πόρους (ΕΣΠΑ 2007-2013).



ΕΛΛΗΝΙΚΗ ΔΗΜΟΚΡΑΤΙΑ  
Εθνικό και Καποδιστριακό  
Πανεπιστήμιο Αθηνών



Ευρωπαϊκή Ένωση  
Ευρωπαϊκό Κοινωνικό Ταμείο



ΕΠΙΧΕΙΡΗΣΙΑΚΟ ΠΡΟΓΡΑΜΜΑ  
ΕΚΠΑΙΔΕΥΣΗ ΚΑΙ ΔΙΑ ΒΙΟΥ ΜΑΘΗΣΗ  
*επένδυση στην κοινωνία της γνώσης*

ΥΠΟΥΡΓΕΙΟ ΠΑΙΔΕΙΑΣ ΚΑΙ ΘΡΗΣΚΕΥΜΑΤΩΝ  
ΕΙΔΙΚΗ ΥΠΗΡΕΣΙΑ ΔΙΑΧΕΙΡΙΣΗΣ

Με τη συγχρηματοδότηση της Ελλάδας και της Ευρωπαϊκής Ένωσης



ΕΣΠΑ  
2007-2013  
πρόγραμμα για την ανάπτυξη  
ΕΥΡΩΠΑΪΚΟ ΚΟΙΝΩΝΙΚΟ ΤΑΜΕΙΟ

# Beta English

Teacher's book



ΝΕΕΣ ΠΟΛΙΤΙΚΕΣ  
ΞΕΝΟΓΛΩΣΣΗΣ  
ΕΚΠΑΙΔΕΥΣΗΣ  
ΣΤΟ ΣΧΟΛΕΙΟ

**Η ΕΚΜΑΘΗΣΗ ΤΗΣ ΑΓΓΛΙΚΗΣ  
ΣΕ ΠΡΩΙΜΗ ΠΑΙΔΙΚΗ ΗΛΙΚΙΑ**

ΕΡΓΟ ΤΟΥ ΕΘΝΙΚΟΥ ΚΑΙ ΚΑΠΟΔΙΣΤΡΙΑΚΟΥ  
ΠΑΝΕΠΙΣΤΗΜΙΟΥ ΑΘΗΝΩΝ

ΕΣΠΑ 2007-2013

ΥΠΟΥΡΓΕΙΟ ΠΑΙΔΕΙΑΣ, ΘΡΗΣΚΕΥΜΑΤΩΝ ΚΑΙ ΑΘΛΗΤΙΣΜΟΥ  
ΕΘΝΙΚΟ ΚΑΙ ΚΑΠΟΔΙΣΤΡΙΑΚΟ ΠΑΝΕΠΙΣΤΗΜΙΟ ΑΘΗΝΩΝ

Επιστημονική Υπεύθυνη Έργου:	Βασιλική Δενδρινού, Καθηγήτρια Εθνικό και Καποδιστριακό Πανεπιστήμιο Αθηνών
Παιδαγωγική Σύμβουλος & Συντονίστρια Συγγραφικής Ομάδας:	Κλαίρη Κοσοβίτσα-Βαρελά
Συγγραφική Ομάδα του <i>Beta English</i> :	Ευαγγελία Καραγιάννη, επικεφαλής Φωτεινή Βενέτη Κλαίρη Κοσοβίτσα-Βαρελά Αμαλία Μπαλούρδη Μελλπομένη Μπαραμπούτη Δώρα Σίμσα
Σκιτσογράφος - γραφίστρια:	Χριστίνα Σηφιανού
Εικονογράφηση παραμυθιών:	Χριστίνα Σηφιανού Αλέξανδρος Ταγαρίδης
Μουσική επιμέλεια:	Έλενα Καντάρη-Κούκου
Τραγούδι:	Μάρσια Ισραηλίδου
Γλωσσική διόρθωση κειμένων:	Susanne Antonaros Βασιλική Δενδρινού Λιλίκα Κουρή
Ηχολήπτης/studio:	Διαμαντής Καζούρης
Μηχανικός ήχου:	Δημήτρης Παράς
Φυσικοί Ομιλητές στα Ηχητικά Αρχεία:	Sophia Athanasiades Ian Douglas Robertson
Συγκέντρωση πειραματικού υλικού:	Μαρία Σταθοπούλου

ΥΠΟΥΡΓΕΙΟ ΠΑΙΔΕΙΑΣ, ΘΡΗΣΚΕΥΜΑΤΩΝ ΚΑΙ ΑΘΛΗΤΙΣΜΟΥ  
ΕΘΝΙΚΟ ΚΑΙ ΚΑΠΟΔΙΣΤΡΙΑΚΟ ΠΑΝΕΠΙΣΤΗΜΙΟ ΑΘΗΝΩΝ

# Beta English

## Teacher's book

Επιστημονική Υπεύθυνη Έργου: Βασιλική Δενδρινού

Συγγραφική Ομάδα:

Φωτεινή Βενέτη Ευαγγελία Καραγιάννη Κλαίρη Κοσοβίτσα-Βαρελά  
Αμαλία Μπαλούρδη Μελπομένη Μπαραμπούτη Δώρα Σίμσα

Το εκπαιδευτικό υλικό που περιλαμβάνεται στο εκπαιδευτικό πακέτο *Beta English* εκπονήθηκε στο πλαίσιο της Πράξης «Νέες Πολιτικές Ξενόγλωσσας Εκπαίδευσης στο Σχολείο: Η Εκμάθηση της Αγγλικής σε Πρώιμη Παιδική Ηλικία», υπό την επιστημονική καθοδήγηση της καθηγήτριας Βασιλικής Δενδρινού. Κυκλοφόρησε σε μια πρώτη ηλεκτρονική μορφή το 2010-11 και χρησιμοποιήθηκε σε πιλοτική βάση σε 800 ολοήμερα δημοτικά σχολεία με αναμορφωμένο πρόγραμμα σπουδών ανά την Ελλάδα. Μετά την αξιολόγησή του από τις ίδιες τις συγγραφείς-εκπαιδευτικούς Αγγλικής, καθώς και από συστηματική ανατροφοδότηση από ομάδα 120 ακόμη εκπαιδευτικών Αγγλικής, το εκπαιδευτικό υλικό αναμορφώθηκε το 2011-12 και οριστικοποιήθηκε το 2012-13.

Η Πράξη υλοποιείται από το Εθνικό και Καποδιστριακό Πανεπιστήμιο Αθηνών, μέσω του Επιχειρησιακού Προγράμματος 'Εκπαίδευση και Δια Βίου Μάθηση', το οποίο συγχρηματοδοτείται από την Ευρωπαϊκή Ένωση (Ευρωπαϊκό Κοινωνικό Ταμείο, Ε.Κ.Τ.) και από Εθνικούς Πόρους.

Ειδικότερα:

1. Για την κατηγορία πράξης 'Εφαρμογή ξενόγλωσσων προγραμμάτων σπουδών στην Πρωτοβάθμια & Δευτεροβάθμια εκπαίδευση', με κωδικό: 01.72.11.04, για την πράξη 'Νέες Πολιτικές Ξενόγλωσσας Εκπαίδευσης στο Σχολείο: Η Εκμάθηση της Αγγλικής σε Πρώιμη Παιδική Ηλικία - ΑΠ1', Κωδικός **MIS 299506**, η οποία εντάσσεται και χρηματοδοτείται στο πλαίσιο του Άξονα Προτεραιότητας 1: 'Αναβάθμιση της ποιότητας της εκπαίδευσης και προώθηση της κοινωνικής ενσωμάτωσης στις 8 Περιφέρειες Σύγκλισης (ΑΝΑΤΟΛΙΚΗ ΜΑΚΕΔΟΝΙΑ – ΘΡΑΚΗ / ΘΕΣΣΑΛΙΑ / ΗΠΕΙΡΟΣ / ΙΟΝΙΑ ΝΗΣΙΑ / ΔΥΤΙΚΗ ΕΛΛΑΔΑ / ΠΕΛΟΠΟΝΝΗΣΟΣ / ΒΟΡΕΙΟ ΑΙΓΑΙΟ / ΚΡΗΤΗ)'.
2. Για την κατηγορία πράξης 'Εφαρμογή ξενόγλωσσων προγραμμάτων σπουδών στην Πρωτοβάθμια & Δευτεροβάθμια εκπαίδευση', με κωδικό: 02.72.11.04, για την πράξη 'Νέες Πολιτικές Ξενόγλωσσας Εκπαίδευσης στο Σχολείο: Η Εκμάθηση της Αγγλικής σε Πρώιμη Παιδική Ηλικία – ΑΠ2' Κωδικός **MIS 299512**, η οποία εντάσσεται και χρηματοδοτείται στο πλαίσιο του Άξονα Προτεραιότητας 2: 'Αναβάθμιση της ποιότητας της εκπαίδευσης και προώθηση της κοινωνικής ενσωμάτωσης στις 3 Περιφέρειες Σταδιακής Εξόδου (ΚΕΝΤΡΙΚΗ ΜΑΚΕΔΟΝΙΑ / ΔΥΤΙΚΗ ΜΑΚΕΔΟΝΙΑ / ΑΤΤΙΚΗ)'.
3. Για την κατηγορία πράξης 'Εφαρμογή ξενόγλωσσων προγραμμάτων σπουδών στην Πρωτοβάθμια & Δευτεροβάθμια εκπαίδευση', με κωδικό: 03.72.11.04, για την πράξη 'Νέες Πολιτικές Ξενόγλωσσας Εκπαίδευσης στο Σχολείο: Η Εκμάθηση της Αγγλικής σε Πρώιμη Παιδική Ηλικία – ΑΠ3' Κωδικός **MIS 299514**, η οποία εντάσσεται και χρηματοδοτείται στο πλαίσιο του Άξονα Προτεραιότητας 3: 'Αναβάθμιση της ποιότητας της εκπαίδευσης και προώθηση της κοινωνικής ενσωμάτωσης στις 2 Περιφέρειες Σταδιακής Εισόδου (ΣΤΕΡΕΑ ΕΛΛΑΔΑ / ΝΟΤΙΟ ΑΙΓΑΙΟ)'.



ΕΛΛΗΝΙΚΗ ΔΗΜΟΚΡΑΤΙΑ  
Εθνικό και Καποδιστριακό  
Πανεπιστήμιο Αθηνών



Ευρωπαϊκή Ένωση  
Ευρωπαϊκό Κοινωνικό Ταμείο



ΕΠΙΧΕΙΡΗΣΙΑΚΟ ΠΡΟΓΡΑΜΜΑ  
ΕΚΠΑΙΔΕΥΣΗ ΚΑΙ ΔΙΑ ΒΙΟΥ ΜΑΘΗΣΗ  
*επένδυση στην κοινωνία της γνώσης*  
ΥΠΟΥΡΓΕΙΟ ΠΑΙΔΕΙΑΣ ΚΑΙ ΘΡΗΣΚΕΥΜΑΤΩΝ  
ΕΙΔΙΚΗ ΥΠΗΡΕΣΙΑ ΔΙΑΧΕΙΡΙΣΗΣ

Με τη συγχρηματοδότηση της Ελλάδας και της Ευρωπαϊκής Ένωσης



ΕΣΠΑ  
2007-2013  
Πρόγραμμα για την ανάπτυξη  
ΕΥΡΩΠΑΪΚΟ ΚΟΙΝΩΝΙΚΟ ΤΑΜΕΙΟ

## ΠΡΟΛΟΓΟΣ

Το υλικό που περιλαμβάνεται σε αυτό το εκπαιδευτικό πακέτο με τίτλο Beta English εκπονήθηκε στο πλαίσιο του Προγράμματος Εκμάθησης της Αγγλικής στην Πρώιμη Παιδική Ηλικία (ΠΕΑΠ), το οποίο σχεδιάστηκε με σκοπό να εισάγει τους μαθητές της Α΄ και Β΄ Δημοτικού στη χαρά της εκμάθησης μιας ξένης γλώσσας και να τους βοηθήσει να αναπτύξουν θετική στάση απέναντι στην ξενόγλωσση εκπαίδευση. Το ΠΕΑΠ επίσης αποσκοπεί στο να αναπτυχθούν τα παιδιά γνωστικά, κοινωνικά και συναισθηματικά, καθώς επίσης και να αποκτήσουν κοινωνικούς γραμματισμούς με όχημα την αγγλική γλώσσα.

Το υλικό της Β΄ Δημοτικού εστιάζει κυρίως στην ανάπτυξη της προφορικής επικοινωνίας μέσα στο πλαίσιο της οποίας όμως παρουσιάζεται ένα σύνολο αναδυόμενων σχέσεων ανάγνωσης και γραφής. Όπως και το υλικό της Α΄, έτσι και αυτό της Β΄ Δημοτικού αφορμάται από το ενδιαφέρον των εμπειρογνομόνων, που είχαν την επιστημονική ευθύνη για το εκπαιδευτικό υλικό, να εξοικειωθεί καταρχάς το παιδί με την αγγλική γλώσσα στην καθημερινότητά του (να ακούσει και να ζωγραφίσει, να δώσει ή να ακολουθήσει οδηγίες παίζοντας και χορεύοντας, να ζητήσει ή να ρωτήσει για κάτι που θέλει, να κατανοήσει ένα τραγούδι ή μια απλή ιστορία, να αναγνωρίσει μία επιγραφή ή ταμπέλα, κλπ.) και ταυτόχρονα να εκπαιδευτεί στη συνεργασία, στην ανάπτυξη κοινωνικών δεξιοτήτων και να αποκτήσει μια θετική στάση για την πολυγλωσσία.

Η επιλογή των θεμάτων των ενοτήτων έγινε με γνώμονα τα ενδιαφέροντα των μικρών Ελλήνων μαθητών, λαμβάνοντας υπόψη τις εμπειρίες και τις γνώσεις τους – εξωσχολικές και σχολικές. Πιο συγκεκριμένα, ελήφθησαν υπόψη οι θεματικές των γνωστικών αντικειμένων που προβλέπονται για τη Β΄ Δημοτικού.

Ο σχεδιασμός των επιμέρους γλωσσικών δραστηριοτήτων (language activities) βασίστηκε στις αρχές της ολιστικής προσέγγισης της γνώσης και της συνεργατικής μάθησης, με αποτέλεσμα κάθε δραστηριότητα να υπηρετεί γλωσσικούς και ευρύτερα επικοινωνιακούς αλλά και παιδαγωγικούς στόχους.

Τα γλωσσικά στοιχεία κάθε διδακτικής-μαθησιακής δραστηριότητας είναι ενταγμένα σε συγκεκριμένες επικοινωνιακές περιστάσεις, οικείες στα ηλικιακά δεδομένα των παιδιών, σχετικές με το εκάστοτε θέμα. Τα γλωσσικά στοιχεία που αποτελούν αντικείμενο διδασκαλίας και εκμάθησης είναι επαρκώς περιορισμένα και προσανατολισμένα στο γνωστικό επίπεδο των παιδιών της Β΄ Δημοτικού και ανακυκλώνονται συνεχώς, δίνοντας την ευκαιρία στα μικρά παιδιά να εξοικειώνονται με την αγγλική γλώσσα και να κατανοούν λεκτικά νοήματα όπως και νοητικές σχέσεις.

Το Αναλυτικό Πρόγραμμα της ύλης εκπονήθηκε αφού πρώτα δοκιμάστηκε η ύλη στην τάξη. Πρόκειται για ένα a-posteriori syllabus, το οποίο σχεδιάστηκε με βάση την εμπειρία στην τάξη και αναμορφώθηκε με βάση τις διδακτικές και μαθησιακές πρακτικές σε ποικίλες σχολικές μονάδες, όπως και τις προσλαμβάνουσες των παιδιών από την Α΄ Δημοτικού. Το Πρόγραμμα αυτό είναι αναρτημένο στο site του ΠΕΑΠ (<http://rce1.enl.uoa.gr/peap/articles/analytika-programmata-yilis>).

Είναι δηλαδή προφανές ότι το εκπαιδευτικό υλικό που περιλαμβάνεται στο Beta English μελετήθηκε, αξιολογήθηκε και αναβαθμίστηκε με βάση τις απόψεις και τις διαπιστώσεις των εκπαιδευτικών οι οποίοι το εφάρμοσαν σε τάξεις της Β΄ Δημοτικού κατά το πρώτο και δεύτερο έτος της πιλοτικής εφαρμογής του προγράμματος (2010-2012). Σημειώνεται ότι έγινε ποσοτική και ποιοτική ανάλυση δεδομένων που συγκεντρώθηκαν από 140 εκπαιδευτικούς από όλη την Ελλάδα, οι οποίοι εργάστηκαν στο πρόγραμμα και τα δύο έτη της εφαρμογής του.

## Η οργάνωση του εκπαιδευτικού υλικού

Το εκπαιδευτικό υλικό είναι κατανεμημένο σε μαθησιακούς-διδακτικούς κύκλους που σηματοδοτούν τη σταδιακή διαδικασία για την εκμάθηση της γλώσσας, η οποία ωστόσο ακολουθεί και μια γραμμική πορεία από το πιο εύκολο στο πιο σύνθετο, γλωσσικά, γνωστικά και διαδικαστικά, καθώς επίσης από το πιο οικείο στο λιγότερο οικείο θεματικά, κοινωνικά και ευρύτερα πολιτισμικά. Έτσι, ο σκοπός του κάθε κύκλου διαφέρει:

- Ο ΚΥΚΛΟΣ Α προετοιμάζει τα παιδιά για τους τρόπους συνεργασίας μεταξύ τους και με τον εκπαιδευτικό και περιέχει κυρίως «δραστηριότητες γνωριμίας».
- Ο ΚΥΚΛΟΣ Β ευαισθητοποιεί τα παιδιά στη χρήση καθημερινών λέξεων και φράσεων με σκοπό την προσωπική τους έκφραση σε σχέση με θέματα και πρόσωπα της δικής τους καθημερινότητας όπως τα παιχνίδια τους, τα αντικείμενα της τάξης, το σπίτι τους, την οικογένεια και τους φίλους τους, τα ζώα, τα αγαπημένα τους φαγητά, τα ρούχα τους και άλλες παρόμοιες θεματικές ενότητες που αφορούν στον μικρόκοσμό τους.
- Ο ΚΥΚΛΟΣ Γ δίνει τη δυνατότητα στα παιδιά να χρησιμοποιήσουν την αγγλική γλώσσα για να μιλήσουν για πράξεις της καθημερινής τους ζωής, για δραστηριότητες του ελεύθερου χρόνου τους, για τον καιρό, τα επαγγέλματα και τα ταξίδια με διάφορα μέσα και παρουσιάζει εκείνες τις επικοινωνιακές περιστάσεις μέσα από τις οποίες τα παιδιά χρησιμοποιούν γλωσσικά στοιχεία που αφορούν σε σταθερές και μεταβλητές του φυσικού και κοινωνικού περιβάλλοντος.
- Ο ΚΥΚΛΟΣ Δ εστιάζει κυρίως σε παραμύθια, όπως «Ο εγωιστής γίγαντας», «Ο Ναύτης και η Γοργόνα» ή «Ο Πινόκιο», έτσι ώστε οι μικροί μαθητές, με αφορμή αυτά, να συμμετέχουν σε παιχνίδια επαναλαμβάνοντας γλωσσικές εκφράσεις που έμαθαν σε προηγούμενους κύκλους. Ωστόσο, η αφήγηση ιστοριών αξιοποιείται ως εκπαιδευτικό εργαλείο και στους προηγούμενους κύκλους, παρέχοντας κίνητρο στους μικρούς μαθητές για μάθηση, για ανάπτυξη της φαντασίας, για σύνδεση της φαντασίας με τον πραγματικό κόσμο, για κοινωνικοποίηση και για διασκέδαση.
- Ο ΚΥΚΛΟΣ Ε περιέχει εποχιακές και εορταστικές δραστηριότητες για το Halloween, τα Χριστούγεννα, τις Απόκριες, το Πάσχα, την Ημέρα της Μητέρας και το καλοκαίρι, όπου οι μαθητές ανακυκλώνουν λεξιλόγιο και γλωσσικές δομές που έχουν προηγηθεί ή γνωρίζουν νέες, σχετικές με το θέμα.

## Η οργάνωση του υλικού του εκπαιδευτικού πακέτου Beta English

Το εκπαιδευτικό πακέτο Beta English περιλαμβάνει:

1. Τα φύλλα που θα χρειαστεί ο εκπαιδευτικός για τη διδακτική διαδικασία
2. Το εκπαιδευτικό ηχητικό υλικό που βρίσκεται στον ψηφιακό δίσκο, ο οποίος περιέχει τραγούδια, ιστορίες και παραμύθια ταξινομημένα ανά δραστηριότητα
3. Το βιβλίο του εκπαιδευτικού το οποίο, ως χωριστός τόμος, αποτελεί έναν Οδηγό διδασκαλίας εφόσον περιέχει και σχέδια διδασκαλίας με αφορμή την κάθε δραστηριότητα.

Τα είδη φύλλων για το μαθητή είναι τρία:

Είδος	Ονομασία	Αρχικό
Καρτέλα	card	C
Flashcard	flashcard	F
Φύλλο εργασίας	worksheet	W

Τα φύλλα σηματοδοτούνται με έναν κωδικό που περιλαμβάνει τρία συστατικά στοιχεία (π.χ. B\_B03\_W05):

- 1) το πρώτο στοιχείο του κωδικού είναι το Β που σηματοδοτεί τη Β΄ τάξη (και διαφοροποιεί τα φύλλα από εκείνα της Α΄ τάξης)
- 2) το δεύτερο στοιχείο είναι ο κύκλος στον οποίο ανήκει και ο αριθμός της δραστηριότητας, όπως κύκλος Β, Τρίτη δραστηριότητα, δηλ. αριθμός 03)
- 3) το τρίτο στοιχείο είναι το αρχικό γράμμα του είδους του φύλλου στη λατινική εκδοχή του:
  - η καρτέλα π.χ. αριθμός 3 σηματοδοτείται με την ένδειξη C03
  - τα flashcards μιας σελίδας, π.χ. αριθμός 6-12 σηματοδοτούνται με την ένδειξη F06-12
  - το worksheet, π.χ. αριθμός 5 σηματοδοτείται με την ένδειξη W05



Όλα τα φύλλα διατίθενται και σε ψηφιακή μορφή στην ιστοσελίδα του ΠΕΑΠ (<http://rcel.enl.uoa.gr/peap/>) έτσι ώστε να υπάρχει η δυνατότητα να μεταβληθεί το μέγεθός τους και να εκτυπωθούν, να πλαστικοποιηθούν και να χρησιμοποιηθούν με ασφάλεια και καλύτερη ευκρίνεια για περισσότερο χρόνο αφού θα μπορούν να διατηρηθούν σε καλή κατάσταση και για τις επόμενες χρονιές. Επίσης, η ψηφιακή μορφή του υλικού εξυπηρετεί επειδή δίνει τη δυνατότητα στον εκπαιδευτικό να τα προβάλει σε μεγέθυνση με βιντεοπροβολέα από την οθόνη Η/Υ ή από διαδραστικό πίνακα, να μεγεθύνει και να εκτυπώσει κάποιες εικόνες (π.χ. των ιστοριών).

Στην εκπαιδευτική πύλη του ΠΕΑΠ, στη γωνιά του εκπαιδευτικού (<http://rcel.enl.uoa.gr/peap/teachers-corner>), διατίθεται και πρόσθετο εκπαιδευτικό υλικό (additional material) για κάθε μαθησιακό-διδασκτικό κύκλο, το οποίο περιοδικά θα ανανεώνεται και θα εμπλουτίζεται. Το πρόσθετο εκπαιδευτικό υλικό περιλαμβάνει:

- επιπλέον δραστηριότητες, οι οποίες λειτουργούν ως επαναληπτικές των δραστηριοτήτων του συγκεκριμένου κύκλου ή προσφέρουν πρόσθετο γλωσσικό υλικό για τις ίδιες θεματικές,
- ιστοσελίδες με εκπαιδευτικό υλικό σχετικό με τις μεθοδολογικές προτάσεις των δραστηριοτήτων του συγκεκριμένου κύκλου και
- συνδέσεις με την ιστοσελίδα του Βρετανικού Συμβουλίου, την οποία οι εκπαιδευτικοί ή και οι γονείς μπορεί να χρησιμοποιούν.

Η ανανέωση του πρόσθετου υλικού μελλοντικά εξαρτάται από τους ίδιους τους εκπαιδευτικούς στους οποίους θα δοθεί η ευκαιρία, μέσα από την ιστοσελίδα του ΠΕΑΠ, να συνεχίσουν τον εμπλουτισμό του διδασκτικού-μαθησιακού υλικού και να μοιραστούν με τους συναδέλφους τους προϊόντα που προέκυψαν από τις δικές τους διδασκτικές εμπειρίες.

## Οδηγός του Εκπαιδευτικού

Το Teacher's Book είναι ένας Οδηγός ο οποίος σχεδιάστηκε με γνώμονα τον Έλληνα εκπαιδευτικό της Αγγλικής. Είναι χωρισμένος σε κεφάλαια αντίστοιχα με τον αριθμό των δραστηριοτήτων και το κάθε κεφάλαιο περιλαμβάνει τρεις ενότητες:

Η πρώτη ενότητα του κάθε κεφαλαίου περιλαμβάνει μια σύντομη περιγραφή της δραστηριότητας, παρουσιάζει τους γλωσσικούς και παιδαγωγικούς της στόχους, οι οποίοι είναι ιδιαίτερα σημαντικοί για τους μικρούς μαθητές της Β΄ Δημοτικού τόσο για την κοινωνική τους ανάπτυξη όσο και για την ανάπτυξη θετικών στάσεων σχετικά με την κουλτούρα του σχολείου και της σχολικής τάξης. Επίσης, παρουσιάζει επιγραμματικά τα υλικά και τα μέσα που θα χρειαστεί ο εκπαιδευτικός για να επιτύχει τους γλωσσικούς και παιδαγωγικούς στόχους του με τη συγκεκριμένη δραστηριότητα και αναφέρεται ο ενδεικτικός χρόνος που απαιτείται για την ολοκλήρωση της δραστηριότητας. Προτείνονται επίσης χρήσιμες ιστοσελίδες, οι οποίες όμως μπορεί να αλλάζουν διεύθυνση ή να καταργούνται οπότε ο εκπαιδευτικός πρέπει να κάνει εκ νέου αναζήτηση με βάση τις λέξεις- κλειδιά.

Η δεύτερη ενότητα του κεφαλαίου, με τίτλο «Προτεινόμενη εκπαιδευτική διαδικασία», παρουσιάζει βήμα-βήμα την ανάπτυξη της δραστηριότητας, όπου αναδεικνύονται οι μεθοδολογικές προτάσεις και η περιπτώσιακή χρήση της αγγλικής γλώσσας (λεξιλόγιο και γλωσσικές εκφορές). Η λεπτομερής περιγραφή της διδασκτικής διαδικασίας είναι ευέλικτη και επιτρέπει στον εκπαιδευτικό να την εναρμονίζει με το μαθησιακό προφίλ των μαθητών του και τις ιδιαίτερες συνθήκες του σχολείου του, όπως την υλικοτεχνική υποδομή και τη χωροταξική διάταξη της τάξης του.

Η τρίτη ενότητα με τίτλο «Εκπαιδευτικό υλικό» παρουσιάζει τις ενδείξεις των εικόνων (cards/flashcards), τους στίχους τραγουδιών που αποτελούν συστατικό μέρος της δραστηριότητας, στίχους για επιπλέον τραγούδια και οδηγίες για κατασκευές ή χειροτεχνίες, με εικόνες-υποδείγματα, προς διευκόλυνση των εκπαιδευτικών.

## Στοιχεία γλωσσικού γραμματισμού

Στις δραστηριότητες όλων των κύκλων εντάσσεται και η γνωριμία των μικρών παιδιών με το γραπτό λόγο κατά την οποία συνδυάζουν την προφορική εκφορά κάποιων λέξεων που έχουν ήδη χρησιμοποιήσει με τη γραπτή τους απεικόνιση και μαθαίνουν να προφέρουν και να διαβάζουν τα βασικά γράμματα του αγγλικού αλφάβητου.

Τα παιδιά της Β΄ Δημοτικού, έχοντας στο σύνολό τους κατακτήσει το φωνημικό σύστημα της ελληνικής γλώσσας και έχοντας γνωρίσει και χρησιμοποιήσει συστηματικά το γραφημικό σύστημα της ελληνικής γλώσσας, διαθέτουν, (εκτός μερικών εξαιρέσεων όπως παιδιά αλλοδαπών ή παιδιά με μαθησιακές δυσκολίες), τη νοητική και γλωσσική ετοιμότητα να ευαισθητοποιηθούν και στο φωνημικό και γραφημικό σύστημα της αγγλικής γλώσσας. Η ευαισθητοποίηση αυτή μπορεί να στηριχθεί στα αρχικά γράμματα και τους φθόγγους τους σε απλές λέξεις, π.χ. το [L] στη λέξη lion ή σε σύνολο φθόγγων

και γραμμάτων, δηλαδή σε λέξεις που αφορούν ονόματα, αριθμούς, ζώα ή αντικείμενα, οι οποίες παρουσιάζονται στα παιδιά ολιστικά ως απεικόνιση-παράσταση γραμμάτων. Και στις δύο περιπτώσεις, είτε δηλαδή απομονώνουμε ένα γράμμα/φθόγγο από μία λέξη είτε παρουσιάζουμε μία ολόκληρη λέξη αντλούμε την αφορμή από τη θεματική μιας συγκεκριμένης δραστηριότητας, π.χ. η παρουσίαση της λέξης pen γίνεται μέσα από τη δραστηριότητα 'School objects' καθώς η επιλογή της παρουσίασης όλων των γραμμάτων γίνεται πάντα με αφορμή μία συγκεκριμένη θεματική. Θα παρατηρήσετε ότι σε μία δραστηριότητα εμφανίζονται πάνω από ένα γράμματα, ακριβώς για να σηματοδοτηθεί ότι όλα τα γράμματα πρέπει να δίνονται με αφορμή μία συγκεκριμένη θεματική, π.χ. των ζώων, των παιχνιδιών, των τροφών, κλπ. Για παράδειγμα, στη δραστηριότητα A3 προτείνεται η ευαισθητοποίηση σε τρία γράμματα (Ll/Zz/Cc) όχι για να γίνουν και τα τρία στον ίδιο χρόνο αλλά για να σηματοδοτηθεί ότι αυτά τα γράμματα θα γίνουν με αφορμή τη θεματική ενότητα 'Animals', που απαντάται και σε άλλες δραστηριότητες. Βέβαια οι εικόνες-κάρτες που θα χρησιμοποιηθούν ως αφορμή διατίθενται στη δραστηριότητα στην οποία σηματοδοτούνται αρχικά, π.χ. την A3.

Η γνωριμία των μικρών μαθητών με το αγγλικό αλφάβητο γίνεται με μικρά τραγούδια τα οποία, όπως και οι κάρτες και τα φύλλα εργασίας, αναφέρονται στην περιγραφή κάθε δραστηριότητας και σηματοδοτούνται με την ένδειξη 'ABC'. Τα τραγούδια αυτά είναι οπτικοποιημένα σε κάρτες, που έχει στη διάθεσή του ο εκπαιδευτικός στην τρίτη ενότητα του Εκπαιδευτικού πακέτου, και έτσι συνδυάζεται το ακουστικό με το οπτικό ερέθισμα. Και στην πρώτη περίπτωση, όπου χρησιμοποιούνται μικρά τραγουδάκια, και στη δεύτερη, όπου το παιδί έρχεται σε επαφή με τους φθόγγους και τα γράμματα λέξεων, η ευαισθητοποίηση εξαντλείται στο επίπεδο της αναγνώρισης κατά την ανάγνωση και σε επίπεδο ιχνηλάτησης κατά τη γραφή. Το παιδί δηλαδή δεν ξεπερνάει την εικονική γραπτή αποτύπωση (αναγνώριση και αντιγραφή).

Τα τραγουδάκια επιλέχθηκαν ως μέσο για την παρουσίαση των γραμμάτων του αλφαβήτου επειδή είναι διασκεδαστικά για τα παιδιά, βοηθούν στις μνημονικές αναπαραστάσεις αλλά, κυρίως, επειδή ο ρυθμός μπορεί να τα ευαισθητοποιήσει ως προς το φωνητικό σύστημα της αγγλικής γλώσσας, δηλαδή να τα βοηθήσει να αντιληφθούν διαισθητικά τα λειτουργικά στοιχεία της γλώσσας, π.χ. το ρυθμό, την ένταση, τη διάρκεια των ήχων, το τονικό ύφος, τα ηχοχρώματα, κλπ. Επιπλέον, ο εσωτερικός ρυθμός του λόγου, η έμφαση στην εκφορά των λέξεων, οι διακυμάνσεις στην ένταση της φωνής αποδίδονται αβίαστα και, επιπλέον, η επανάληψη, η επιβράδυνση και η επιτάχυνση λέξεων παραπέμπουν και στις μουσικές έννοιες του μέτρου, των ρυθμικών σχημάτων, της δυναμικής, του τόνου, αλλά και σε βασικές τεχνικές κωδικοποίησης. Το τραγούδι αναπτύσσει την ενεργητική ακοή τους και τα εξοικειώνει με τις λέξεις και τις σημασίες που αντιπροσωπεύουν, ειδικά όταν συνοδεύονται από εικονιστικό υλικό. Η μουσική συνδέει τη γλωσσική φόρμα με το νόημα της λέξης και τη χειρονομία, η οποία συνήθως αποδίδει το σχηματισμό του γράμματος. Με τα τραγουδάκια τους δίνεται η δυνατότητα να εκφραστούν αβίαστα στην αγγλική γλώσσα, να χαλαρώσουν ή να εκτονωθούν, να αναπτύξουν αυτοπειθαρχία μέσω της καλλιέργειας του ελέγχου και του συντονισμού των κινήσεων μερών του σώματος που παίζουν πρωτεύοντα ρόλο στο φωνητικό σύστημα της γλώσσας, π.χ. του στόματος, της γλώσσας, του αυτιού.

Οι λοιπές περιπτώσεις εγγραμματοποίησης, που υπάρχουν στις δραστηριότητες αφορούν ασκήσεις ιχνηλάτησης και αντιγραφής γραμμάτων ή λέξεων, όπως και αναγνώρισης γραμμάτων και λέξεων, συνήθως με τη μορφή παιχνιδιών.

Ο προτεινόμενος διδακτικός χρόνος: για την παρουσίαση των φθόγγων και των γραμμάτων μπορεί να είναι περίπου 20 λεπτά και θα προστίθεται στον ήδη προτεινόμενο χρόνο για όλη τη δραστηριότητα. Είναι σημαντικό να αξιοποιήσουμε την προτεινόμενη διδακτική προσέγγιση μόνο για ευαισθητοποίηση στο φθόγγολογικό και γραφημικό σύστημα της αγγλικής γλώσσας. Η συστηματική διδασκαλία της αλφαβήτου ακολουθεί στην Γ' τάξη, όπου τα παιδιά είναι ώριμα να το αντιληφθούν και να εισαχθούν στη διαδικασία του γλωσσικού γραμματισμού (κατανόηση και παραγωγή προφορικού και γραπτού λόγου) και, όπου είναι δυνατόν θα στηρίζεται στις εμπειρίες γλωσσικού γραμματισμού, που θα έχουν τα παιδιά από τη Β' Δημοτικού.

Καλό είναι, για να διασφαλιστεί η αίσθηση ασφάλειας των παιδιών, να ακολουθείται σχεδόν πάντα η ίδια διαδικασία ευαισθητοποίησης σε γράμματα και λέξεις, όπως προτείνεται παρακάτω. Συγκεκριμένα, σε όποιες δραστηριότητες υπάρχει η ένδειξη 'ABC', προτείνεται η παρουσίαση από τον εκπαιδευτικό ενός γράμματος/φθόγγου.

Για το συγκεκριμένο γράμμα/φθόγγο υπάρχουν:

- ξεχωριστό τραγουδάκι στο CD
- κάρτες παρουσίασης του κάθε γράμματος με την ενδεικτική λέξη, το τραγούδι και την αντίστοιχη εικόνα
- ένα φύλλο εργασίας σχετικό με το γράμμα

Ο γλωσσικός στόχος κάθε φορά είναι απλά η εξοικείωση του μαθητή με ένα συγκεκριμένο γράμμα/φθόγγο, π.χ. του Bb. Οι παιδαγωγικοί στόχοι αφορούν στο να διασκεδάσουν τα παιδιά τραγουδώντας και να αναπτύξουν τις λεπτές κινήσεις χρωματίζοντας και παίζοντας, π.χ. με πλαστελίνη.

Τα γράμματα/φθόγγοι δεν ακολουθούν συγκεκριμένη σειρά, γιατί στηρίζονται στις θεματικές των δραστηριοτήτων, είναι 26 καθαροί φθόγγοι, δεν παρουσιάζονται οι δίφθογγοι αλλά ούτε και οι πολλές φθογγολογικές ιδιομορφίες ενός γράμματος, (π.χ. η διαφορά ήχου του /c/ στις λέξεις cat και bicycle).

Τα υλικά που θα χρησιμοποιούμε κάθε φορά είναι:

- μια κάρτα που απεικονίζει μία λέξη από το βασικό λεξιλογικό της θεματικής της δραστηριότητας, π.χ. την εικόνα μιας αρκούδας για τη δραστηριότητα B03
- μια κάρτα με την εικόνα η οποία αποδίδει με σχήμα και χρώμα τα λόγια του προτεινόμενου τραγουδιού και το ίδιο το τραγούδι, π.χ. Mama bear has a ball / Papa bear is big and tall / Baby bear has a book / Please Look! Look! Look! και μετά
- ένα φύλλο εργασίας με τη βασική λέξη που αντιστοιχεί στην προηγούμενη εικόνα, π.χ. bear, για να αντιστοιχηθεί ο πρώτος φθόγγος με το γράμμα Bb, να ιχνηλατήσουν οι μαθητές το μικρό και το κεφαλαίο γράμμα B και να γράψουν τη λέξη bear.

Πιο συγκεκριμένα για κάθε γράμμα υπάρχει:

Είδος	Παράδειγμα	Ονομασία/Σηματοδότηση
Η Καρτέλα ή το Flashcard από τη δραστηριότητα	π.χ. Card or Flashcard της δραστηριότητας, π.χ. 'bear'	Η εικόνα της οικογένειας της μαस्कότ (B_B03_C01)
Η κάρτα με την εικόνα του τραγουδιού για το γράμμα	π.χ. Card για το γράμμα Bb	B_C
Το Φύλλο εργασίας για το γράμμα	π.χ. worksheet για το γράμμα Bb	B_W
Το τραγουδάκι για το γράμμα	π.χ. Mp3 για το γράμμα Bb	B_M

Η προτεινόμενη εκπαιδευτική διαδικασία μπορεί να είναι η ακόλουθη:

Οι κάρτες παρουσιάζονται στα παιδιά με την παραπάνω σειρά και, στη συνέχεια, αφού τα παιδιά τραγουδήσουν, αντιληφθούν το βασικό φθόγγο, και κατανοήσουν την κίνηση για να αποδώσουν σωστά το γράμμα, τους δίνεται ένα «Φύλλο εργασίας», στο οποίο θα υπάρχει σε ασπρόμαυρη απόδοση η εικόνα και το γράμμα, π.χ. το Bb. Σε κάθε φύλλο εργασίας σε μία γραμμή θα υπάρχει το μικρό γράμμα, στην επόμενη το κεφαλαίο και μετά μία λέξη σχετική με τη θεματική της δραστηριότητας, (π.χ. bear, στην περίπτωση του Bb) για να τα ιχνηλατήσουν τα παιδιά. Στο ίδιο φύλλο θα υπάρχει ασπρόμαυρη η εικόνα που αναφέρεται στο τραγουδάκι για να τη χρωματίσουν τα παιδιά και να ξαναθυμηθούν το τραγουδάκι. Όταν οι μαθητές τελειώσουν με τη ζωγραφιά μπορούμε να τους ζητήσουμε να κυκλώσουν το γράμμα Bb στις λέξεις του τραγουδιού, που υπάρχει στο επάνω μέρος του φύλλου εργασίας. Μπορούμε ακόμη να δώσουμε στα παιδιά και άλλες λέξεις από αγγλόφωνες διαφημίσεις από περιοδικά ή αγγλόφωνες εφημερίδες και να κυκλώσουν το γράμμα Bb, όπου το εντοπίζουν.

Κάθε καινούριο γράμμα/φθόγγο τα παιδιά θα μπορούν να το αποδώσουν με διάφορα υλικά, π.χ. με πλαστελίνη, να το χαράξουν στον αέρα, να το σχηματίσουν με δαχτυλομπογιές ή να το αποτυπώσουν σε ένα χαρτόνι χρησιμοποιώντας όσπρια, ως χειροτεχνία. Κάθε γράμμα μπορεί να αναζητείται και σε άλλες λέξεις, οικείες ή μη στα παιδιά και μετά από 5-6 γράμματα/φθόγγους, καλό είναι να γίνεται προσπάθεια ανάμειξης των γραμμάτων για τη δημιουργία νέων λέξεων ή συλλαβών, χωρίς να επιμένουμε ιδιαίτερα, αποσκοπώντας στο να ευαισθητοποιηθούν οι μαθητές στην ανάγνωση και τη γραφή απλών λέξεων με μία ή δύο συλλαβές, το πολύ. Στην Γ' τάξη θα έχουν την ευκαιρία να συστηματοποιήσουν τη γραφή και την ανάγνωση.

Η επιστημονική υπεύθυνη  
Καθηγήτρια Β. Δενδρινού



# A1

## HELLO, AGAIN!

Γνωριζόμαστε με τους μαθητές μας.

### Περιεχόμενο

Το παιδιά μαθαίνουν να συστήνονται στην αγγλική γλώσσα και να συστήνουν τους φίλους τους. Παίζουν το παιχνίδι της τυφλόμυγας και εξασκούνται σε ερωτήσεις/απαντήσεις.

### Γλωσσικοί στόχοι

- Να χαιρετούν στα Αγγλικά
- Να παρουσιάζουν τον εαυτό τους και τους φίλους τους στα Αγγλικά λέγοντας 'Hello, I'm Mary and this is my friend, George.' και να απαντούν 'Nice to meet you!' όταν γνωρίζουν ένα καινούριο παιδί
- Να ρωτούν 'What's your name?' και να απαντούν 'My name's Mary.'
- Να εξοικειωθούν με τις ερωτήσεις 'Who is it?', 'Is it Maria/Nikos, etc.?'
- Να απαντούν 'It's Maria/Nikos, etc.', 'Yes, it is.' και 'No, it isn't.'

### Παιδαγωγικοί στόχοι

- Να λειτουργούν ατομικά, σε ζευγάρια και σαν σύνολο και να ακολουθούν μια συγκεκριμένη διαδικασία
- Να ακολουθούν τους κανόνες ενός παιχνιδιού
- Να μάθουν μέσα από τη μίμηση και την επανάληψη
- Να αλλάζουν ρόλους

### Υλικά και Μέσα

#### Υλικά:

- Η μασκότ της τάξης (B\_A01\_C01-2). Η μασκότ μπορεί να είναι η Μαίρη η αρκουδίτσα ή ένα μικρό λούτρινο αρκουδάκι ή ο Τέρυ. Μπορούμε να χρησιμοποιήσουμε τις εικόνες ή να φτιάξουμε τις μάσκες των μασκότ και να τις χρησιμοποιούμε σε κάθε μάθημα. Η μασκότ μπορεί να έχει το ρόλο του συνεργάτη σε διάφορες δραστηριότητες/παιχνίδια ή του εμπυχωτή σε τραγούδια/ αυτοσχεδιασμούς/παντομίμα/θεατρικό παιχνίδι όλη τη σχολική χρονιά και να χρησιμοποιηθεί σε πλήθος δραστηριοτήτων. Μπορεί να είναι παρούσα σε όλα τα μαθήματα ή μια φορά την εβδομάδα, ή όταν θα παίζονται παιχνίδια, κλπ. Επειδή μιλάει μόνο Αγγλικά, εμείς μπορούμε να έχουμε το ρόλο του 'διερμηνέα', όπου

χρειάζεται. Στα πρώτα μαθήματα θα μπορούσε:

- να χαιρετάει τα παιδιά στα Αγγλικά, π.χ. 'Hello/Hi, children!' και να τα ενθαρρύνει να τη χαιρετούν στη γλώσσα της, τα Αγγλικά
- να χρησιμοποιεί ένα ποιηματάκι ή chant κάθε φορά που εμφανίζεται (βλ. Δραστηριότητα A1\_Our mascot, Α Δημοτικού)
- να συστηθεί στα Αγγλικά και να ενθαρρύνει τα παιδιά να κάνουν το ίδιο, π.χ. 'Hi, I'm Mary. What's your name?'
- να χαιρετάει τα παιδιά όταν τελειώνει το μάθημα
- Ένα μαντήλι για την τυφλόμυγα
- Ξυλομπογιές ή μαρκαδόροι
- Ψαλίδι
- Καλαμάκια

**Φύλλα εργασίας:** B\_A01\_W01-2

**Προτεινόμενο υλικό από το διαδίκτυο:** 0

**Προτεινόμενος διδακτικός χρόνος:**

1 διδακτική ώρα

## Προτεινόμενη εκπαιδευτική διαδικασία

**Βήμα 1** Μπαίνουμε στην τάξη κρατώντας τη μασκότ (B\_A01\_C01-2) και συστηνόμαστε. Στη συνέχεια η μασκότ της τάξης ρωτάει τα παιδιά ένα-ένα πώς τα λένε. Όταν χρειάζεται, βοηθάμε τα παιδιά να απαντήσουν. Πιθανός διάλογος:

- Hello! My name's Terry and this is my friend, Mary.
- My name's Giorgos. What's your name?
- My name's ... ή I'm ...
- Nice to meet you, ...!

**Βήμα 2** Αφού η μασκότ συστηθεί σε όλα τα παιδιά με τη σειρά, δίνουμε τη μασκότ σε ένα παιδί και του ζητάμε να την παρουσιάσει στο διπλανό του ως φίλο του/της. Ενθαρρύνουμε το δεύτερο παιδί να απαντήσει και να συνεχίσει την αλυσίδα των συστάσεων είτε χρησιμοποιώντας τη μασκότ είτε έναν πραγματικό φίλο του από την τάξη.

Ο διάλογος μπορεί να έχει την εξής μορφή:

- Hello! I'm Giorgos and this is my friend, Mary.
- Hello, Mary. Nice to meet you!

**Βήμα 3** Κατόπιν λέμε στα παιδιά ότι θα θέλαμε να δούμε αν η μασκότ έμαθε τα ονόματά τους. Ρωτάμε τη μασκότ δείχνοντας ένα παιδί και η μασκότ απαντάει. Μετά ζητάμε από όλα τα παιδιά να επαναλάβουν την ερώτηση κάθε φορά που θα δείχνουμε ένα παιδί και η μασκότ θα απαντάει.

Ο διάλογος μπορεί να έχει την εξής μορφή:

- Who's this?
- It's Maria/Nikos, etc.

**Βήμα 4** Λέμε στα παιδιά ότι για να τσεκάρουμε αν η μασκότ έμαθε επιτέλους ποιος είναι ποιος, εμείς θα της δείχνουμε τυχαία διάφορα παιδιά, θα τη ρωτάμε και η μασκότ θα απαντάει. Τα παιδιά θα 'επιβεβαιώνουν' τη σωστή απάντηση της μασκότ επαναλαμβάνοντάς την. Πιθανός διάλογος:

- Is it Maria?
- Yes, it is. / No, it isn't.

**Βήμα 5** Παίζουμε την τυφλόμυγα αφού εξηγήσουμε στα παιδιά τους κανόνες του παιχνιδιού (στα Ελληνικά). Διαλέγουμε εμείς (ή και η μασκότ) ένα παιδί και του δένουμε ένα μαντήλι γύρω από τα μάτια. Δείχνουμε ένα άλλο παιδί και χωρίς να μιλάμε του νεύουμε να σταθεί αμίλητο απέναντι από το παιδί με τα κλεισμένα μάτια. Έχουμε ζητήσει από την υπόλοιπη τάξη να μη μιλάει κανείς παρά μόνο να απαντάνε με 'Yes, it is.' ή 'No, it isn't.' στις ερωτήσεις του παιδιού με τα κλεισμένα μάτια μόλις τους δώσουμε το σύνθημα. Καθοδηγούμε το παιδί με τα κλεισμένα μάτια να αγγίξει μια φορά το παιδί που στέκεται απέναντί του. Αμέσως μετά πρέπει να ρωτήσει την υπόλοιπη τάξη:

- Is it Maria/Nikos, etc.?'
- και η τάξη να απαντάει εν χορώ:
- Yes, it is. / No, it isn't.

Μέχρι να το βρει συνεχίζεται η ίδια διαδικασία, οπότε γίνεται τυφλόμυγα το παιδί που στεκόταν απέναντι και ξεκινάει καινούριος γύρος.

**Βήμα 6** (παραλλαγή) Παίζουμε την τυφλόμυγα αφού εξηγήσουμε στα παιδιά τους κανόνες του παιχνιδιού (στα Ελληνικά). Διαλέγουμε εμείς (ή και η μασκότ) ένα παιδί και του δένουμε ένα μαντήλι γύρω από τα μάτια. Δείχνουμε ένα άλλο παιδί και χωρίς να μιλάμε του νεύουμε να πει: 'Hello!', αλλάζοντας τη φωνή του. Ο μαθητής που κάνει την τυφλόμυγα ρωτάει:

- Is it Maria/Nikos, etc.?'
- και η τάξη να απαντά εν χορώ:
- Yes, it is. / No, it isn't.

Μέχρι να το βρει συνεχίζεται η ίδια διαδικασία, οπότε γίνεται τυφλόμυγα το παιδί που είπε 'Hello!' και ξεκινάει καινούριος γύρος.

Αν οι μαθητές θυμούνται το παιχνίδι της τυφλόμυγας από την Α' τάξη (Δραστηριότητα A4\_Blindfolded) μπορούμε να το εμπλουτίσουμε και να ζητήσουμε από το μαθητή πρώτα να προσδιορίσει το φύλο του παιδιού ρωτώντας:

- Is it a boy or a girl?
- και εμείς του λέμε:
- It's a boy/girl.

## Προτεινόμενη εκπαιδευτική διαδικασία

Στη συνέχεια κάνει την ερώτηση για το ποιος ακριβώς είναι αυτός που είπε 'Hello!'.

### ΕΠΙΠΛΕΟΝ ΠΡΟΑΙΡΕΤΙΚΑ ΒΗΜΑΤΑ

Δίνουμε στα παιδιά τα φύλλα εργασίας (B\_A01\_W01-2) για να τα χρωματίσουν και να τα κόψουν. Στη συνέχεια τα στερεώνουμε σε καλαμάκια. Έτσι κάθε παιδί θα έχει τη μασκίτ του, την οποία θα χρησιμοποιεί στους

διαλόγους και τις δραματοποιήσεις στα μαθήματα όλης της χρονιάς.

## Υλικό για τον/την εκπαιδευτικό

### ΚΑΡΤΕΛΕΣ B\_A01\_C01-2



# A2

## OUR CLASS TREE

Κατασκευάζουμε το δέντρο της τάξης με τα αποτυπώματα των χεριών των μαθητών.

### Περιεχόμενο

Τα παιδιά κατασκευάζουν ομαδικά το δέντρο της τάξης τους με τα αποτυπώματα των χεριών τους. Φτιάχνουν και κόβουν το περίγραμμα της παλάμης τους σε χαρτί A4, το χρωματίζουν και του προσθέτουν τα χαρακτηριστικά που επιθυμούν.

### Γλωσσικοί στόχοι

- Να ανταποκρίνονται σε παραγγέλματα και οδηγίες για να φτιάξουν κάτι
- Να επαναλάβουν τα χρώματα
- Να επαναλάβουν λεξιλόγιο σχετικό με ζώα
- Να εξοικειωθούν οπτικά με τη γραπτή μορφή των ονομάτων τους στα Αγγλικά
- Να επαναλάβουν τις δομές 'I'm Petros/Maria, etc.', 'Is it...?' 'Yes, it is. / No, it isn't.'
- Να εξοικειωθούν με τη φράση 'There he is.' 'There she is.'
- Να ρωτούν 'Who are you?'
- Να μάθουν να προφέρουν και να διαβάζουν τα γράμματα Cc, Zz, Ll (βλ. οδηγίες στην εισαγωγή)

### Παιδαγωγικοί στόχοι

- Να ενδυναμώσουν τις διαπροσωπικές τους σχέσεις
- Να αναπτύξουν συνεργατική δυναμική ως σύνολο
- Να αλλάξουν ρόλους
- Να εξοικειωθούν με τη χρήση καθημερινών σχολικών υλικών και μέσων (ψαλίδι, κόλλα, blu tack, κλπ.) και να χρησιμοποιήσουν τις δεξιότητες των χεριών, τη φαντασία τους και τις καλλιτεχνικές τους δεξιότητες για να κάνουν μια ομαδική κατασκευή

### Υλικά και Μέσα

#### Υλικά:

- Καρτελάκια για τα ονόματα των παιδιών (B\_A02\_C01-4) ή φύλλα χαρτιού A4 κομμένα στη μέση ή κάρτες από το προτεινόμενο υλικό από το διαδίκτυο
- Φύλλα χαρτιού A4
- Ξυλομπογιές ή μαρκαδόροι
- Blu tack
- Ψαλίδι
- Κόλλα
- CD (B\_A02\_M01)

#### Μέσα:

- CD player ή/και H/Y

### Φύλλα εργασίας: 0

### ABC

- Εικόνες για τα γράμματα (Z\_C, C\_C, L\_C)
- CD αλφάβητου (Z\_M, C\_M, L\_M)
- Φύλλα εργασίας (Z\_W, C\_W, L\_W)

### Προτεινόμενο υλικό από το διαδίκτυο:

- Για την κατασκευή καρτελών  
<http://www.sparklebox.co.uk/thumbs911-915/sb913prev.html>

### Προτεινόμενος διδακτικός χρόνος:

2 διδακτικές ώρες



## Προτεινόμενη εκπαιδευτική διαδικασία

**Βήμα 1** Έχουμε εκτυπώσει τις κάρτες (B\_A02\_C01-4) και ζητάμε από τα παιδιά να διαλέξουν αυτή που τους αρέσει. Τους τη δίνουμε να τη ζωγραφίσουν ό,τι χρώμα επιθυμούν και γράφουμε το όνομά τους πάνω στην κάθε κάρτα. Αν δεν υπάρχει η δυνατότητα εκτύπωσης, χρησιμοποιούμε φύλλα χαρτιού A4 κομμένα στη μέση και ζητάμε από τα παιδιά να ζωγραφίσουν από ένα ζωάκι στην άκρη της κάρτας τους, π.χ. μια καφέ μαϊμού, έναν γκρι ελέφαντα, ένα πορτοκαλί λιοντάρι, ένα πράσινο παπαγάλο, κλπ. Αμέσως μετά ζητάμε από τα παιδιά να κρατήσουν την κάρτα που ζωγράρισαν μπροστά τους και με τη βοήθεια της μασκώτ παράγουμε τον εξής διάλογο:

- Hello, I'm Tom, the brown monkey. Who are you?

- Hello, I'm Mary, the grey elephant. Who are you?

Ο διάλογος συνεχίζεται αλυσιδωτά με τους υπόλοιπους μαθητές της τάξης.

**Βήμα 2** Μοιράζουμε στα παιδιά από ένα λευκό φύλλο χαρτί A4 και τους ζητάμε να φτιάξουν το περίγραμμα της παλάμης τους. Μετά τους ζητάμε να σχεδιάσουν μέσα στην παλάμη τους την εικόνα που είχαν επιλέξει στο Βήμα 1 και να τη χρωματίσουν. Στη συνέχεια τους ζητάμε να κόψουν το περίγραμμα της χρωματισμένης 'παλάμης' τους. Δίνουμε τις οδηγίες και δείχνουμε στα παιδιά τι πρέπει να κάνουν:

- Draw your handprint.

- Colour your handprint.

- Now, cut out your handprint.

**Βήμα 3** Ξεκινάμε τη δημιουργία του δέντρου καλώντας ένα-ένα παιδί με σκοπό να τοποθετήσει τη δική του παλάμη σε έναν τοίχο της τάξης. Δίνουμε την οδηγία 'Stick your handprint' και επιβλέπουμε την τοποθέτηση έτσι ώστε το δέντρο μας να έχει, π.χ. 10 παλάμες ως βάση, στη συνέχεια 8, κλπ. και να καταλήξει με 2-3 παλάμες στην κορυφή (βλ. υπόδειγμα παρακάτω).

Αν το τμήμα αποτελείται από λίγα παιδιά μπορούμε να τους ζητήσουμε να ζωγραφίσουν και τις δύο τους παλάμες. Αν υπάρχει δυνατότητα, το δέντρο μπορεί να δημιουργηθεί από τις παλάμες όλων των

μαθητών του σχολείου και να τοποθετηθεί σε κάποιο κεντρικό-κοινόχρηστο χώρο του σχολείου. Σε αυτή την περίπτωση μπορούν να χρησιμοποιηθούν και οι παλάμες των εκπαιδευτικών που διδάσκουν εκεί. Επίσης, το δέντρο μπορεί να παραμείνει όλη τη σχολική χρονιά ή να χρησιμοποιηθεί ως χριστουγεννιάτικη διακόσμηση.

**Βήμα 4** Μόλις τελειώσει η δημιουργία του δέντρου με τις παλάμες και τα ζωάκια, μπορούμε να παίξουμε ένα παιχνίδι. Κοιτώντας το δέντρο λέμε:

- I can see a green frog. Is it Petros?

Τα παιδιά που εύκολα αναγνωρίζουν τα σύμβολα-εικόνες που αντιπροσωπεύουν το καθένα απαντούν:

- Yes, it is. It's Petros. / No, it isn't Petros. It's Mary.

**Βήμα 5** Στο τέλος της δραστηριότητας μπορεί να χρησιμοποιηθεί το τραγούδι 🎵 'Where is...?' (βλ. υλικό για τον εκπαιδευτικό για τους στίχους) το οποίο έχει ως στόχο την αναγνώριση των ονομάτων των παιδιών της τάξης καθώς και τη δημιουργία φιλικού κλίματος ανάμεσά τους. Ξεκινάμε το τραγούδι λέγοντας: 'Where is Petros? Where is Petros?' Τα παιδιά απαντούν τραγουδώντας: 'There he is, there he is' και συνεχίζουν: 'You are in B class, you are in B class, Class of friends, class of friends'.

Το τραγούδι ολοκληρώνεται όταν έχουν ακουστεί τα ονόματα όλων των παιδιών.

## Υλικό για τον/την εκπαιδευτικό

ΚΑΡΤΕΛΕΣ Β\_A02\_C01-4, Z\_C, C\_C, L\_C  
ΣΤΙΧΟΙ WHERE IS...

Where is Petros?

Where is Petros?

*Τα παιδιά δείχνουν το συμμαθητή τους και τραγουδούν*

There he is.

There he is.

*Συνεχίζουν όλα τα παιδιά μαζί*

You are in B class

You are in B class

Class of friends, class of friends!

Where is Mary?

Where is Mary?

*Τα παιδιά δείχνουν τη συμμαθήτριά τους και τραγουδούν*

There she is.

There she is.

*Συνεχίζουν όλα τα παιδιά μαζί*

You are in B class

You are in B class

Class of friends, class of friends!

 Zz

Zoo, zoo, zoo.

A zebra's in the zoo.

A zebra's in the zoo.

Zoo, zoo, zoo.

 Cc

A cat, a cat,

a cat with a hat,

a cat with a coloured hat.

The cat with the coloured hat  
is sleeping on the mat! Ll

Lions are big.

Lizards are small.

Larks are pretty and

leopards are tall!

# A3

## NAME A NAME!

Αναγνωρίζουμε τα ονόματά μας στα Αγγλικά και παίζουμε παιχνίδια.

### Περιεχόμενο

Τα παιδιά παίζουν παιχνίδια με στόχο την αναγνώριση των ονομάτων τους ή των ονομάτων των συμμαθητών τους.

### Γλωσσικοί στόχοι

- Να αναγνωρίζουν το όνομά τους όταν το βλέπουν
- Να αναγνωρίζουν τα ονόματα των άλλων
- Να εξοικειωθούν με τη γραπτή μορφή της αγγλικής γλώσσας
- Να αναπτύξουν ικανότητα κατανόησης γραπτού λόγου
- Να συνδυάζουν τα σύμβολα που βλέπουν (αγγλικά γράμματα) με την αντίστοιχη φωνητική τους έκφραση
- Να μάθουν να προφέρουν και να διαβάζουν το γράμμα Nn (βλ. οδηγίες στην εισαγωγή)

### Παιδαγωγικοί στόχοι

- Να συμμετέχουν σε δρώμενα σχετικά με το όνομά τους
- Να μάθουν τα ονόματα των συμμαθητών τους
- Να γνωρίσουν τους συμμαθητές τους και να δημιουργήσουν στενότερες σχέσεις μεταξύ τους
- Να μάθουν να εστιάζουν την προσοχή τους σε αυτό που ακούν και να το συνδυάζουν με τη γραπτή του μορφή
- Να αναπτύξουν τη συνδυαστική τους σκέψη
- Να διασκεδάσουν παίζοντας

### Υλικά και Μέσα

#### Υλικά:

- Μαρκαστόχοι
- Χάρτινα πιάτα (τόσα όσα οι μαθητές)
- Φωτογραφίες μαθητών
- Ψαλίδι
- CD (B\_A03\_M01)

#### Μέσα:

- CD player ή/και H/Y

**Φύλλα εργασίας:** B\_A03\_W01

### ABC

- Εικόνα για το γράμμα (N\_C)
- CD αλφάβητου (N\_M)
- Φύλλο εργασίας (N\_W)

**Προτεινόμενο υλικό από το διαδίκτυο:** 0

**Προτεινόμενος διδακτικός χρόνος:**

2 διδακτικές ώρες

## Προτεινόμενη εκπαιδευτική διαδικασία

**Βήμα 1** Λέμε στα παιδιά πως η μέρα σήμερα είναι αφιερωμένη σε παιχνίδια. Δείχνουμε στα παιδιά λευκά χάρτινα πιάτα πάνω στα οποία έχουμε γράψει από πριν τα ονόματά τους στα Αγγλικά με χοντρό μαρκαδόρο. (Μπορούμε το αρχικό γράμμα του ονόματός τους να το γράψουμε με διαφορετικό χρώμα). Σηκώνουμε ψηλά το κάθε πιάτο, προφέρουμε τον ήχο του αρχικού γράμματος, π.χ. /p/ for Petros, /m/ for Mary και στη συνέχεια ολόκληρο το όνομα του κάθε μαθητή και ζητάμε από όλους να το επαναλάβουν μετά από εμάς. Επαναλαμβάνουμε την ίδια διαδικασία για τα ονόματα όλων των μαθητών.

**Βήμα 2** Στη συνέχεια, ζητάμε από τους μαθητές να κάνουν έναν κύκλο και αφού τους εξασκήσουμε λίγο στο τραγούδι 🎵 'Plate sail' (βλ. υλικό για τον εκπαιδευτικό για τους στίχους) αρχίζουμε να πετάμε στη μέση του κύκλου ένα-ένα πιάτο με το όνομα του κάθε μαθητή. Ο μαθητής που αναγνωρίζει το όνομά του γραμμένο πάνω στο πιάτο, οφείλει να σηκώσει το πιάτο από το πάτωμα. Τα επιβραβεύουμε κάθε φορά που το καταφέρνουν. Το παιχνίδι και το τραγούδι τελειώνουν όταν όλοι οι μαθητές σηκώσουν τα πιάτα με τα ονόματά τους από το πάτωμα.

**Βήμα 3** Στη συνέχεια λέμε στα παιδιά ότι θα παίξουμε ντόμινο. Έχουμε φροντίσει μέρες πριν να ζητήσουμε από τα παιδιά να μας φέρουν από μία φωτογραφία τους. Χρησιμοποιούμε το φύλλο εργασίας (B\_A03\_W01). Στο ένα μέρος γράφουμε το όνομα ενός μαθητή και στο άλλο κολλάμε τη φωτογραφία ενός άλλου μαθητή (βλ. υπόδειγμα παρακάτω). Δημιουργούμε τόσες κάρτες ντόμινο όσες και οι μαθητές μας και χωρίζουμε τα παιδιά σε ομάδες. Δίνουμε σε κάθε ομάδα τον ίδιο αριθμό καρτών. Το παιχνίδι παίζεται όπως όλα τα ντόμινο και νικήτρια είναι η ομάδα που θα τοποθετήσει πρώτη την τελευταία της κάρτα. Πιο αναλυτικά, ανακατεύουμε τα ντόμινο-κάρτες και τις τοποθετούμε όλες ανάποδα στο πάτωμα. Αν οι μαθητές μας είναι 24 και έχουμε 4 ομάδες, λέμε στην κάθε ομάδα να τραβήξει 6 ντόμινο από τον σωρό.

Τους τονίζουμε ότι οι άλλες ομάδες δεν πρέπει να βλέπουν τις κάρτες τους. Ζητάμε από τους μαθητές να καθίσουν σε κύκλο στο πάτωμα. Ζητάμε από ένα μαθητή να ξεκινήσει πρώτος και να τοποθετήσει την πρώτη κάρτα της ομάδας του στο πάτωμα και να διαβάσει το όνομα που γράφει. Ακολουθεί ο μαθητής της επόμενης ομάδας. Ο επόμενος μαθητής θα πρέπει να τοποθετήσει ένα ντόμινο στη σειρά. Το ντόμινο που θα τοποθετήσει, θα έχει είτε το όνομα του μαθητή που είναι στη φωτογραφία είτε τη φωτογραφία του μαθητή που αναγράφεται το όνομά του. Θα πρέπει δηλαδή να ταιριάζει με την προηγούμενη φωτογραφία ή το προηγούμενο όνομα. Εάν η επόμενη ομάδα δεν έχει κάτι για να ταιριάζει, παίζει η επόμενη στη σειρά ομάδα. Όποιος τοποθετεί μία κάρτα θα πρέπει να διαβάσει το όνομα που αναγράφεται στην κάρτα που ταιριάζει τη φωτογραφία. Κερδίζει είτε η ομάδα που ξεφορτώνεται όλες της τις κάρτες είτε αυτή η ομάδα που έχει τις λιγότερες κάρτες στα χέρια της όταν ορισθεί το τέλος χρόνου για το παιχνίδι.

**Βήμα 4** Ως κατακλείδα, προτείνουμε στα παιδιά να παίξουμε το παιχνίδι 'Hop on, hop off' και τους ζητάμε να καθίσουν σε κύκλο στο πάτωμα. Ορίζουμε έναν μαθητή ως 'ατμομηχανή' και λέμε στα παιδιά να καθίσουν σε κύκλο στο πάτωμα. Η ατμομηχανή στέκεται στη μέση και κάνει τον ήχο του τρένου. Πλησιάζει έναν-έναν μαθητή και του λέει 'Hi, I'm Petros.' (και κάνουν χειραψία). Ο άλλος μαθητής απαντάει με το όνομά του, π.χ. 'Hello, I'm John.' και η ατμομηχανή του λέει 'Hop on, John!' Τότε ο μαθητής στέκεται πίσω από την ατμομηχανή με τα χέρια στους ώμους της και κάνουν το τρένο. Αυτός ο μαθητής απευθύνεται στον επόμενο συμμαθητή-επιβάτη του τρένου. Με κάθε σύσταση ο κάθε μαθητής γίνεται επιβάτης και αναπόσπαστο 'βαγόνι' της αμαξοστοιχίας. Στο τέλος, όταν όλη η τάξη έχει επιβιβασθεί στην αμαξοστοιχία και αφού έχει κάνει κάποιους γύρους, ορίζουμε τον τελευταίο στη σειρά μαθητή ως Ελεγκτή εισιτηρίων, ο οποίος αρχίζει να φωνάζει με τη σειρά:

- Hop off, Petros!, Hop off, Anna!, etc.

και ο κάθε μαθητής επιστρέφει στη θέση του.

## Υλικό για τον/την εκπαιδευτικό

## ΚΑΡΤΕΛΑ N\_C

## ΣΤΙΧΟΙ

## 🌐 PLATE SAIL

If your name is on the plate, pick it up  
 If your name is on the plate, pick it up  
 If your name is on the plate  
 Then you're doing really great  
 If your name is on the plate, pick it up!

If your name is on the plate, pick it up  
 If your name is on the plate, pick it up  
 If your name is on the plate  
 Then you're doing really great  
 If your name is on the plate, pick it up!

## 🌐 Nn

Her name is Anna.  
 She's got a banana.  
 Her name is Lana.  
 She's got NO banana!

Petros



Mary



# A4

## HOW ARE YOU FEELING TODAY?

Χαιρετάμε και εκφράζουμε τα (συν)αισθήματά μας μέσα από ένα μουσικοκινητικό τραγούδι.

### Περιεχόμενο

Μέσα από ένα μουσικοκινητικό τραγούδι τα παιδιά μαθαίνουν να χαιρετούν και να εκφράζουν διαφορετικά (συν)αισθήματα. Το τραγούδι μπορεί να χρησιμοποιείται στην αρχή κάθε μαθήματος σε όλη τη διάρκεια της χρονιάς και να βοηθήσει τους μικρούς μαθητές να αρχίζουν το μάθημά τους ευχάριστα.

### Γλωσσικοί στόχοι

- Να εξοικειωθούν με τη προφορά και τον επιτονισμό των αγγλικών λέξεων και φράσεων
- Να χαιρετούν και να ρωτούν 'How are you feeling today?'
- Να απαντούν στην ερώτηση 'How are you feeling today?' και να εκφράζουν το πώς νιώθουν χρησιμοποιώντας επίθετα που δηλώνουν θετικά ή αρνητικά (συν)αισθήματα: 'I'm good! / I'm great! / I'm wonderful! / I'm tired. / I'm hungry. / I'm not so good.'
- Να εξοικειωθούν με την ερώτηση 'Are you good / tired / hungry?' και την απάντηση 'Yes, I am. / No, I'm not.'

### Παιδαγωγικοί στόχοι

- Να εκφράζουν τα συναισθήματά τους μέσα από το τραγούδι και την κίνηση
- Να συμμετέχουν στη μαθησιακή διαδικασία ενεργά, μέσα από τη μίμηση, την κίνηση και την επανάληψη

### Υλικά και Μέσα

#### Υλικά:

- Εικόνες που δείχνουν (συν)αισθήματα (B\_A04\_F01-4)
- Blu tack
- CD (B\_A04\_M01-2)

#### Μέσα:

- CD player ή/και Η/Υ

### Φύλλα εργασίας: 0

### Προτεινόμενο υλικό από το διαδίκτυο:

- Καρτέλες συναισθημάτων  
<http://www.mes-english.com/flashcards/files/ppt/feelings.ppt>  
<http://www.eslflashcards.com/preview.php?id=14>  
<http://www.eslflashcards.com/preview.php?id=29>
- Τραγούδια  
<http://learnenglishkids.britishcouncil.org/en/songs/if-youre-happy-and-you-know-it>
- Βίντεο  
[http://www.youtube.com/watch?v=8I9gz-5\\_h60](http://www.youtube.com/watch?v=8I9gz-5_h60) (για τις κινήσεις των παιδιών στο τραγούδι)
- Ιδέες για άλλα τραγούδια συναισθημάτων  
<http://www.preschoolexpress.com/music-station09/feelings-songs-april.shtml>

### Προτεινόμενος διδακτικός χρόνος:

2 διδακτικές ώρες

## Προτεινόμενη εκπαιδευτική διαδικασία

**Βήμα 1** Μπαίνουμε στην τάξη κρατώντας τη μασκότ και χαιρετάμε τους μαθητές. Χρησιμοποιούμε τη μασκότ και με την κατάλληλη έκφραση και τον τόνο της φωνής μας λέμε: 'I'm happy / I'm sad / I'm tired / I'm hungry', για να παρουσιάσουμε τα διάφορα συναισθήματα. Ενθαρρύνουμε τους μαθητές να μιμηθούν τις εκφράσεις μας και να επαναλάβουν. Αν θέλουμε μπορούμε να χρησιμοποιήσουμε τις εικόνες που δείχνουν (συν)αισθήματα, π.χ. happy, sad, tired, hungry (B\_A04\_F01-4) και να δημιουργήσουμε μια αφίσα για την τάξη. Ανάλογα με το τμήμα αποφασίζουμε αν θα παρουσιάσουμε μόνο τα συναισθήματα που χρειαζόμαστε για το τραγούδι ή και τα υπόλοιπα τα οποία υπάρχουν και στη δραστηριότητα Δ2.

**Βήμα 2** Στη συνέχεια βάζουμε το CD με το τραγούδι 🎧 'Hello! How are you?' (βλ. υλικό για τον εκπαιδευτικό για τους στίχους) και λέμε στα παιδιά 'Listen!'. Μπορούμε να χρησιμοποιήσουμε τη μασκότ για να δείξουμε τις κινήσεις του τραγουδιού ή να τις μιμηθούμε εμείς ή να δείξουμε το βίντεο (βλ. προτεινόμενο υλικό από το διαδίκτυο). Παίζουμε το τραγούδι πολλές φορές και ενθαρρύνουμε τα παιδιά να μιμηθούν τις κινήσεις που τους δείχνουμε. Αφού δούμε ότι τα περισσότερα παιδιά κάνουν τις κινήσεις, σταματάμε το CD και δείχνουμε μια-μια τις κινήσεις, λέγοντας τα λόγια και ενθαρρύνοντας τα παιδιά να τα επαναλάβουν.

**Βήμα 3** Στη συνέχεια λέμε τα λόγια χωρίς να δείχνουμε εμείς τις κινήσεις. Αφήνουμε τα παιδιά να επαναλάβουν μαζί μας τα λόγια και να κάνουν εκείνα τις κινήσεις.

**Βήμα 4** Παίζουμε το CD άλλη μια φορά και συνδυάζουμε μουσική, λόγια και κίνηση. Στη συνέχεια λέμε στα παιδιά να σηκωθούν και να φτιάξουν έναν κύκλο σε όποιο σημείο της αίθουσας υπάρχει χώρος. Αν δεν υπάρχει αρκετός χώρος, μπορούμε να τραβήξουμε τα θρανία ή να βγούμε στο προαύλιο. Βοηθάμε τα παιδιά να μπουν σε κύκλο και παίζουμε ξανά το τραγούδι αλλά αυτή τη φορά προχωράμε

γρήγορα σηκώνοντας ψηλά τα γόνατα σύμφωνα με το ρυθμό κάθε φορά που τραγουδάμε 'Hello! How are you?' και σταματώντας κάθε φορά που τραγουδάμε 'I'm good. I'm great. I'm wonderful!', κλπ. (βλ. βίντεο τραγουδιού στο προτεινόμενο υλικό από το διαδίκτυο).

**Βήμα 5** Στη συνέχεια ρωτάμε (εμείς ή η μασκότ) κάθε παιδί χωριστά και το ενθαρρύνουμε να απαντήσει. Πιθανός διάλογος:

- Hello, Maria. How are you feeling today?  
- I'm good. / I'm great. / I'm wonderful, etc.

**Βήμα 6** Κατόπιν ρωτάμε εμείς τη μασκότ και εκείνη απαντάει. Μπορούμε αν θέλουμε να προσθέσουμε δύο ακόμα επίθετα, π.χ. I'm happy / I'm sad δείχνοντας τη σημασία του κάθε επιθέτου με την ανάλογη έκφραση του προσώπου μας. Πιθανός διάλογος:

- Are you hungry / tired?  
- Yes, I am. / No, I'm not.

Έπειτα, κάνοντας εμείς την ανάλογη κίνηση, ενθαρρύνουμε τα παιδιά να ρωτήσουν όλα μαζί τη μασκότ και εκείνη απαντάει.

- Are you hungry / tired?  
- Yes, I am. / No, I'm not.

Κατόπιν η μασκότ ρωτάει ένα-ένα τα παιδιά και τα παιδιά απαντούν.

**Βήμα 7** Στη συνέχεια ενθαρρύνουμε ένα παιδί να έρθει μπροστά, να μιμηθεί πώς αισθάνεται και διαλέγουμε ένα άλλο παιδί να το ρωτήσει. Πιθανή παραγωγή λόγου:

- Are you hungry / tired?  
- Yes, I am. / No, I'm not.

Ανάλογα με το τμήμα ο διάλογος θα μπορεί να γίνει σε ζευγάρια σύμφωνα με το πώς κάθονται και έτσι κάθε παιδί να έχει την ευκαιρία να ρωτήσει και να απαντήσει πολλές φορές.

**Βήμα 8** Κλείνουμε το μάθημα τραγουδώντας σε κύκλο το τραγούδι 🎧 'Hello! How are you?' (βλ. υλικό για τον εκπαιδευτικό για τους στίχους) και κάνοντας τις ανάλογες κινήσεις (βλ. προτεινόμενο υλικό από το διαδίκτυο).

## Προτεινόμενη εκπαιδευτική διαδικασία

### ΕΠΙΠΛΕΟΝ ΠΡΟΑΙΡΕΤΙΚΑ ΒΗΜΑΤΑ

Εναλλακτικά ή σε επόμενο μάθημα μπορούμε να χρησιμοποιήσουμε και το τραγουδί  'If you're happy and you know it' (βλ. υλικό για τον εκπαιδευτικό για τους στίχους) και να εναλλάσσουμε τα συναισθήματα

και τις κινήσεις, π.χ. 'If you're angry and you know it, stamp your feet / If you're tired and you know it, touch your head / If you're scared and you know it, hide your eyes.' (βλ. προτεινόμενο υλικό από το διαδίκτυο).

## Υλικό για τον/την εκπαιδευτικό

### FLASHCARDS B\_A04\_F01-4

#### ΣΤΙΧΟΙ

#### HELLO! HOW ARE YOU?

Hello! [Κουνάμε το δεξί χέρι όπως χαιρετάμε]

Hello! [Κουνάμε το αριστερό χέρι όπως χαιρετάμε]

Hello, how are you? [Κουνάμε το δεξί χέρι όπως χαιρετάμε, και έπειτα κουνάμε και τα δύο χέρια μας μπροστά μας σα να ρωτάμε κάποιον Εσύ τι κάνεις]

I'm good! (I'm GOOD!) [Σηκώνουμε τη γροθιά μας και δείχνουμε τον αντίχειρα]

I'm great! (I'm GREAT!) [Σηκώνουμε το χέρι μας ψηλά]

I'm wonderful! [Βάζουμε και τα δύο χέρια μας με ανοικτές παλάμες στο πλάι του προσώπου μας σαν ήλιος και χαμογελάμε]

x2

Hello!

Hello!

Hello, how are you?

I'm tired. (I'm tired.) [Χαμηλώνουμε τους ώμους και αναστενάζουμε]

I'm hungry. (I'm hungry.) [Τρίβουμε την κοιλιά μας]

I'm not so good. [Σφίγγουμε τα φρύδια, κουνάμε το χέρι μας μπροστά από το πρόσωπό μας και κουνάμε το κεφάλι μας αριστερά-δεξιά για να δείξουμε άρνηση]

x2

#### IF YOU'RE HAPPY AND YOU KNOW IT

If you're happy and you know it, clap your hands  
(Χτυπάμε παλαμάκια)

If you're happy and you know it, clap your hands  
(Χτυπάμε παλαμάκια)

If you're happy and you know it, and you really want to show it

If you're happy and you know it, clap your hands  
(Χτυπάμε παλαμάκια)

If you're angry and you know it, stamp your feet  
(Χτυπάμε τα πόδια)

If you're angry and you know it, stamp your feet  
(Χτυπάμε τα πόδια)

If you're angry and you know it, and you really want to show it

If you're angry and you know it, stamp your feet  
(Χτυπάμε τα πόδια)

If you're tired and you know it, touch your head  
(Ακουμπάμε το κεφάλι)

If you're tired and you know it, touch your head  
(Ακουμπάμε το κεφάλι)

If you're tired and you know it, and you really want to show it

If you're tired and you know it, touch your head  
(Ακουμπάμε το κεφάλι)

If you're scared and you know it, hide your eyes  
(Κλείνουμε τα μάτια με τα χέρια μας)

If you're scared and you know it, hide your eyes  
(Κλείνουμε τα μάτια με τα χέρια μας)

If you're scared and you know it, and you really want to show it

If you're scared and you know it, hide your eyes  
(Κλείνουμε τα μάτια με τα χέρια μας)



# A5

## HOW OLD ARE YOU?

Παρουσιάζουμε την ηλικία μας.

### Περιεχόμενο

Τα παιδιά επαναλαμβάνουν τους αριθμούς και μαθαίνουν να λένε την ηλικία τους.

### Γλωσσικοί στόχοι

- Να επαναλάβουν τους αριθμούς 1-10
- Να λένε την ηλικία τους
- Να κάνουν συγκρίσεις μεταξύ τους (I'm older than you)
- Να μιλούν για την ηλικία άλλων παιδιών, π.χ. How old is she? She's 6.

### Παιδαγωγικοί στόχοι

- Να συμμετέχουν ενεργώντας ανάλογα με αυτό που βλέπουν σε ένα βίντεο
- Να συνδέσουν τη μάθηση με την προσωπική τους ζωή
- Να συνεργαστούν για να ανταλλάξουν πληροφορίες σχετικά με την ηλικία τους
- Να διασκεδάσουν τραγουδώντας και παίζοντας κουκλοθέατρο
- Να ευχαριστηθούν κάνοντας μία κατασκευή

### Υλικά και Μέσα

#### Υλικά:

- Η μασκότ
- Αρκουδάκια, αγαπημένα ζωάκια ή/και κούκλες (puppets, finger puppets) που έχουν φέρει τα παιδιά από το σπίτι τους
- Μία απλή σκηνή κουκλοθέατρου (προαιρετικά)
- Χαρτόνια
- Κόλλα
- Ψαλίδι
- CD (B\_A05\_M01)

#### Μέσα:

- CD player ή/και H/Y

Φύλλα εργασίας: B\_A05\_W01-2

### Προτεινόμενο υλικό από το διαδίκτυο:

- Το βίντεο του τραγουδιού 'How old are you?' <http://www.youtube.com/watch?v=huQSbAff8xQ>
- Το βίντεο του τραγουδιού 'How old are you?' με μαριονέτες

### Προτεινόμενος διδακτικός χρόνος:

1 διδακτική ώρα

## Προτεινόμενη εκπαιδευτική διαδικασία

**Βήμα 1** Η μασκότε λέει στα παιδιά ότι σήμερα θα μάθουν να λένε την ηλικία τους και παρουσιάζει τη δική της ηλικία και στη συνέχεια ρωτά τα παιδιά για τη δική τους ηλικία: 'I'm 10. How old are you?' και τα παιδιά απαντούν: 'I'm 7 / I'm 7 and a half, etc.'

Η μασκότε συνεχίζει και με τα υπόλοιπα παιδιά. Μετά, η μασκότε ρωτάει τα παιδιά για τα παιχνίδια τους, π.χ. τα αρκουδάκια τους ή τις κούκλες τους. Πιθανός διάλογος:

-How old is he/she?

-He/She's 4. He/She's 6.

Τα παιδιά απαντούν στις ερωτήσεις, μιλώντας για τα παιχνίδια τους.

**Βήμα 2** Τα παιδιά βλέπουν ένα βίντεο (βλ. προτεινόμενο υλικό από το διαδίκτυο) με το τραγούδι  'How old are you?' (βλ. υλικό για τον εκπαιδευτικό για τους στίχους). Το βλέπουν αρκετές φορές και επαναλαμβάνουν τα λόγια του τραγουδιού, σχηματίζοντας τους αριθμούς με τα δάχτυλά τους. Στο τέλος το τραγουδούν με χαμηλωμένο τον ήχο, απλά βλέποντας την εικόνα.

Στη συνέχεια ορίζουμε ρόλους ώστε τα παιδιά να τραγουδούν το καθένα μερικούς στίχους και μετά να τους τραγουδούν όλα μαζί σχηματίζοντας τους αριθμούς με τα δάχτυλά τους. Το επαναλαμβάνουν αρκετές φορές, μέχρι να το μάθουν ακόμα και οι πιο ντροπαλοί μαθητές.

**Βήμα 3** Μετά τα παιδιά παίρνουν τα αγαπημένα τους ζωάκια / αρκουδάκια, κουκλάκια, κλπ. στα χέρια τους και τα βάζουν να 'πουν' το ίδιο τραγούδι εναλλάξ και όλα μαζί. Μπορούν να παρακολουθούν το βίντεο (βλ. προτεινόμενο υλικό από το διαδίκτυο), για να αντιγράφουν τις κινήσεις που κάνουν οι κούκλες. Τα παιδιά σηκώνονται και κρατώντας τα κουκλάκια τους στα χέρια παρουσιάζουν το τραγούδι σε όλη την τάξη. Προαιρετικά μπορούν να χρησιμοποιήσουν μία απλή σκηνή κουκλοθέατρου μπροστά στον πίνακα και να κάνουν 'παράσταση' τραγουδώντας με τα κουκλάκια τους στα χέρια.

**Βήμα 4** Τα παιδιά κάνουν μία απλή κατασκευή και φτιάχνουν μία όμορφη κάμπια με αριθμούς. Πρώτα, δίνουμε οδηγίες για να χρωματίσουν τους αριθμούς (B\_A05\_W01-2). Στη συνέχεια κόβουν τους κύκλους με το κεφαλάκι της κάμπιας και τους αριθμούς και τους κολλούν σε αριθμητική σειρά για να σχηματίσουν το σώμα της. Μετά κολλούν την κάμπια τους σε ένα χαρτόνι και τη δείχνουν στα υπόλοιπα παιδιά, λέγοντας με το ρυθμό του τραγουδιού που έχουν ήδη μάθει:

- How old is the caterpillar? It's older than you. (σε διάλογο εναλλάξ)

- It's 1, It's 2, It's 3, It's 4, It's 5, It's 6, It's 7, It's 8, It's 9, It's 10. (εναλλάξ)

- 1, 2, 3, 4, 5, 6, 7, 8, 9, 10. (όλοι μαζί)

## Υλικό για τον/την εκπαιδευτικό

### ΣΤΙΧΟΙ

#### HOW OLD ARE YOU?

How old are you?

I'm older than you. (δύο φορές) (εναλλάξ)

I'm 1, I'm 2, I'm 3. I'm 4, I'm 5, I'm 6, I'm 7 years old.

(εναλλάξ)

I'm 8, I'm 9, I'm 10 years old. (εναλλάξ)

1, 2, 3, 4, 5, 6, 7, 8, 9, 10. (όλοι μαζί)

How old are you?

I'm older than you. (δύο φορές) (εναλλάξ)

I'm 1, I'm 2, I'm 3. I'm 4, I'm 5, I'm 6, I'm 7 years old.

(εναλλάξ)

I'm 8, I'm 9, I'm 10 years old. (εναλλάξ)

1, 2, 3, 4, 5, 6, 7, 8, 9, 10. (όλοι μαζί)

How old are you?

I'm older than you. (δύο φορές) (εναλλάξ)

# A6

## I' M SPECIAL, YOU'RE SPECIAL!

Φτιάχνουμε ένα βιβλίο-άλμπουμ με τα παιδιά της τάξης.

### Περιεχόμενο

Τα παιδιά φτιάχνουν ένα άλμπουμ με τα ονόματά τους, το πορτρέτο τους, τις προτιμήσεις τους και μιλούν για τον εαυτό τους.

### Γλωσσικοί στόχοι

- Να επαναλάβουν λεξιλόγιο και φράσεις σχετικές με χαιρετισμούς, ηλικία και προτιμήσεις, π.χ. Good morning! / Hello! / Hi, I'm ... Maria. / I'm seven years old. / I like bananas/hamburgers.
- Να επαναλάβουν λέξεις τροφών που είναι ίδιες ή μοιάζουν με τις αντίστοιχες στα Ελληνικά, π.χ. bananas, carrots, hamburgers, biscuits
- Να αναγνωρίζουν τους χαιρετισμούς σε γραπτή μορφή
- Να επαναλάβουν ουσιαστικά με ομαλό πληθυντικό

### Παιδαγωγικοί στόχοι

- Να αναπτύξουν τον συντονισμό των λεπτών κινήσεών τους, π.χ. χρωμάτισμα
- Να διασκεδάσουν δημιουργώντας το βιβλίο της τάξης τους
- Να αντιληφθούν τη μοναδικότητά τους μέσα σε ένα σύνολο

### Υλικά και Μέσα

#### Υλικά:

- Εικόνες με τροφές (B\_A06\_F01-6)
- Φύλλα χαρτιού A4
- Ξυλομπογιές ή μαρκαδόροι
- Διακορευτής
- Κλωστές ή κορδέλες
- Φωτογραφία των παιδιών της τάξης μας
- CD (B\_A06\_M01)

#### Μέσα:

- CD player ή/και H/Y

Φύλλα εργασίας: B\_A06\_W01

### Προτεινόμενο υλικό από το διαδίκτυο:

- Τραγούδια  
<http://www.preschooleducation.com/sme.shtml>

### Προτεινόμενος διδακτικός χρόνος:

2 διδακτικές ώρες

## Προτεινόμενη εκπαιδευτική διαδικασία

**Βήμα 1** Μπαίνουμε στην τάξη με τη μασκώτ και μια μικρή πάνινη μπαλίτσα. Σχηματίζουμε έναν κύκλο και η μασκώτ χαιρετάει τα παιδιά λέγοντας το όνομά της και την ηλικία της και πετάει την μπάλα σε ένα παιδί το οποίο θα πρέπει να κάνει το ίδιο.

- Hello. I'm Mary and I'm seven.

Όταν έχουν παίξει όλα τα παιδιά, τους ζητάμε να καθίσουν στις θέσεις τους.

**Βήμα 2** Στη συνέχεια τους δείχνουμε εικόνες με λέξεις τροφών που μοιάζουν με ελληνικές, όπως hamburgers, bananas, carrots, biscuits (B\_A06\_F01-6). Τις βάζουμε στον πίνακα και λέμε: 'I like bananas' και τα ενθαρρύνουμε να παράγουν εκείνα τις προτάσεις ενώ εμείς δείχνουμε τις εικόνες, π.χ. την ώρα που ο εκπαιδευτικός βάζει την εικόνα με τις μπανάνες λέει:

- Hello! I'm Maria. I'm 7 and I like bananas.

Η παρουσίαση των λέξεων μπορεί να γίνει και με ερωτήσεις αν ο εκπαιδευτικός αποκαλύπτει την εικόνα λίγο-λίγο, π.χ. What's this? Is it an orange?

**Βήμα 3** Στη συνέχεια δίνουμε στα παιδιά το φύλλο εργασίας (B\_A06\_W01) και τους λέμε ότι θα φτιάξουμε το άλμπουμ των μαθητών της τάξης μας. Τους εξηγούμε ότι στο φύλλο εργασίας υπάρχει το περίγραμμα ενός προσώπου πάνω στο οποίο θα σχεδιάσουν το δικό τους πρόσωπο. Εμείς θα τους γράψουμε το όνομά τους απαλά στην πρώτη γραμμή και τα παιδιά θα το πατήσουν με μπιγιά. Στη δεύτερη γραμμή θα

γράψουν με αριθμό την ηλικία τους και στο συννεφάκι θα ζωγραφίσουν εκείνη από τις τροφές που τους αρέσει. Περνάμε από όλα τα παιδιά και βοηθάμε όποιο χρειάζεται βοήθεια, είτε στο σχέδιο είτε στη γραφή.

**Βήμα 4** Όταν όλα τα παιδιά έχουν τελειώσει, συγκεντρώνουμε τις κόλλες, τις τρυπάμε και τις δένουμε με ένα σκοινί, ή μάλλινη κλωστή ή κορδέλα αφού έχουμε προσθέσει μία λευκή κόλλα ως εξώφυλλο, όπου θα κολλήσουμε μια φωτογραφία των παιδιών της τάξης και θα γράψουμε 'Our English Class B1/B2', κλπ.

**Βήμα 5** Όταν έχει ολοκληρωθεί το άλμπουμ της τάξης, το παρουσιάζουμε λέγοντας: 'This is our class book'. Στη συνέχεια καλούμε κάθε παιδί να 'διαβάσει' τη σελίδα του. Θα μπορούσαμε αν θέλουμε να έχουμε φτιάξει και εμείς μια τέτοια σελίδα για τον εαυτό μας. Καθώς κοιτάζουμε τις σελίδες των παιδιών συζητάμε μαζί τους ότι κάθε άνθρωπος είναι διαφορετικός, μοναδικός αλλά όλοι είμαστε φίλοι μεταξύ μας και ανήκουμε σε μια ομάδα, την τάξη μας.

**Βήμα 6** Στη συνέχεια τους λέμε ότι θα μάθουμε ένα τραγούδι που μιλάει για το πόσο ξεχωριστός είναι ο κάθε άνθρωπος. Τραγουδάμε πρώτα εμείς το τραγούδι  'I am special' (βλ. υλικό για τον εκπαιδευτικό για τους στίχους) και μετά μαζί με τα παιδιά. Θα ήταν ωραίο κάθε παιδί, όπως τραγουδάμε να σηκώνεται όρθιο και να δείχνει τον εαυτό του, να συνεχίζει ο επόμενος, κλπ.

## Υλικό για τον/την εκπαιδευτικό

### FLASHCARDS B\_A06\_F01-6

#### ΣΤΙΧΟΙ

#### I AM SPECIAL

I am special,  
I am special.  
Look at me!  
Look at me!

A very special person,  
a very special person.

That is me!

That is me!

(x2)

# B1

## ME, MY FAMILY AND MY FRIENDS

Μιλάμε για τον εαυτό μας, την οικογένεια και τους φίλους μας.

### Περιεχόμενο

Τα παιδιά μιλούν για τον εαυτό τους, την οικογένειά τους και τους φίλους τους και δημιουργούν μία ξύλινη κορνιζούλα με ζωγραφιές του εαυτού τους, των μελών της οικογένειάς τους ή των φίλων τους.

### Γλωσσικοί στόχοι

- Να μάθουν λεξιλόγιο σχετικό με την οικογένεια, π.χ. mum, dad, brother, sister, grandma, grandpa
- Να χρησιμοποιήσουν δομές και εκφράσεις, όπως: 'This is me. My name's ...', 'This is my mother/mum/father/dad, etc. His/Her name is...' για να παρουσιάσουν τον εαυτό τους και τα οικεία τους πρόσωπα
- Να επαναλάβουν τις ερωτήσεις: 'Who's this?', 'How old are you?', 'How old is s/he?', και τις ανάλογες απαντήσεις, π.χ. 'I'm / He's / She's eight. / Yes, I am. / No, I'm not. / Yes, he / she is. / No, he/she isn't.'
- Να μάθουν να προφέρουν και να διαβάζουν το γράμμα Bb (βλ. οδηγίες στην εισαγωγή)

### Παιδαγωγικοί στόχοι

- Να συμμετέχουν στη μαθησιακή διαδικασία ενεργά χρησιμοποιώντας τα προσωπικά τους βιώματα
- Να συνεργάζονται μεταξύ τους και να παίρνουν αποφάσεις από κοινού
- Να ακολουθούν μια συγκεκριμένη διαδικασία και να αλλάζουν ρόλους
- Να χρησιμοποιήσουν τη φαντασία τους, τις καλλιτεχνικές τους δεξιότητες και τις δεξιότητες των χεριών τους για να φτιάξουν πρωτότυπες κατασκευές
- Να μάθουν να παρουσιάζουν τις εργασίες τους μπροστά σε οικείο ακροατήριο (τους συμμαθητές τους)

### Υλικά και Μέσα

#### Υλικά:

- Η μασκώτ της τάξης
- Αρκουδάκια, σκυλάκια, κλπ. που μπορούν να χρησιμοποιηθούν ως συγγενείς και φίλοι της μασκώτ
- Η εικόνα της οικογένειας της μασκώτ (B\_B01\_C01)
- Φωτογραφίες οικογενειών από περιοδικά ποικίλης ύλης
- Χαρτόνια A4 κομμένα στα 4

- Ξυλάκια ή ξύλινα καλαμάκια για τις κορνίζες (εναλλακτικά χρησιμοποιούμε πλαστικά καλαμάκια)
- Ξυλομπογιές ή μαρκαδόρο
- Glitter
- Κόλλα
- Ψαλίδι
- Κορδονάκια

#### Μέσα:

- CD player ή/και H/Y

#### Φύλλα εργασίας: 0

#### ABC

- Εικόνα για το γράμμα (B\_C)
- CD αλφάβητου (B\_M)
- Φύλλο εργασίας (B\_W)

#### Προτεινόμενο υλικό από το διαδίκτυο:

- Ιδέες για κορνίζες  
<http://www.enchantedlearning.com/crafts/frames/>
- Οδηγίες για ξύλινη κορνιζούλα  
<http://www.enchantedlearning.com/crafts/frames/twig/index.shtml>

#### Προτεινόμενος διδακτικός χρόνος:

2-3 διδακτικές ώρες

## Προτεινόμενη εκπαιδευτική διαδικασία

**Βήμα 1** Καλημερίζουμε τα παιδιά και τους λέμε ότι σήμερα η μασκότε της τάξης θέλει να μας γνωρίσει την οικογένεια και τους φίλους της. Δείχνουμε τη μασκότε στην τάξη παρέα με άλλα ζωάκια (αρκουδάκι με άλλα αρκουδάκια, σκυλάκια και άλλα ζωάκια συγγενείς και φίλους της μασκότε). Εναλλακτικά η μασκότε μπορεί να έχει φέρει φωτογραφίες ή εικόνες των συγγενών και φίλων της (B\_B01\_C01). Η μασκότε παρουσιάζει πρώτα τον εαυτό της στα παιδιά, λέγοντας:

- This is me. My name's / I'm...

και μετά ένα-ένα τα μέλη της οικογένειάς της και τους φίλους της, λέγοντας:

- This is my dad (father) / mum (mother) / sister / brother / grandpa (grandfather) / grandma (grandmother) / friend. His/Her name's...'.  
 Κάθε φορά που η μασκότε παρουσιάζει κάποιον δικό της ρωτάμε τα παιδιά: 'Who's this?' και 'What's her / his name?' ενθαρρύνοντάς τα να δώσουν την ανάλογη απάντηση και να επαναλάβουν το νέο λεξιλόγιο και τις δομές.

Αφού η μασκότε τελειώσει την παρουσίαση όλων των συγγενών και φίλων, λέμε στα παιδιά ότι μπορούμε να της κάνουμε ακόμα κάποιες ερωτήσεις για τον εαυτό της και για τα πρόσωπα που μας παρουσίασε. Ενθαρρύνουμε τα παιδιά να κάνουν ένα διάλογο με τη μασκότε, ο οποίος μπορεί να έχει την εξής μορφή:

- How old are you?

- I'm 8.

- Who's this?

- This is my dad/mum, etc.

- How old is your brother/sister/friend?

- This is my dad/mum, etc.

- She's / He's 8.

**Βήμα 2** Στη συνέχεια χωρίζουμε τα παιδιά σε ομάδες και δίνουμε στην κάθε ομάδα από μια φωτοτυπία των φωτογραφιών διαφόρων οικογενειών που έχουμε κόψει από περιοδικά ποικίλης ύλης. Ζητάμε από τα παιδιά της κάθε ομάδας να επιλέξουν μία από τις οικογένειες της φωτογραφίας, να την κοιτάξουν προσεκτικά, να φανταστούν και να συμφωνήσουν για τα ονόματα των προσώπων που απεικονίζονται σε

αυτήν καθώς και για το ποιο παιδί της φωτογραφίας θα είναι ο φίλος της ομάδας, π.χ. 'Look at the photo. What's his name? Is he dad?'

Εν τω μεταξύ περνάμε από την κάθε ομάδα και βοηθάμε όπου χρειάζεται. Στη συνέχεια η κάθε ομάδα με τη σειρά της στέκεται μπροστά στην υπόλοιπη τάξη και δείχνοντας τη φωτογραφία που έχει επιλέξει απαντάει στις ερωτήσεις των υπόλοιπων ομάδων για τα πρόσωπα της φωτογραφίας της. Η κάθε μια από τις υπόλοιπες ομάδες κάνει μια ερώτηση με τη σειρά της. Η πρώτη ερώτηση είναι πάντα 'Who's your friend?' και ακολουθούν οι παρακάτω ερωτήσεις: 'What's his / her name?', 'How old is he / she?', 'Who's this?'. Η ομάδα που παρουσιάζει τη φωτογραφία της απαντάει ανάλογα στις ερωτήσεις των υπόλοιπων ομάδων, π.χ. 'This is his/her sister/brother', 'His/her name is...', 'He's 10', 'Yes, s/he is', 'No, s/he isn't'. Στο τέλος αυτού του βήματος μπορούμε να μιλήσουμε για τις διάφορες οικογένειες (μαμά-παιδιά, μπαμπάς-παιδιά, μαμά-παιδιά-μπαμπάς-γιαγιά-παππούς) και να τονίσουμε ότι το σημαντικό είναι οι δεσμοί που αναπτύσσονται μεταξύ των μελών μιας οικογένειας.

**Βήμα 3** Την επόμενη ώρα λέμε στα παιδιά ότι θα φτιάξουν μία ξύλινη κορνίζα με τις ζωγραφίες των μελών της οικογένειάς τους ή με φίλους τους (βλ. υπόδειγμα παρακάτω).

Δίνουμε στα παιδιά χαρτόνια A4 κομμένα στα 4. Τους λέμε να ζωγραφίσουν οικογένεια ή φίλους πάνω στα χαρτόνια. Καθώς ζωγραφίζουν περνάμε από τα θρανία τους και ρωτάμε: 'Who's this?', 'What's his/her name?', etc.', ενώ τα παιδιά δίνουν τις ανάλογες απαντήσεις, π.χ. 'This is my father/sister', 'His/her name's...'. Όταν τελειώσουν τη ζωγραφιά τους, παίρνουν μικρά ξυλάκια και τα τοποθετούν στο περίγραμμα της ζωγραφιάς τους. Βοηθάμε τα παιδιά να δέσουν χιαστί τα ξυλάκια μεταξύ τους με κορδονάκια για να δημιουργηθεί μία κορνίζα. Όταν η κορνίζα είναι έτοιμη, τη γυρίζουν ανάποδα και στο πίσω μέρος της κολλούν τη ζωγραφιά τους. Στο πάνω μέρος της κορνίζας τα παιδιά δένουν ένα κορδονάκι για να μπορούν να την κρεμάσουν.

# B 1

## Προτεινόμενη εκπαιδευτική διαδικασία

**Βήμα 4** Τα παιδιά παρουσιάζουν τις κορνιζούλες που δημιούργησαν στους συμμαθητές τους και περιγράφουν τον εαυτό τους και τα άτομα που ζωγράρισαν ως εξής:

- This is me. I'm Mary. I'm 8. This is my mum. Her name is..., etc.

Τις κορνιζούλες τις τοποθετούμε σε εμφανές σημείο της τάξης, π.χ. τις κρεμάμε πάνω σε ταμπλό ή πάνω σε ένα σκοινί από μία άκρη σε μία άλλη της αίθουσας για

να τις δείξουμε στα άλλα τμήματα ή στους γονείς των παιδιών.

## Υλικό για τον/την εκπαιδευτικό

ΚΑΡΤΕΛΕΣ B\_B01\_C01, B\_C

ΣΤΙΧΟΙ

 Bb

Mama bear has a ball.  
Papa bear is big and tall!  
Baby bear has a book.  
Please look, look, look!

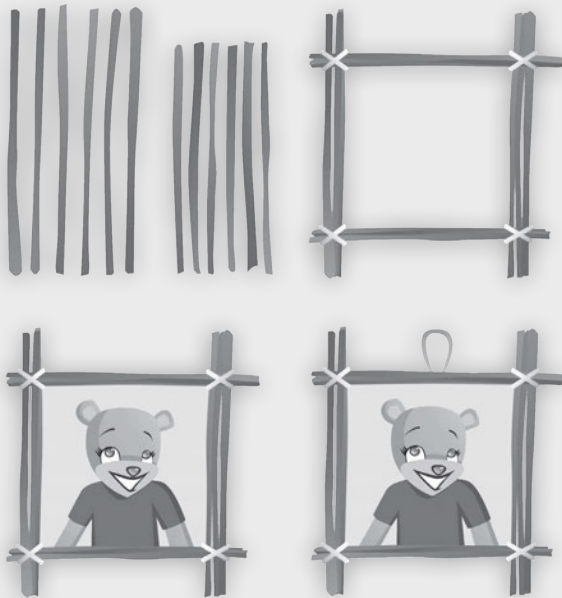

# B2

## SCHOOL OBJECTS

Μαθαίνουμε τα αντικείμενα της τάξης.

### Περιεχόμενο

Τα παιδιά τραγουδούν, παίζουν παιχνίδια φαντασίας και μαντέματος και βρίσκουν τα σχολικά αντικείμενα που χρησιμοποιούν καθημερινά.

### Γλωσσικοί στόχοι

- Να ρωτούν 'What's this?' και να απαντούν 'It's a school bag / a book ...'
- Να μάθουν μερικά σχολικά αντικείμενα, π.χ. a (school) bag, a pen, a pencil, a rubber, a sharpener, a ruler, a book, a notebook, a pencil box/case, a bin
- Να εξοικειωθούν με τους πληθυντικούς των σχολικών αντικειμένων, π.χ. books, notebooks, pencils
- Να επαναλάβουν τα χρώματα και να ρωτούν και να απαντούν για το χρώμα τους, π.χ. This is a pen. What colour is it? It's green.
- Να επαναλάβουν μερικά επίθετα και να εξοικειωθούν με τη δομή: Is it big/small? Is it soft/hard? Yes, it is / No, it isn't.
- Να χρησιμοποιούν φράσεις για να μιλήσουν για κάτι δικό τους, π.χ. My ruler is brown... Your ruler is green...
- Να εξοικειωθούν με τη δομή: Can I have your..., please? Can I have my...back, please?
- Να εξοικειωθούν με τη γλώσσα της τάξης, π.χ. That's right, Repeat! Guess! Show me! και με κάποιες επιπλέον καθημερινές φράσεις, π.χ. 'Do you want to know what's in, etc.?', 'Let's fill our school bag', 'What shall we put in?', etc.
- Να αναγνωρίσουν λέξεις και να κάνουν προγραφικές ασκήσεις
- Να μάθουν να προφέρουν και να διαβάζουν το γράμμα Pp (βλ. οδηγίες στην εισαγωγή)

### Παιδαγωγικοί στόχοι

- Να ακολουθούν τους κανόνες ενός παιχνιδιού
- Να λειτουργούν ατομικά, σε ζευγάρια, σε ομάδες και σαν σύνολο και να ακολουθούν μια συγκεκριμένη διαδικασία
- Να συμμετέχουν στη μαθησιακή διαδικασία ενεργά, χρησιμοποιώντας την έμφυτη περιέργειά τους, τη φαντασία τους και την κριτική τους ικανότητα
- Να αναπτύξουν την αυτοπεποίθηση και την αυτονομία τους

### Υλικά και Μέσα

#### Υλικά:

- Εικόνες με σχολικά αντικείμενα στον ενικό (B\_B02\_F01-10) και στον πληθυντικό (B\_B02\_F11-16)
- Μία σχολική τσάντα (μικρή κατά προτίμηση, γιατί ταιριάζει καλύτερα στη μασκότ)
- Αντικείμενα καθημερινής χρήσης των μαθητών, π.χ. ένα μολύβι, μία γόμα, μία ξύστρα, ένα χάρακα, ένα βιβλίο, ένα τετράδιο, μία κασετίνα
- Μία (πάνινη) τσάντα με αντικείμενα καθημερινής χρήσης των μαθητών
- Ένα ψαλίδι
- CD (B\_B02\_M01)

#### Μέσα:

- CD player ή/και H/Y

**Φύλλα εργασίας:** B\_B02\_W01

### ABC

- Εικόνα για το γράμμα (P\_C)
- CD αλφάβητου (P\_M)
- Φύλλο εργασίας (P\_W)

### Προτεινόμενο υλικό από το διαδίκτυο:

- Τραγούδι για τα σχολικά αντικείμενα  
[http://www.youtube.com/watch?v=D1zf1mnFK\\_4](http://www.youtube.com/watch?v=D1zf1mnFK_4)

### Προτεινόμενος διδακτικός χρόνος:

2-3 διδακτικές ώρες



## Προτεινόμενη εκπαιδευτική διαδικασία

**Βήμα 1** Καλημερίζουμε τα παιδιά και τους λέμε ότι σήμερα η μασκότ έφερε την σχολική τσάντα της μαζί της και θέλει να μας δείξει τι έχει μέσα. Τους λέμε ότι θα παίξουμε ένα παιχνίδι. Η μασκότ βγάζει ένα-ένα τα αντικείμενα από την τσάντα της και ρωτάει τα παιδιά: 'What's this?' και απαντάμε εμείς 'It's a pencil' και ζητάμε από τα παιδιά να το επαναλάβουν. Συνεχίζουμε μέχρι να αδειάσει η τσάντα της μασκότ και έτσι να έχει παρουσιαστεί όλο το νέο λεξιλόγιο και η δομή 'It's a ...'

**Βήμα 2** Κολλάμε σε διάφορα μέρη της τάξης εικόνες (B\_B02\_F1-10) με τα αντικείμενα bag, pen, pencil, rubber, sharpener, ruler, book, notebook, pencil box/case, bin και καλούμε μεμονωμένους μαθητές να αγγίξουν την κάρτα του αντικειμένου που θα τους πούμε. Στη συνέχεια οι μαθητές μπορούν να πουν σε κάποιο συμμαθητή τους να αγγίξει μία κάρτα. Έπειτα, λέμε στα παιδιά ότι θα τα ρωτάμε για τα πράγματα που έχουν στην τσάντα τους και αυτά θα μας τα δείχνουν, π.χ. 'Show me your school bag', 'Now show me a book', 'Bravo! Now show me a...'

**Βήμα 3** Μετά ζητάμε από κάθε παιδί να μας δείξει ένα αντικείμενο που να μην φαίνεται ολόκληρο, π.χ. τη μύτη του μολυβιού μόνο ή το πίσω μέρος της γόμας και να ρωτήσει εμάς ή τη μασκότ τι είναι. Πιθανός διάλογος:

- What's this?

- It's a pencil-box/case, etc.

Ύστερα ζητάμε από τα παιδιά να κάνουν το ίδιο σε ζευγάρια. Περνάμε από κάθε θρανίο και τα βοηθάμε διακριτικά. Ενθαρρύνουμε τους πιο ντροπαλούς να χρησιμοποιήσουν την αγγλική γλώσσα.

**Βήμα 4** Στη συνέχεια, δείχνουμε στα παιδιά 6 καρτελίτσες με 6 αντικείμενα (bag, bin, book, pen, pencil, ruler) (B\_B02\_F01, F05, F06, F08, F09, F10). Ζητάμε τη βοήθειά τους και επαναλαμβάνουμε πώς λέγονται. Στη συνέχεια, γράφουμε τις αντίστοιχες λέξεις στον πίνακα και τις επαναλαμβάνουμε μαζί πολλές φορές. Έπειτα τους δίνουμε τις δικές τους καρτελίτσες στο φύλλο εργασίας (B\_B02\_W01) για

να τις αντιστοιχίσουν, να τις χρωματίσουν και να τις 'γράψουν'. Ενώ κάνουν αυτή τη δραστηριότητα, η μασκότ περνάει από τα θρανία των παιδιών και τους ζητάει κάποιο αντικείμενο, π.χ. 'Can I have your pen, please?' και το παίρνει μαζί της στην έδρα. Στη συνέχεια, σηκώνονται ένας-ένας οι μαθητές και λένε: 'Can I have my pen back, please?' Η μασκότ του δίνει το δικό της στυλό και το παιδί λέει: 'No. This is your pen. This is my pen.'

**Βήμα 5** Την επόμενη ώρα, δείχνουμε στα παιδιά τις κάρτες με τους πληθυντικούς (B\_B02\_F11-16) και μετράμε όλοι μαζί τα αντικείμενα της κάθε εικόνας, π.χ. 'Look! How many bags can you see? Two bags'. Μετά λέμε στα παιδιά ότι θα παίξουμε ένα παιχνίδι φαντασίας. Θα φανταστούμε ότι είμαστε στο σπίτι μας, είναι απόγευμα και ετοιμάζουμε την τσάντα μας για το σχολείο για την επόμενη μέρα. Τι χρειαζόμαστε; Τι θα βάλουμε μέσα;

Ζητάμε από τα παιδιά να βγάλουν πάνω στα θρανία τους το πρόγραμμα μαθημάτων τους. Τους λέμε να κοιτάξουν, π.χ. το πρόγραμμα της Δευτέρας και να σκεφτούν τι χρειάζονται να βάλουν μέσα στην τσάντα τους όταν την ετοιμάζουν από την προηγούμενη ημέρα.

Πιθανός διάλογος:

-What shall we put in our bag?

-A book.

-One book?

-No, three.

-Ah, three books.

Συνεχίζουμε με τα υπόλοιπα αντικείμενα που τα παιδιά θεωρούν ότι πρέπει να βάλουν στην τσάντα τους, αλλά και με κάποια άλλη ημέρα της εβδομάδας, για να συνειδητοποιήσουν το πρόγραμμα.

Αν το τμήμα έχει λίγα παιδιά μπορούμε να τους ζητήσουμε να αδειάσουν τις τσάντες τους και να βάλουν τα πράγματά τους προσεκτικά πάνω στο θρανίο τους, όπως θα έκαναν στο σπίτι. Μετά τους ζητάμε να τοποθετήσουν την τσάντα τους δίπλα στην καρέκλα τους ή στο γαντζάκι του θρανιού που την κρεμούν συνήθως και ακολουθώντας το πρόγραμμά τους να ετοιμάσουν την τσάντα τους.

Τα παιδιά μπορεί να μας προσθέσουν και άλλα

## Προτεινόμενη εκπαιδευτική διαδικασία

αντικείμενα που έχουν στην τσάντα τους, π.χ. ένα φαλίδι, μία μπανάνα, χρήματα κ.ο.κ. Τα αναφέρουμε στα Αγγλικά, αλλά δεν επιμένουμε σε αυτά. Τους επιβραβεύουμε όλους, ιδιαίτερα αυτούς που περιέγραψαν καλύτερα και τακτοποίησαν πιο όμορφα και τακτικά το περιεχόμενο της τσάντας τους. Τους λέμε ότι τώρα όλοι ξέρουν πώς να ετοιμάζουν τη τσάντα τους μόνοι τους κάθε μέρα.

**Βήμα 6** Παρουσιάζουμε μερικά χαρακτηριστικά των αντικειμένων, π.χ. Look at this rubber. It's hard. Look at this pencil-case. It's soft. Μετά λέμε στα παιδιά ότι θα περιγράψουμε διάφορα αντικείμενα της τάξης και θα μας κάνουν ερωτήσεις για να βρουν τι είναι. Χρησιμοποιούμε μία (πάνινη) τσάντα στην οποία βάζουμε μερικά αντικείμενα. Στη συνέχεια πιάνουμε ένα αντικείμενο μέσα στην τσάντα και χωρίς να το αποκαλύψουμε λέμε:

-It's hard/soft/big/small/green/red. What is it?

-Is it a book?

-Yes, it is. / No, it isn't.

Επαναλαμβάνουμε παρόμοιους διαλόγους με όλη την τάξη για όλα τα αντικείμενα. Στη συνέχεια ζητάμε από ένα παιδί να έρθει στην έδρα και να διαλέξει ένα αντικείμενο χωρίς να μας το δείξει. Εμείς κάνουμε ερωτήσεις μέχρι να το βρούμε και στη συνέχεια ενθαρρύνουμε τα παιδιά να κάνουν αυτά τις ερωτήσεις. Πιθανός διάλογος:

-Is it green/soft/hard/big/a notebook?

-No, it isn't. / Yes, it is. / Yes, it's a red notebook.

**Βήμα 7** Στο τέλος τραγουδάμε στα παιδιά το τραγούδι  'School objects' (βλ. υλικό για τον εκπαιδευτικό για τους στίχους) για να επαναλάβουμε τα σχολικά αντικείμενα. Ακούμε το τραγούδι και μετά τραγουδάμε όλοι μαζί. Αν έχουμε βιντεοπροβολέα, μπορούν να δουν και το βίντεο (βλ. προτεινόμενο υλικό από το διαδίκτυο) και μετά να τραγουδήσουν όλοι μαζί. Μπορούμε ακόμη να κλείσουμε τον ήχο και να ζητήσουμε από τα παιδιά να αναγνωρίζουν τα αντικείμενα ή να τραγουδούν χωρίς μουσική.

## ΕΠΙΠΛΕΟΝ ΠΡΟΑΙΡΕΤΙΚΑ ΒΗΜΑΤΑ

### Παιχνίδι: What is it?

Λέμε στα παιδιά ότι θα παίξουμε ένα παιχνίδι μαντέματος (guessing game). Χωρίζουμε τα παιδιά σε 5 ομάδες (π.χ. 5x4=20). Χρησιμοποιούμε την πάνινη τσάντα ξανά, με διάφορα αντικείμενα της τάξης. Ένα παιδί από την πρώτη ομάδα έρχεται στην έδρα και διαλέγει ένα αντικείμενο από την τσάντα, χωρίς να το δουν οι υπόλοιποι μαθητές. Τα παιδιά της δεύτερης ομάδας του κάνουν μέχρι 2 ερωτήσεις για να βρουν το αντικείμενο, π.χ. 'Is it green/soft/hard/big/small/a notebook?' και το παιδί απαντάει: 'No, it isn't.' / 'Yes, it is.' ή 'Yes, it's a red notebook.'. Αν η δεύτερη ομάδα το βρει παίρνει έναν πόντο. Το παιχνίδι συνεχίζεται με ένα παιδί από τη δεύτερη ομάδα να διαλέγει αντικείμενο από την τσάντα και την τρίτη ομάδα να προσπαθεί να το βρει. Έτσι κάθε φορά ένα παιδί της προηγούμενης ομάδας θα ρωτάει την επόμενη ομάδα. Το παιχνίδι συνεχίζεται μέχρι να παίξουν όλες οι ομάδες ίσες φορές. Νικήτρια είναι η ομάδα που έχει μαζέψει τους περισσότερους πόντους.

Δεν ξεχνάμε να επιβραβεύσουμε όλα τα παιδιά για τη συμμετοχή τους στο παιχνίδι με ένα θερμό χειροκρότημα.

## Υλικό για τον/την εκπαιδευτικό

ΚΑΡΤΕΛΑ P\_C

FLASH CARDS B\_B02\_F01-16

ΣΤΙΧΟΙ

### SCHOOL OBJECTS

This is my table  
 This is my chair  
 This is my bag  
 That I take everywhere  
 Sit down, stand up  
 One, two, three  
 School, school, school  
 For you and me

This is my pencil  
 This is my pen  
 I use my school things  
 Again and again  
 Sit down, stand up  
 One, two, three  
 School, school, school  
 For you and me

This is the window  
 This is the door  
 This is the ceiling  
 This is the floor  
 Sit down, stand up  
 One, two, three  
 School, school, school  
 For you and me

### Pp

A pen, a pen, a pen.  
 A pen is in the bag.  
 A pen is in the bag  
 and it's pink, pink, pink.

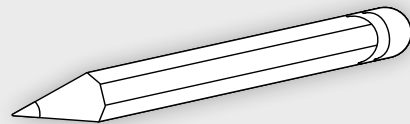
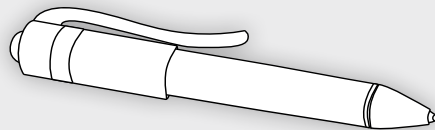
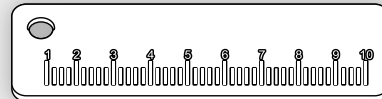

# B3

## MY FAVOURITE TOYS

Παρουσιάζουμε τα αγαπημένα μας παιχνίδια.

### Περιεχόμενο

Τα παιδιά παρουσιάζουν τα αγαπημένα τους παιχνίδια στην τάξη και συλλέγουν πληροφορίες για τα παιχνίδια των συμμαθητών τους.

### Γλωσσικοί στόχοι

- Να μάθουν λεξιλόγιο σχετικό με τα παιχνίδια, π.χ. a robot, a doll, a toy car, a dinosaur, a kite, a yo-yo
- Να ρωτούν 'What's your favourite toy?' και να απαντούν 'My favourite toy is ...'
- Να εξοικειωθούν με την ερώτηση 'Have you got a...?' και τις απαντήσεις 'Yes, I have. / No, I haven't. We've got ...'
- Να μάθουν να προφέρουν και να διαβάζουν τα γράμματα Kk, Yy (βλ. οδηγίες στην εισαγωγή)

### Παιδαγωγικοί στόχοι

- Να συνδέσουν τη μαθησιακή διαδικασία με τα προσωπικά τους βιώματα
- Να εξοικειωθούν με τη συλλογή στοιχείων χρησιμοποιώντας έναν απλό πίνακα
- Να εμπεδώσουν την έννοια της ποσότητας με τη βοήθεια συνόλων και υποσυνόλων
- Να μάθουν να λειτουργούν ατομικά, σε ομάδες και σαν σύνολο για να ολοκληρώσουν μια εργασία

### Υλικά και Μέσα

#### Υλικά:

- Εικόνες με παιχνίδια (B\_B03\_F01-6)
- Φωτογραφίες από την ταινία Toy Story ή όποια άλλη ταινία πιστεύουμε ότι είναι κατάλληλη για να μιλήσουμε για παιχνίδια
- Πραγματικά παιχνίδια, π.χ. ένα ρομπότ, έναν χαρταετό, ένα γιο-γιο, μια κούκλα, ένα αυτοκινητάκι, έναν δεινόσαυρο ή ό,τι άλλο μπορούμε να βρούμε
- Τα αγαπημένα παιχνίδια των παιδιών. Μπορούμε να ζητήσουμε από τα παιδιά από το προηγούμενο μάθημα να επιλέξουν να φέρουν ένα αγαπημένο μικρό παιχνίδι τους στο σχολείο. Θα πρέπει να τους πούμε ότι δεν θα πρέπει να είναι κάποιο ακριβό παιχνίδι. Επίσης καλό θα ήταν να έχουμε κάποιο κουτί ή ντουλάπι για να φυλάξουμε τα παιχνίδια αυτά για όσα μαθήματα θα τα

χρειαστούμε έτσι ώστε να μην χαθούν ή χαλάσουν ή να μην δημιουργηθεί οποιοδήποτε άλλο πρόβλημα μεταξύ των παιδιών εκτός ωρών διδασκαλίας του μαθήματος.

- CD (B\_B03\_M01)

#### Μέσα:

- CD player ή/και H/Y

**Φύλλα εργασίας:** B\_B03\_W01

### ABC

- Εικόνες για τα γράμματα (K\_C, Y\_C)
- CD αλφάβητου (K\_M, Y\_M)
- Φύλλα εργασίας (K\_W, Y\_W)

### Προτεινόμενο υλικό από το διαδίκτυο:

- Εικόνες από την ταινία Toy Story  
[http://www.google.co.uk/images?hl=en&rlz=1T4SNYK\\_en-GBGR282GR283&q=toy+story+3+images&wrapid=tlif129822786102710&um=1&ie=UTF-8&source=univ&sa=X&ei=vW9hTcfQL4T1sgatv6S2CA&ved=0CDQQsAQ&biw=1436&bih=644](http://www.google.co.uk/images?hl=en&rlz=1T4SNYK_en-GBGR282GR283&q=toy+story+3+images&wrapid=tlif129822786102710&um=1&ie=UTF-8&source=univ&sa=X&ei=vW9hTcfQL4T1sgatv6S2CA&ved=0CDQQsAQ&biw=1436&bih=644)
- Βίντεο (τρέιλερ ταινίας Toy Story)  
<http://www.youtube.com/watch?v=JcpWXaA2qeg> (τρέιλερ Toy Story 3)
- Τραγούδι  
<http://www.youtube.com/watch?v=HlkZm8Z2lb0>

### Προτεινόμενος διδακτικός χρόνος:

2-3 διδακτικές ώρες

## Προτεινόμενη εκπαιδευτική διαδικασία

**Βήμα 1** Αν έχουμε δυνατότητα χρήσης του διαδικτύου ή DVD, ξεκινάμε το μάθημα δείχνοντας στα παιδιά ένα από τα τρέιλερ της ταινίας Toy Story ή και την αρχή της ίδιας της ταινίας. Αν δεν υπάρχει αυτή η δυνατότητα, δείχνουμε στα παιδιά εικόνες από την ταινία (βλ. προτεινόμενο υλικό από το διαδίκτυο) και τα ενθαρρύνουμε να μας πουν ποια ταινία είναι. Στη συνέχεια δείχνουμε συγκεκριμένα παιχνίδια και ρωτάμε τα παιδιά να μας πουν τι παιχνίδια είναι. Για όσα δεν ξέρουν πώς τα λένε στα Αγγλικά τους δίνουμε εμείς τη λέξη και τα ενθαρρύνουμε να επαναλάβουν τις λέξεις πολλές φορές όλα μαζί. Όταν δούμε ότι τα έμαθαν, ζητάμε από τα παιδιά να έρχονται στον πίνακα ή στην οθόνη και να δείχνουν το παιχνίδι που τους λέμε. Πιθανός διάλογος:

- Do you know this film? Which film is it?
- Toy Story.
- What are these?
- (They're) toys.
- What toys can you see? / What's this?
- It's a cowboy. / It's an astronaut. / It's a dinosaur. / It's a pig. / It's a potato. / It's a doll / Barbie.

**Βήμα 2** Στη συνέχεια δείχνουμε στα παιδιά ένα παιχνίδι, π.χ. μια κούκλα και τους λέμε ότι είναι το αγαπημένο μας παιχνίδι από τότε που ήμαστε παιδιά, π.χ. 'Look! This is my favourite toy. It's a doll. It's beautiful.'

Κατόπιν ρωτάμε τα παιδιά αν θέλουν να μάθουν ποιο είναι το αγαπημένο παιχνίδι της μασκότ και τους μαθαίνουμε την ερώτηση: 'What's your favourite toy?' για να τη ρωτήσουν. Αφού επαναλάβουν την ερώτηση αρκετές φορές όλοι μαζί, η μασκότ τους δείχνει ένα παιχνίδι ή την εικόνα του (B\_B03\_F01-6) και απαντά, π.χ. 'My favourite toy is a toy car.'

Ζητάμε από τα παιδιά να ξαναρωτήσουν τη μασκότ γιατί έχει πολλά παιχνίδια που αγαπά. Κάθε φορά που ρωτάνε τα παιδιά τη μασκότ: 'What's your favourite toy?' εκείνη τους παρουσιάζει ένα διαφορετικό παιχνίδι ή την εικόνα του και απαντάει ανάλογα, π.χ. 'My favourite toy is a doll / a yo-yo.'

Συνεχίζουμε έτσι μέχρι η μασκότ να δείξει όλα τα αγαπημένα της παιχνίδια στα παιδιά.

**Βήμα 3** Από το προηγούμενο μάθημα έχουμε ζητήσει από τα παιδιά να φέρουν ένα αγαπημένο τους παιχνίδι. Ζητάμε από όλα τα παιδιά να σηκώσουν και να δείξουν το παιχνίδι που έφεραν. Τότε, ρωτάμε στα Αγγλικά (εμείς ή η μασκότ) μερικά παιδιά ποιο είναι το αγαπημένο τους παιχνίδι και τα ενθαρρύνουμε να μας πουν κάτι γι' αυτό (το χρώμα του, αν είναι μεγάλο/ μικρό, χαρούμενο/λυπημένο, ψηλό/κοντό, κλπ.). Πιθανός διάλογος:

- What's your favourite toy?
- My favourite toy is a yo-yo. / It's a kite. / It's a robot, etc.
- Is it big?
- No, it isn't. It's small.
- What colour is it?
- It's blue.

Στη συνέχεια ενθαρρύνουμε τα υπόλοιπα παιδιά να μιλήσουν για το αγαπημένο τους παιχνίδι συνεχίζοντας το διάλογο αλυσιδωτά, ως εξής:

- What's your favourite toy?
- My favourite toy is a computer game. It's black, etc.

**Βήμα 4** Στο επόμενο μάθημα η μασκότ έχει ξεχάσει ποια είναι τα αγαπημένα παιχνίδια των παιδιών και τους κάνει διάφορες ερωτήσεις. Πιθανός διάλογος:

- Have you got a doll?
- Yes, I have. / No, I haven't.
- Is it your favourite toy?
- Yes, it is. / No, it isn't.

**Βήμα 5** Συγκεντρώνουμε τα αγαπημένα παιχνίδια όλων των παιδιών (τα οποία έχουμε φυλάξει σε ένα κουτί ή ένα ντουλάπι της τάξης) ή εικόνες παιχνιδιών. Αφού ζητήσουμε από τα παιδιά να κλείσουν τα μάτια τους για να μην κοιτάνε, τοποθετούμε στην τύχη ένα παιχνίδι ή μια εικόνα κάτω από το θρανίο του κάθε παιδιού. Ύστερα ενθαρρύνουμε τα παιδιά να ρωτήσουν το ένα το άλλο αλυσιδωτά μέχρι να βρουν ποιο είναι το κρυμμένο παιχνίδι ή το παιχνίδι στην κρυμμένη φωτογραφία. Πιθανός διάλογος:

- Have you got a doll?
- Yes, I have. / No, I haven't.

## Προτεινόμενη εκπαιδευτική διαδικασία

**Βήμα 6** Χωρίζουμε τα παιδιά σε ομάδες (π.χ. των 5 παιδιών) και δίνουμε στην κάθε ομάδα από ένα φυλλάδιο εργασίας (B\_B03\_W01). Αν δεν βγαίνουν οι ομάδες με 5 παιδιά, φροντίζουμε ώστε τα φυλλάδια που θα δώσουμε να έχουν τόσες στήλες όσα και τα παιδιά της κάθε ομάδας. Εξηγούμε στα παιδιά ότι θα κάνουν μια μικρή έρευνα για να δουν τι παιχνίδια έχουν τα παιδιά του τμήματός τους. Τα ενθαρρύνουμε να ρωτήσει το ένα παιδί το άλλο στην ομάδα τους και να σημειώσουν με ✓, ποια παιχνίδια έχει το κάθε παιδί. Πιθανός διάλογος:

- Have you got a doll?

- Yes, I have. / No, I haven't.

Όταν τελειώσουν όλα τα παιδιά, φτιάχνουμε ένα παρόμοιο πινακάκι όπως αυτό του φυλλαδίου στον πίνακα και συγκεντρώνουμε τα αποτελέσματα του ερωτηματολογίου της κάθε ομάδας. Εμπλέκουμε τα παιδιά στο μέτρημα των παιχνιδιών και τα εξοικειώνουμε με τις φράσεις: 'We've got 5 dolls / We've got 3 balls', κλπ. Επίσης μπορούμε να τα βοηθάμε λέγοντας: 'How

many kites?', 'Three', κλπ. Στο τέλος η κάθε ομάδα ανακοινώνει τα συγκεντρωτικά αποτελέσματα της έρευνας, λέγοντας 'We've got 5 dolls / 3 robots, etc.'.

### ΕΠΙΠΛΕΟΝ ΠΡΟΑΙΡΕΤΙΚΑ ΒΗΜΑΤΑ

#### • Προβολή ταινίας Toy Story

Αν έχουμε τη δυνατότητα, αφιερώνουμε μια διδακτική ώρα για να δούμε την ταινία Toy Story (μεταγλωττισμένη) ή όποια άλλη σχετική ταινία θεωρούμε κατάλληλη. Πού και πού σταματάμε το βίντεο για να τους κάνουμε ερωτήσεις στα Αγγλικά, όπως: 'What's this? / Is it a doll? / What colour is it? / Is it big?', κλπ.

#### • Τραγούδι 'Toys'

Ακόμα μπορούμε να τους δείξουμε το τραγούδι  'Toys' (βλ. προτεινόμενο υλικό από το διαδίκτυο) ή να το παίξουμε στο CD player (βλ. υλικό για τον εκπαιδευτικό για τους στίχους) και να τα ενθαρρύνουμε να το τραγουδήσουν.

## Υλικό για τον/την εκπαιδευτικό

### ΚΑΡΤΕΛΕΣ K\_C, Y\_C

### FLASH CARDS B\_B03\_F01-6

#### ΣΤΙΧΟΙ

#### TOYS

There are model cars  
And a toy guitar  
There's a teddy bear  
And a doll with curly hair  
Toys- toys -toys lots of lovely toys  
In my toy box  
There are toys  
For every girl and boy  
There are jigsaw puzzles  
And computer games  
Lots of railway tracks  
Carriages and trains  
Toys- toys -toys, lots of lovely toys  
In my toy box  
There are toys

For every girl and boy  
Look inside my toy box  
See what you can find there  
You can play with anything  
'Cause I like to share  
There are crayons, paints and pens  
So I can paint my face  
There are robots,  
Rockets, ships and bugs  
From outer space  
Toys- toys -toys, lots of lovely toys  
In my toy box  
There are toys for every girl and boy  
Look inside my toy box  
See what you can find there  
You can play with anything  
'Cause I like to share  
Toys- toys -toys, lots of lovely toys

In my toy box  
There are toys  
For every boy and girl

#### Kk

Ken is making a kite,  
a kite, a kite.  
He is working hard  
from morning till night!

#### Yy

I'm Yong.  
I have a yo-yo.  
My yo-yo's yellow,  
yellow, yellow, yellow.  
I'm a nice fellow.

# B4

## MY HOUSE

Απεικονίζουμε ένα σπίτι σε κολλάζ.

### Περιεχόμενο

Τα παιδιά μαθαίνουν να περιγράφουν το σπίτι τους κάνοντας ένα κολλάζ με εικόνες από περιοδικά.

### Γλωσσικοί στόχοι

- Να μάθουν τις δομές 'There's (There is) / There are', 'There isn't'
- Να μιλούν για τα δωμάτια του σπιτιού, π.χ. There's a living room, a bathroom, a kitchen, a garden, a garage. There are three bedrooms.
- Να μάθουν να προφέρουν και να διαβάζουν το γράμμα Rr (βλ. οδηγίες στην εισαγωγή)

### Παιδαγωγικοί στόχοι

- Να αντιληφθούν την έννοια του χώρου
- Να μάθουν να λειτουργούν σε ομάδες για να επιτύχουν έναν κοινό στόχο
- Να μάθουν να επιλέγουν συγκεκριμένες πληροφορίες / εικόνες μέσα από περιοδικά σύμφωνα με συγκεκριμένα κριτήρια που τους έχουν δοθεί
- Να μάθουν να παρουσιάζουν τις εργασίες τους μπροστά σε οικείο ακροατήριο (τους συμμαθητές τους)
- Να αποκωδικοποιήσουν τις πληροφορίες ενός απλού πίνακα με εικόνες και αριθμούς και να τις παρουσιάσουν με συνεχή λόγο στους συμμαθητές τους

### Υλικά και Μέσα

#### Υλικά:

- Παρουσίαση (B\_B04\_PP01)
- Εικόνα σπιτιού (B\_B04\_C01)
- Περιοδικά σπιτιού ή διαφημιστικά φυλλάδια από καταστήματα επίπλων
- Χαρτί του μέτρου
- Χαρτί γκοφρέ
- Χαρτόνι κανσόν
- Blu tack

#### Μέσα:

- CD player ή/και H/Y

Φύλλα εργασίας: B\_B04\_W01

### ABC

- Εικόνα για το γράμμα (R\_C)
- CD αλφάβητου (R\_M)
- Φύλλο εργασίας (R\_W)

Προτεινόμενο υλικό από το διαδίκτυο: 0

Προτεινόμενος διδακτικός χρόνος:

2-3 διδακτικές ώρες

## Προτεινόμενη εκπαιδευτική διαδικασία

**Βήμα 1** Μπαίνουμε στη τάξη και λέμε στα παιδιά ότι θα τους παρουσιάσουμε το σπίτι μας. Μπορούμε να δείξουμε σε slide show ή σε PowerPoint (βλ. δείγμα παρουσίασης 'B\_B04\_PP01' στο site του ΠΕΑΠ) το σπίτι μας και τα διάφορα δωμάτιά του. Προβάλλουμε τις αντίστοιχες εικόνες και λέμε:

- This is my house.
- In my house there's a kitchen.
- In my house there are two bedrooms, etc.
- In my house there isn't a garage.

Μετά από κάθε εικόνα που παρουσιάζουμε ζητάμε από τα παιδιά να επαναλάβουν τις ονομασίες των δωματίων και κατόπιν παίζοντας με τα slides τους κάνουμε σχετικές ερωτήσεις, όπως για παράδειγμα: 'Is this my bedroom? / What room is it? / How many bedrooms are there in my house? / What colour's the living room?' Εναλλακτικά μπορούμε να κάνουμε την παρουσίασή μας χρησιμοποιώντας ένα κουκλόσπιτο ή την εικόνα των δωματίων του σπιτιού (B\_B04\_C01).

**Βήμα 2** Στη συνέχεια λέμε στα παιδιά ότι θα παίξουν ένα παιχνίδι μνήμης. Τα χωρίζουμε σε ομάδες (π.χ. 4 ομάδες x 6 παιδιά) και δίνουμε στην κάθε ομάδα από ένα διαφορετικό φύλλο εργασίας (B\_B04\_W01) τα οποία δημιουργούμε προσθέτοντας διαφορετικούς αριθμούς στα κουτάκια 'Numbers of rooms' στο φύλλο εργασίας. Τους ζητάμε να κοιτάξουν το φύλλο εργασίας προσεκτικά για 1 λεπτό. Μετά μας επιστρέφουν τα φύλλα εργασίας και προσπαθούν να θυμηθούν το σωστό αριθμό δωματίων που είχε το φυλλάδιό τους. Ενθαρρύνουμε την κάθε ομάδα να ξεκινήσει την παρουσίαση της λέγοντας: 'In my house there's one kitchen / there are 5 bedrooms', κλπ. Εμείς ελέγχουμε εάν θυμούνται καλά, διορθώνουμε

ανάλογα και στο τέλος προτρέπουμε όλα τα παιδιά να χειροκροτήσουν την κάθε ομάδα που παρουσίασε.

**Βήμα 3** Δίνουμε στην κάθε ομάδα από ένα περιοδικό που αφορά διακόσμηση σπιτιών. Τους ζητάμε να φανταστούν ένα ιδανικό σπίτι, να ψάξουν στα περιοδικά να βρουν τα πιο όμορφα, κατά τη γνώμη τους, δωμάτια και να τα κόψουν. Παρακολουθούμε την εργασία των ομάδων και βοηθάμε χρησιμοποιώντας συχνά το νέο λεξιλόγιο και λέγοντας για παράδειγμα: 'Let's find a kitchen, a bedroom, a living room, a dining room, a bathroom, a garden, a garage...', κλπ. ή 'This a beautiful kitchen' ή 'Which room is this?'.

**Βήμα 4** Δίνουμε στην κάθε ομάδα ένα κομμάτι χαρτί του μέτρου (ενδεικτικών διαστάσεων 80 εκ. x 60 εκ.) και τους ζητάμε να κολλήσουν σ' αυτό τα δωμάτια που έχουν κόψει. Εμείς, όταν τελειώσουν, γράφουμε τον τίτλο, π.χ. 'Our house' και προσθέτουμε με μαρκαδόρο το εξωτερικό περίγραμμα του σπιτιού, τη σκεπή και την πόρτα της εισόδου. Σε περίπτωση που δεν έχουν βρεθεί φωτογραφίες κάποιου δωματίου, έχουμε προνοήσει να έχουμε εμείς διαθέσιμες ή αν λείπει ο κήπος μπορούμε να ζωγραφίσουμε έξω από το περίγραμμα του σπιτιού λίγα δέντρα και λίγα λουλούδια.

**Βήμα 5** Ζητάμε από τις διάφορες ομάδες να παρουσιάσουν το σπίτι που η καθεμία δημιούργησε. Βοηθάμε τα παιδιά δείχνοντας το κολλάζ και κάνοντας ερωτήσεις, όπως:

- How many bedrooms? Count... ή
- What's this?

Μετά εκθέτουμε την κάθε εργασία στον πίνακα ανακοινώσεων της τάξης.

## Υλικό για τον/την εκπαιδευτικό

ΠΑΡΟΥΣΙΑΣΗ B\_B04\_PP01

ΚΑΡΤΕΛΕΣ B\_B04\_C01, R\_C

## ΣΤΙΧΟΙ



A rat in the room!  
A rat in the room!  
Run, run, run!  
There's a rat in the room.



# B5

## MY ROOM

Περιγράφουμε το δωμάτιό μας και τα έπιπλα που υπάρχουν μέσα σε αυτό.

### Περιεχόμενο

Τα παιδιά μαθαίνουν λεξιλόγιο σχετικό με τα αντικείμενα που υπάρχουν στο δωμάτιό τους. Στο τέλος κάνουν την κατασκευή του δωματίου τους με ανακυκλώσιμα υλικά και πλαστελίνες.

### Γλωσσικοί στόχοι

- Να μιλούν για τη θέση κάποιων επίπλων/αντικειμένων μέσα στο δωμάτιό τους, π.χ. 'There's a computer/lamp on my desk. In my room there's a carpet/poster. The chair/desk is near the bed...'
- Να μάθουν να απαντούν στις ερωτήσεις 'What is there in ...?', 'Where's/are...?', 'Is there a...?', 'Yes, there is.', 'No, there isn't.'
- Να εξοικειωθούν με τη γραπτή μορφή της αγγλικής γλώσσας
- Να συνδυάσουν τον ήχο που παράγουν τα γράμματα του αγγλικού αλφαβήτου με τη γραπτή τους μορφή
- Να αναπτύξουν ικανότητα κατανόησης προφορικού λόγου

### Παιδαγωγικοί στόχοι

- Να αντιληφθούν την έννοια του χώρου
- Να έρθουν σε επαφή με την τέχνη μέσα από ένα έργο ζωγραφικής διάσημου ζωγράφου
- Να συνδυάσουν εικόνες με γραπτό λόγο
- Να εστιάσουν την προσοχή τους σε αυτό που ακούν και να το συνδυάζουν με την εικόνα
- Να χρησιμοποιήσουν τις καλλιτεχνικές τους δεξιότητες και τη φαντασία τους για να δημιουργήσουν πρωτότυπες κατασκευές

### Υλικά και Μέσα

#### Υλικά:

- Παρουσίαση (B\_B05\_PP01)
- Κουτιά από παπούτσια
- Κόλλες
- Ψαλίδια
- Κομμάτια από ύφασμα
- Σπирτόκουτα
- Πλαστελίνες
- Ξυλομπογιές ή μαρκαδόροι

- Παστέλ
- Καπάκια από μπουκάλια
- Σπάγκος
- Ξύλινα καλαμάκια
- Θερμόκολλα
- CD (B\_B05\_M01)

#### Μέσα:

- CD player ή/και H/Y

**Φύλλα εργασίας:** B\_B05\_W01-2

### Προτεινόμενο υλικό από το διαδίκτυο:

- Για τον πίνακα του Van Gogh  
<http://www.googleartproject.com/museums/vangogh/the-bedroom>

### Προτεινόμενος διδακτικός χρόνος:

3 διδακτικές ώρες

## Προτεινόμενη εκπαιδευτική διαδικασία

**Βήμα 1** Ζητάμε από τα παιδιά να κλείσουν τα μάτια τους και να σκεφτούν πώς είναι το δωμάτιό τους. Εν τω μεταξύ εμείς προβάλλουμε την πρώτη διαφάνεια της παρουσίασης που δείχνει το δωμάτιο του Van Gogh και ένα μοντέρνο παιδικό δωμάτιο (βλ. δείγμα παρουσίασης 'B\_B05\_PP01' στο site του ΠΕΑΠ). Λέμε στα παιδιά να ανοίξουν τα μάτια, να κοιτάξουν τις εικόνες και να μας πουν με ποιο από τα δύο δωμάτια μοιάζει το δικό τους.

**Βήμα 2** Εξηγούμε ότι ο Van Gogh ήταν διάσημος Ολλανδός ζωγράφος και είχε ζωγραφίσει το δωμάτιο του πριν από πολλά χρόνια. Ωστόσο οι δύο εικόνες έχουν πολλά κοινά γιατί οι ανάγκες των ανθρώπων τότε και τώρα είναι παρόμοιες. Ζητάμε από τα παιδιά να περιγράψουν τις δύο εικόνες. Κατευθύνουμε με σχετικές ερωτήσεις δείχνοντας τα αντικείμενα στις εικόνες και ζητώντας από τα παιδιά να επαναλαμβάνουν λέξεις ή φράσεις. Πιθανός διάλογος:

- What is there in Van Gogh's bedroom?
- There's a bed / there's a table / there are two chairs.
- What is there in the modern bedroom?
- There are two beds / there are two posters / there's a desk, a lamp and a carpet.
- Is there a computer/lamp/carpet in the modern bedroom / in Van Gogh's bedroom / in your bedroom?
- Yes, there is. / No, there isn't a carpet in Van Gogh's bedroom.
- What colour is the bed/chair/carpet/lamp?
- It's ....
- Where is this chair?
- Near the bed / near the desk.
- Where is the lamp?
- On the desk.
- Where are the posters?
- On the wall.

**Βήμα 3** Μοιράζουμε στα παιδιά το φύλλο εργασίας 1 (B\_B05\_W01) και εξηγούμε ότι θα ακούσουν από το CD τις περιγραφές του δωματίου της Μαίρης και του Γιώργου (βλ. υλικό για τον εκπαιδευτικό για το κείμενο της ακουστικής δραστηριότητας) και θα βάλουν στα αντίστοιχα κουτάκια ✓ ή ✗ ανάλογα με το τι υπάρχει

μέσα στο κάθε δωμάτιο.

**Βήμα 4** Λέμε στα παιδιά ότι στις διαφάνειες (2-7) της παρουσίασης που θα τους δείξουμε θα μάθουμε να διαβάζουμε κάποιες από τις λέξεις που χρησιμοποιήσαμε για να περιγράψουμε τα δωμάτια. Ξεκινάμε με τη διαφάνεια 2 και ζητάμε από τα παιδιά να επαναλάβουν την κάθε λέξη πολλές φορές. Αμέσως μετά εμφανίζουμε και την αντίστοιχη εικόνα στη διαφάνεια η οποία εξηγεί την κάθε λέξη.

**Βήμα 5** Μοιράζουμε στα παιδιά το φύλλο εργασίας 2 (B\_B05\_W02) και εξηγούμε ότι πρέπει να διαβάσουν τις λέξεις και να τις ενώσουν με τις σωστές εικόνες, τραβώντας γραμμές.

**Βήμα 6** Λέμε στα παιδιά ότι θα κατασκευάσουμε ένα όμορφο υπνοδωμάτιο με υλικά που δεν χρειαζόμαστε (βλ. υπόδειγμα παρακάτω). Καλό θα ήταν το βήμα αυτό να γίνει στην αίθουσα των εικαστικών, αν υπάρχει και είναι διαθέσιμη στο σχολείο μας. Χωρίζουμε τις ομάδες μας και δίνουμε στην κάθε ομάδα ένα κουτί από παπούτσια το οποίο θα στεγάσει το υπνοδωμάτιο. Μέσα στο κουτί βάζουμε διάφορα υλικά (κομμάτια ύφασμα, πλαστελίνες, σπιρτόκουτα, κόλλα, κλπ.). Ζητάμε από τα παιδιά να χρησιμοποιήσουν τη φαντασία τους προκειμένου να επιπλώσουν τα δωμάτια τους. Μπορούν και να ζωγραφίσουν κάποια αντικείμενα μέσα στο βάθος των κουτιών.

**Βήμα 7** Βοηθάμε την κάθε ομάδα να παρουσιάσει τι υπάρχει μέσα στο δωμάτιο που έφτιαξε κάνοντας κατάλληλες ερωτήσεις. Στο τέλος, ντύνουμε τα κουτιά με γκοφρέ χαρτί, κολλάμε καρτελάκια με τα ονόματα των δημιουργών και τα εκθέτουμε στην τάξη μας. Αν τα παιδιά το ζητήσουν, μπορούν να γράψουν σε καρτέλες και τα ονόματα των αντικειμένων στο δωμάτιο.

## Υλικό για τον/την εκπαιδευτικό

### ΠΑΡΟΥΣΙΑΣΗ Β\_B05\_PP01

#### ΚΕΙΜΕΝΟ ΑΚΟΥΣΤΙΚΗΣ ΔΡΑΣΤΗΡΙΟΤΗΤΑΣ

##### LISTEN AND CHECK

Mary's room is not very big. There's a bed and a desk in her room and there's also a yellow lamp on the desk.

There isn't a poster, there isn't a computer in Mary's room but there's a small red carpet on the floor.

George's bedroom is big. There is a blue bed, and a desk in his room. There are two posters and there's a computer on the desk. There isn't a carpet and there isn't a lamp in George's room.

##### ΥΠΟΔΕΙΓΜΑ

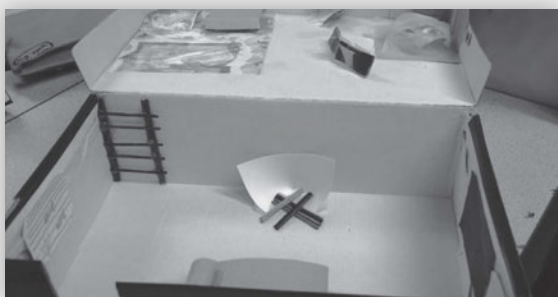

# B6

## ΠΙΝΟCCHIO

Μαθαίνουμε μέρη του σώματος και του προσώπου.

### Περιεχόμενο

Τα παιδιά, με αφορμή την ιστορία του Πινόκιο, μαθαίνουν τα μέρη του προσώπου και του σώματος, παίζουν και κινούνται σύμφωνα με παραγγέλματα, τραγουδούν, και κατασκευάζουν μια μαριονέτα.

### Γλωσσικοί στόχοι

- Να επαναλάβουν και να μάθουν λεξιλόγιο σχετικό με μέρη του προσώπου και του σώματος, π.χ. hair, head, mouth, feet, hands
- Να επαναλάβουν τα χρώματα και γνωστές δομές, π.χ. 'Is this his...?' , 'Yes, it is. / No, it isn't.'
- Να εξοικειωθούν με ρήματα κίνησης
- Να ανταποκρίνονται σε παραγγέλματα που αφορούν κινήσεις του σώματος, π.χ. Wiggle your fingers. / Stretch your legs. / Raise your arms. / Pat your tummy. / Stand up. / Sit down. / Bend on your knees.
- Να μάθουν να προφέρουν και να διαβάζουν το γράμμα Hh (βλ. οδηγίες στην εισαγωγή)

### Παιδαγωγικοί στόχοι

- Να συμμετέχουν στη μαθησιακή διαδικασία ενεργά, μέσα από τη μίμηση, την κίνηση και την επανάληψη
- Να χρησιμοποιήσουν τις καλλιτεχνικές τους δεξιότητες και τις δεξιότητες των χεριών για να κατασκευάσουν μια μαριονέτα με διάφορα υλικά
- Να μάθουν να συντονίζουν τις κινήσεις τους στο χώρο και σύμφωνα με το τραγούδι ή τα λόγια που ακούν και να αντιδρούν γρήγορα και σύμφωνα με τις εντολές που τους δίνονται
- Να μάθουν να τηρούν τους κανόνες ενός παιχνιδιού
- Να μάθουν να συνεργάζονται σε ομάδες
- Να παρουσιάσουν τη δουλειά τους μπροστά σε οικείο ακροατήριο (τους συμμαθητές τους)

### Υλικά και Μέσα

#### Υλικά:

- Μία κούκλα Πινόκιο ή η εικόνα του Πινόκιο (B\_B06\_C01)
- Μπατονέτες
- Μαλλί πλεξίματος
- Σπάγκος ή πετονιά
- Μικρά κομμάτια ύφασμα ή χαρτί γκοφρέ

- Πλαστελίνη
- Κόλλα
- Ψαλίδι
- Ξυλομπογιές ή μαρκαδόροι
- Καλαμάκια
- Μικρή μαλακή μπάλα
- Ρολά από χαρτί κουζίνας ή τουαλέτας
- CD (B\_B06\_M01-2)

#### Μέσα:

- CD player ή/και H/Y

**Φύλλα εργασίας:** B\_B06\_W01

### ABC

- Εικόνα για το γράμμα (H\_C)
- CD αλφάβητου (H\_M)
- Φύλλο εργασίας (H\_W)

### Προτεινόμενο υλικό από το διαδίκτυο:

- Τραγούδι 'Head & Shoulders'  
<http://www.youtube.com/watch?v=RqCTaEsQCpY>
- Παιχνίδι 'Geppetto says' κατά το 'Simon says'  
<http://www.group-games.com/ice-breakers/simon-says.html>
- Μαριονέτα  
<http://tlc.howstuffworks.com/family/wood-crafts3.htm>

### Προτεινόμενος διδακτικός χρόνος:

2 διδακτικές ώρες

## Προτεινόμενη εκπαιδευτική διαδικασία

**Βήμα 1** Δείχνουμε στα παιδιά την κούκλα ή την εικόνα του Πινόκιο (B\_B06\_C01) και τον παρουσιάζουμε, λέγοντας: 'Who's this? It is a puppet. / His name is Pinocchio.' ή 'Look! This is Pinocchio.' ή 'Hi! I'm Pinocchio. What's your name?' Ζητάμε από τα παιδιά να μας πουν τι ξέρουν για τον Πινόκιο και αφιερώνουμε λίγο χρόνο για να συζητήσουμε μαζί τους τι τους αρέσει στην ιστορία του. Μπορούμε να έχουμε κι ένα βιβλίο με την ιστορία του Πινόκιο να δουν τα παιδιά τις εικόνες. Στη συνέχεια παρουσιάζουμε στα παιδιά ένα-ένα τα μέρη του προσώπου και του σώματος του Πινόκιο δείχνοντάς τα, π.χ. 'Look! This is his head. It's small.' 'He has got a red nose.' και τα ενθαρρύνουμε να επαναλάβουν κάθε νέα λέξη και φράση πολλές φορές. Μπορούμε επίσης να δείχνουμε διάφορα μέρη του σώματος του Πινόκιο και να κάνουμε ερωτήσεις για να δούμε αν έμαθαν το νέο λεξιλόγιο, π.χ. 'Is this his head?' / 'Is this his head or his hand?' και να παίρνουμε από τα παιδιά τις ανάλογες απαντήσεις π.χ. 'Yes, it is. / No, it isn't'.

**Βήμα 2** Δίνουμε στα παιδιά το φύλλο εργασίας (B\_B06\_W01) και τους εξηγούμε ότι θα τους δίνουμε οδηγίες για να το χρωματίσουν, π.χ. Colour his head pink. / Colour his feet brown. Μετά σηκώνουμε μερικά παιδιά για να δείξουν τη ζωγραφιά τους και να την παρουσιάσουν, λέγοντας 'This is Pinocchio. His head is pink, his nose is red', κλπ.

**Βήμα 3** Αφού βεβαιωθούμε ότι κατανόησαν το λεξιλόγιο με τα μέρη του προσώπου και του σώματος, τους μαθαίνουμε το τραγουδάκι 🎧 'Head & Shoulders' (βλ. υλικό για τον εκπαιδευτικό για τους στίχους), το οποίο ακούν από το CD ή από το You tube (βλ. προτεινόμενο υλικό από το διαδίκτυο). Δείχνουμε τις κινήσεις μια-μια ενώ ταυτόχρονα λέμε τα αντίστοιχα λόγια και τα παιδιά τα επαναλαμβάνουν. Μετά ζητάμε από τα παιδιά να σηκωθούν όρθια δίπλα στα θρανία τους και τα ενθαρρύνουμε να δείχνουν κάθε φορά τα μέρη του προσώπου και του σώματος τους που αναφέρονται στο τραγούδι, π.χ. head, ear, mouth, nose, toe, knee, hand. Στην αρχή λέμε αργά τις λέξεις και μετά

πιο γρήγορα και συνεχώς επιταχύνουμε το ρυθμό μας για να μπερδεύονται και να γελάσουν.

**Βήμα 4** Παίζουμε το παιχνίδι 'Gerpetto says' κατά το 'Simon says'. Εξηγούμε στα παιδιά ότι θα έχουν το ρόλο του Πινόκιο ενώ εμείς θα έχουμε το ρόλο του Τζεπέτο, του πατέρα του Πινόκιο, που θέλει να δει αν η μαριονέτα που έφτιαξε λειτουργεί σωστά. Εμείς θα δίνουμε εντολές, όπως 'Touch your eyes/ears', κλπ. και τα παιδιά σαν μικρές μαριονέτες, θα αγγίζουν κάθε φορά το σωστό μέρος του προσώπου τους, αλλά μόνο αφού προηγηθεί η μαγική φράση 'Gerpetto says'. Σε περίπτωση που ένα παιδί κάνει λάθος βγαίνει από το παιχνίδι. Ο Τζεπέτο στέκεται όρθιος κοιτώντας τους άλλους και εξηγεί τους κανόνες: 'Είμαι ο Τζεπέτο. Θα σας δίνω οδηγίες για να αγγίξετε διάφορα μέρη του προσώπου σας. Θα σας καθοδηγώ λέγοντάς σας 'Gerpetto says, touch your nose/mouth/ear, etc.'. Εάν κάποιος ακουμπήσει λάθος μέρος του προσώπου του ή ακουμπήσει κάτι χωρίς να έχω πει τη φράση 'Gerpetto says', βγαίνει από το παιχνίδι. Ο Τζεπέτο, στη συνέχεια, ξεκινά να δίνει εντολές που αρχίζουν με τη λέξη Touch, μερικές φορές ξεκινώντας με τη φράση 'Gerpetto says' και άλλες φορές χωρίς αυτή. Οι εντολές μπορεί να είναι:

- Touch your mouth.
- Touch your head.
- Touch your ears.

Στο τέλος, μπορεί το ρόλο του Τζεπέτο να τον παίζουν και τα ίδια τα παιδιά.

**Βήμα 5** Στη συνέχεια τους μαθαίνουμε το τραγούδι 🎧 'If you are...' (βλ. υλικό για τον εκπαιδευτικό για τους στίχους). Δείχνουμε στα παιδιά τις κινήσεις που αντιστοιχούν στα βασικά παραγγέλματα του τραγουδιού, π.χ. 'Stretch your legs. / Touch your toes.' και τους ζητάμε να επαναλαμβάνουν κινήσεις και λόγια. Αν έχουμε την κούκλα του Πινόκιο, μπορούμε να τη χρησιμοποιήσουμε για να δείξει εκείνη τις κινήσεις στα παιδιά ενώ εμείς θα δίνουμε τα παραγγέλματα. Ακούμε από το CD το τραγούδι αρκετές φορές και εκτελούμε τα παραγγέλματα μαζί με τα παιδιά, που είναι όρθια

## Προτεινόμενη εκπαιδευτική διαδικασία

δίπλα στα θρανία τους παροτρύνοντάς τα συγχρόνως να τραγουδούν.

### Βήμα 6

Τα παιδιά κατασκευάζουν τον δικό τους 'Πινόκιο' ή τη δική τους μαριονέτα:

α) μία μαριονέττα από ρολά κουζίνας και τουαλέτας χρησιμοποιώντας σπάγκο ή πετονιά, καλαμάκια και ένα μαλακό μπαλάκι (βλ. υπόδειγμα παρακάτω) ή  
β) cotton buds dolls, με μπατονέτες για τα αυτιά, λίγο ύφασμα, πλαστελίνη, χαρτί/χαρτόνι και μαλλί πλεξίματος (βλ. υπόδειγμα παρακάτω).

Και οι δύο κατασκευές μπορεί να είναι ατομικές ή ομαδικές. Ο κάθε ένας ή η κάθε ομάδα δίνει στην κούκλα της ένα όνομα και την παρουσιάζει στην υπόλοιπη τάξη χρησιμοποιώντας λεξιλόγιο σχετικό με τα μέρη του προσώπου και του σώματος, π.χ. 'This is our puppet. Her/His name is... He/she has long arms, big hands, a long nose.'. Στο τέλος τα παιδιά μπορούν να παίξουν ένα θεατρικό στιγμιότυπο όπου η κάθε κούκλα θα παρουσιάζεται και θα δείχνει τι μπορεί να κάνει ανάλογα με τα παραγγέλματα που θα δίνει κάποιο παιδί από την τάξη.

## Υλικό για τον/την εκπαιδευτικό

### ΚΑΡΤΕΛΕΣ B\_B06\_C01, H\_C

#### ΣΤΙΧΟΙ

#### HEAD & SHOULDERS

Head, shoulders, knees and toes, knees and toes  
Head, shoulders, knees and toes, knees and toes  
And eyes and ears and mouth and nose  
Head, shoulders, knees and toes, knees and toes  
(Επαναλαμβάνουμε όλο και πιο γρήγορα)

#### IF YOU ARE...

If you're lovely and you know it, blow a kiss! (στέλνουμε ένα φιλί στον αέρα)

If you're lovely and you know it, blow a kiss!

If you're lovely and you know it,

And you really want to show it,

If you are lovely and you know it, blow a kiss!

If you're tired and you know it, blink your eyes!  
(ανοιγοκλείνουμε τα βλέφαρά μας)

If you're tired and you know it, blink your eyes!

If you're tired and you know it,

And you really want to show it,

If you are tired and you know it, blink your eyes!

If you're angry and you know it, show your teeth!  
(δείχνουμε τα δόντια μας)

If you're angry and you know it, show your teeth!

If you're angry and you know it,

And you really want to show it,

If you're angry and you know it, show your teeth!

If you're hungry and you know it, pat your tummy!  
(χαιδεύουμε την κοιλιά μας)

If you're hungry and you know it, pat your tummy!

If you're hungry and you know it,

And you really want to show it,

If you're hungry and you know it, pat your tummy!

If you are lazy and you know it, stretch your legs!  
(τεντώνουμε τα πόδια μας)

If you are lazy and you know it, stretch your legs!

If you are lazy and you know it,

And you really want to show it,

If you are lazy and you know it, stretch your legs!

If you're dizzy and you know it, turn around!

(περιστρέφουμε γύρω από τον εαυτό μας)

If you're dizzy and you know it, turn around!

## Υλικό για τον/την εκπαιδευτικό

If you're dizzy and you know it,  
And you really want to show it,  
If you're dizzy and you know it, turn around!  
Sit down!!



One hat's on her head,  
one hat's on her head,  
one hat's on her head  
and two are on her bed!

### ΥΠΟΔΕΙΓΜΑΤΑ

#### ΚΑΤΑΣΚΕΥΗ 1:

Θα χρειαστείτε:

- 4 και μισό ρολά από χαρτί κουζίνας και τουαλέτας για τα χέρια, τα πόδια και το λαιμό
- Ένα μικρό τετράγωνο κουτάκι για το σώμα
- 2 καλαμάκια για τις ράβδους κίνησης
- Σπάγκο ή πετονιά
- Ψαλίδι
- Κόλλα
- Μία μεγάλη βελόνα ραψίματος
- Ένα μικρό μαλακό μπαλάκι για το κεφάλι
- Χρώματα

Βήμα 1: Ανοίγετε όλες τις τρύπες στα ρολά (4 στο κάθε ένα).

Βήμα 2: Ανοίγετε τρύπες στις άκρες και στη μέση στο κάθε καλαμάκι.

Βήμα 3: Ενώνετε τα μέρη αφού κόψετε τέσσερα κοντά κομμάτια σπάγκου ή πετονιάς. Ενώνετε τα χέρια και τα πόδια με το σώμα ακολουθώντας την εικόνα.

Βήμα 4: Κόβετε 4 μακριά κομμάτια σπάγκου ή πετονιάς. Τα περνάτε με τη βελόνα και τα δένετε κόμπο. Το ίδιο κάνετε και με τις άλλες άκρες τις οποίες ενώνετε με τις τρύπες στις ράβδους κίνησης.

Βήμα 5: Κόβετε ένα άλλο κομμάτι σπάγκου και ενώνετε το ένα άκρο του με το λαιμό. Ράβετε τη μαλακή μπαλίτσα και κολλάτε το άλλο μέρος της με κόλλα πάνω στο λαιμό. Περνάτε το άλλο άκρο του σπάγκου από τη μεσαία τρύπα της ράβδου κίνησης και δένετε κόμπο.

Βήμα 6: Ζωγραφίζετε μάτια, μύτη και στόμα για να

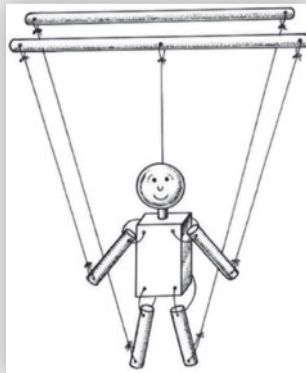

σχηματιστεί ένα πρόσωπο πάνω στο μαλακό μπαλάκι.

#### ΚΑΤΑΣΚΕΥΗ 2:

Θα χρειαστείτε:

- 4 μπατονέτες για τα αφτιά
- Πλαστελίνη
- Ψαλίδι
- Κλωστή ή σπάγκο, μαλλί πλεξίματος
- Κόλλα
- Λίγο χαρτόνι
- Κομμάτια από ύφασμα, χαρτί γκοφρέ, καπάκια από απορρυπαντικά

Βήμα 1: Χρησιμοποιούμε 2 μπατονέτες για τα πόδια τις οποίες καλύπτουμε μέχρι τα άκρα τους με μαλλί πλεξίματος ή κλωστή.

Βήμα 2: Στη συνέχεια ενώνουμε τις 2 μπατονέτες με κλωστή ή με μαλλί έτσι ώστε να δημιουργηθεί ένα σχήμα 'V'.

Βήμα 3: Αντίστοιχα φτιάχνουμε και τις άλλες 2 μπατονέτες οι οποίες θα γίνουν τα χέρια.

Βήμα 4: Με πλαστελίνη ή με λίγο χαρτί/χαρτόνι φτιάχνουμε το κεφάλι.

Βήμα 5: Χρησιμοποιούμε λίγο ύφασμα ή γκοφρέ χαρτί για να καλύψουμε το σώμα και διακοσμούμε ανάλογα. Προσθέτουμε το κεφάλι και κάποιο μικρό καπάκι για καπέλο (αν θέλουμε) και μαλλιά ή μουστάκι ή γενειάδα με λίγο μαλλί πλεξίματος.

Βήμα 6: Κολλάμε τα χέρια στο σώμα με κόλλα.



# B7

## SIMON SAYS, SING 'THE HOKEY POKEY'

Μαθαίνουμε ρήματα κίνησης-δράσης.

### Περιεχόμενο

Μέσα από ένα μουσικοκινητικό τραγούδι και ένα παιχνίδι τα παιδιά μαθαίνουν να ενεργούν σύμφωνα με εντολές που τους δίνονται και να συνδυάζουν παραγγέλματα με κίνηση και ρυθμό.

### Γλωσσικοί στόχοι

- Να ανταποκρίνονται σε εντολές
- Να δίνουν εντολές
- Να εξοικειωθούν με τη χρήση των ρημάτων κίνησης, π.χ. put, clap, sit down, bow, turn around, shake
- Να επαναλάβουν τα μέρη του σώματος

### Παιδαγωγικοί στόχοι

- Να συμμετέχουν στη μαθησιακή διαδικασία ενεργά, μέσα από τη μίμηση, την κίνηση και την επανάληψη
- Να μάθουν ένα τραγούδι και ένα παιχνίδι από άλλη χώρα
- Να συγχρονίσουν τις κινήσεις/πράξεις τους με τη μουσική ή τα λόγια που ακούν και να αντιδρούν γρήγορα και σύμφωνα με εντολές που τους δίνονται
- Να μάθουν να τηρούν τους κανόνες ενός παιχνιδιού
- Να χρησιμοποιηθεί στη γιορτή του τέλους του σχολείου και να γίνει μια ωραία μικρή παράσταση

### Υλικά και Μέσα

#### Υλικά:

- CD (B\_B07\_M01)

#### Μέσα:

- CD player ή/και Η/Υ
- Αρμόνιο

Φύλλα εργασίας: 0

### Προτεινόμενο υλικό από το διαδίκτυο:

- Το βίντεο με τις κινήσεις του τραγουδιού  
[http://www.youtube.com/watch?v=\\_jW3L1dyEfY](http://www.youtube.com/watch?v=_jW3L1dyEfY)

### Προτεινόμενος διδακτικός χρόνος:

3 διδακτικές ώρες



## Προτεινόμενη εκπαιδευτική διαδικασία

**Βήμα 1** Μπαίνουμε στην τάξη και λέμε στα παιδιά ότι σήμερα η μασκότ θέλει να τους μάθει ένα τραγούδι και ένα παιχνίδι από τη χώρα της. Τους ζητάμε να μας βοηθήσουν να μεταφέρουμε τα θρανία και τις καρέκλες στο πίσω μέρος της αίθουσας έτσι ώστε να έχουμε χώρο για να κινούμαστε. Εναλλακτικά μπορούμε να μεταφερθούμε στην αίθουσα των εκδηλώσεων του σχολείου, αν αυτή είναι διαθέσιμη.

**Βήμα 2** Η μασκότ λέει στα παιδιά στα Αγγλικά ότι το τραγούδι  ονομάζεται 'The Hokey Pokey' (βλ. υλικό για τον εκπαιδευτικό για τους στίχους) και εμείς εξηγούμε ότι το τραγούδι συνδυάζεται με χορό – κίνηση. Πριν ακούσουμε το τραγούδι λέμε στα παιδιά ότι θα κάνουμε μια μικρή προθέρμανση, όπως κάνουν στο μάθημα της γυμναστικής. Σχηματίζουμε έναν κύκλο και εμείς λέμε και δείχνουμε τις κινήσεις που περιλαμβάνονται στο τραγούδι μία-μία:

- Do the Hokey Pokey.
- Put one hand/two hands in (the circle).
- Put one hand/two hands out (of the circle).
- Shake your hand/hands all about.
- Clap your hands.
- Turn around.
- Sit down.
- Put one foot/two feet in (the circle).
- Put one foot/two feet out (of the circle).
- Stand up.
- Sing a song.
- Put your backside in/out.
- Be quiet.
- Put your whole self in.
- Take a bow.

Τα παιδιά μιμούνται κάθε φορά τη σχετική κίνηση και αμέσως μετά τους λέμε να επαναλάβουν τη φράση που μόλις άκουσαν προκειμένου να κάνουμε και εμείς λίγη προθέρμανση. Μ' αυτό τον τρόπο τους δίνουμε την ευκαιρία να εξοικειωθούν με τα λόγια του τραγουδιού πριν το ακούσουν.

**Βήμα 3** Στη συνέχεια βάζουμε το CD με το τραγούδι  'The Hokey Pokey' (βλ. υλικό για τον εκπαιδευτικό

για τους στίχους) ή το βίντεο στο βιντεοπρωβόλεα (βλ. προτεινόμενο υλικό από το διαδίκτυο) και η μασκότ λέει στα παιδιά 'Listen!' ή 'Look and listen'. Καθώς ακούμε το τραγούδι, ενθαρρύνουμε τα παιδιά να μιμηθούν τις κινήσεις που ακούν ή βλέπουν στο βιντεοπρωβόλεα. Όταν τελειώσει το τραγούδι, σταματάμε το CD player και λέμε τα λόγια χωρίς να δείχνουμε τις κινήσεις ζητώντας από τα παιδιά να κάνουν εκείνα τις κινήσεις. Τέλος, κάνουμε εμείς τις κινήσεις ζητώντας από τα παιδιά να πουν τα λόγια. Υπενθυμίζουμε λόγια ή κινήσεις όπου χρειαστεί.

**Βήμα 4** Λέμε στα παιδιά ότι θα συνδυάσουμε μουσική, λόγια και κίνηση. Ο/η μουσικός του σχολείου μπορεί να παίξει τη μουσική στο αρμόνιο και τα παιδιά σε κύκλο να κάνουν τις κινήσεις και να τραγουδήσουν. Εάν αυτό δεν είναι εφικτό χρησιμοποιούμε το CD με τη μουσική – όχι το βίντεο. Συμμετέχουμε και εμείς στο χορό ενθαρρύνοντας τα ντροπαλά παιδιά να συμμετέχουν.

**Βήμα 5** Η μασκότ παίρνει πάλι το λόγο: 'It's playtime now!' Λέμε στα παιδιά ότι το παιχνίδι μας ονομάζεται 'Simon says...' και εξηγούμε πώς παίζεται: Η μασκότ θα λέει στα παιδιά να κάνουν κάτι και αυτά θα ανταποκρίνονται μόνο αν πριν από εντολή της πει τη φράση 'Simon says...'. Αν πει απλά την εντολή χωρίς να προηγηθεί η φράση 'Simon says...' τα παιδιά δεν αντιδρούν καθόλου. Όποιος εκτελέσει την εντολή χωρίς να πρέπει, βγαίνει από το παιχνίδι και νικητής είναι αυτός που θα μείνει μέσα τελευταίος. Αφού πρώτα παίξουμε έναν δοκιμαστικό γύρο, χωρίς ποινές, παίζουμε κανονικά το παιχνίδι χρησιμοποιώντας ως εντολές τα ρήματα που συναντήσαμε στο τραγούδι 'The Hokey Pokey'. Μπορούμε να χρησιμοποιήσουμε και άλλα εύκολα ρήματα κίνησης, π.χ. walk, jump, run, τα οποία τα παιδιά πιθανόν να θυμούνται από την Α τάξη.

## Προτεινόμενη εκπαιδευτική διαδικασία

**Βήμα 6** Συνήθως το παιχνίδι αυτό αρέσει πολύ στα παιδιά και ζητούν επανάληψη. Μπορούμε λοιπόν, όσο μας το επιτρέπει ο χρόνος, να ζητήσουμε από παιδιά που το επιθυμούν να δίνουν

εκείνα τις εντολές. Το παιχνίδι αυτό μπορεί να χρησιμοποιηθεί στο τέλος και άλλων μαθημάτων ως επιβράβευση για παράδειγμα για την καλή συμπεριφορά των παιδιών κατά την ώρα του μαθήματος.

## Υλικό για τον/την εκπαιδευτικό

### ΣΤΙΧΟΙ

#### THE HOKEY POKEY

(Αρχίζουμε φτιάχνοντας ένα μεγάλο κύκλο)  
 You put one hand in (Απλώνουμε το ένα χέρι μέσα στον κύκλο)  
 One hand out (Το μαζεύουμε κοντά στο σώμα μας)  
 You put one hand in (Το χέρι πάλι μέσα στον κύκλο)  
 And you shake it all about (Κουνάμε το χέρι)  
 You do the Hokey Pokey (Κουνάμε το σώμα μας όπως θέλουμε)  
 And turn around, everybody turn around (Γυρνάμε γύρω-γύρω)  
 You put two hands in (Βάζουμε τα δύο χέρια μέσα στον κύκλο)  
 Two hands out (Τα χέρια κοντά στο σώμα μας)  
 You put two hands in  
 And you shake them all about (Κουνάμε τα χέρια)  
 You do the Hokey Pokey and clap your hands  
 Everybody clap your hands (Χτυπάμε παλαμάκια)  
 You put one foot in (Βάζουμε το ένα πόδι μέσα στον κύκλο)  
 One foot out. (Το πόδι κοντά στο σώμα μας)  
 You put one foot in  
 And you shake it all about  
 You do the Hokey Pokey and sit down.  
 Everybody please sit down. (Καθόμαστε κάτω)  
 You put two feet in. (Όπως καθόμαστε απλώνουμε τα δύο πόδια μέσα στο κύκλο)  
 Two feet out. (Τα μαζεύουμε κοντά στο σώμα μας)  
 You put two feet in.  
 And you shake them all about  
 You do the Hokey Pokey and stand up.

Everybody please stand up. (Σηκωνόμαστε όρθιοι)  
 You put your head in (Σκύβουμε το κεφάλι μας μέσα στον κύκλο)  
 Your head out (Το κεφάλι έξω από τον κύκλο)

You put your head in  
 And you shake it all about  
 You do the Hokey Pokey and sing a song  
 La la la la la! (Τραγουδάμε δυνατά)  
 You put your backside in. (Κάνοντας ένα πηδηματάκι, στρίβουμε την πλάτη μας προς το εσωτερικό του κύκλου)  
 Your backside out.  
 You put your backside in. (Με πηδηματάκι κοιτάμε πάλι προς τα μπρος)  
 And you shake it all about (Κουνάμε την πλάτη μας)  
 You do the Hokey Pokey and be quiet.  
 Everybody please be quiet. Shh! (Όλοι κάνουμε Σςςςς βάζοντας το δείκτη μπροστά από το στόμα μας)  
 You put your whole self in. (Σκύβουμε όλο το κορμί μας προς τον κύκλο)  
 Your whole self out. (Πάλι όρθιοι)  
 You put your whole self in.  
 And you shake it all around.  
 You do the Hokey Pokey and take a bow. (Κάνουμε υπόκλιση με το ένα χέρι στη μέση μας, και το άλλο μπροστά)  
 Everybody take a bow.  
 Ενθαρρύνουμε όλους τα παιδιά να κάνουν υπόκλιση και οι υπόλοιποι να τα χειροκροτούν

# B8

## PET SHOW

Περιγράφουμε τα αγαπημένα μας κατοικίδια.

### Περιεχόμενο

Τα παιδιά παρουσιάζουν τα αγαπημένα τους κατοικίδια και διακρίνουν τις διαφορές τους.

### Γλωσσικοί στόχοι

- Να επαναλάβουν χρώματα και μέρη του σώματος
- Να μάθουν μέρη του σώματος των ζώων, π.χ. tail, beak, wings, fur
- Να ρωτούν και να απαντούν για τα χαρακτηριστικά των ζώων: Has it got...? Yes, it has. / No, it hasn't.
- Να περιγράφουν ζώα: It's got a long tail, a yellow beak, soft fur
- Να μάθουν καινούρια ζώα, όπως: hamster, tortoise, snake, rabbit, mouse, horse, parrot και να επαναλάβουν παλιά, όπως: cat, dog, monkey, rat
- Να μάθουν επίθετα που χαρακτηρίζουν μεγέθη και περιγράφουν εξωτερική εμφάνιση, π.χ. big/small, fat/thin, tall/short, old/young, soft/hard
- Να λένε: I love my ... (όνομα κατοικίδιου)

### Παιδαγωγικοί στόχοι

- Να εκφράσουν τα συναισθήματά τους για τα αγαπημένα τους κατοικίδια
- Να κατανοήσουν τα διαφορετικά χαρακτηριστικά των ζώων
- Να παρουσιάσουν το κατοικίδιό τους στους συμμαθητές τους

### Υλικά και Μέσα

#### Υλικά:

- Εικόνα με ζώα (B\_B08\_C01)
- Χαρτόνια
- Φωτογραφίες κατοικίδιων
- Κοπίδι
- Κόλλα
- CD (B\_B08\_M01)

#### Μέσα:

- CD player ή/και H/Y

### Φύλλα εργασίας: 0

### Προτεινόμενο υλικό από το διαδίκτυο:

- Τραγούδι για ζώα  
<http://www.youtube.com/watch?v=zHTORV9x0HI>

### Προτεινόμενος διδακτικός χρόνος:

2-3 διδακτικές ώρες

## Προτεινόμενη εκπαιδευτική διαδικασία

**Βήμα 1** Ζητάμε από τα παιδιά από το προηγούμενο μάθημα να μας φέρουν το αγαπημένο τους κατοικίδιο διαλέγοντας μέσα από τα χνουδωτά ζώακια που έχουν στο σπίτι και που συνήθως κοιμούνται με τη συντροφιά τους. (Τονίζουμε ότι πρέπει να είναι ζώακι και όχι κουκλάκι). Αφήνουμε το κάθε παιδί να μας πει λίγα λόγια στη μητρική του γλώσσα γι' αυτό το ζώακι. Το διευκολύνουμε στην παρουσίαση με κάποιες ερωτήσεις, όπως:

- What is it?
- What's its name?
- Do you love it? Why?
- Because it's nice/pretty, etc.

Μετά τις απαντήσεις 2-3 παιδιών, τα υπόλοιπα γνωρίζουν τι απάντηση θα δώσουν κυρίως αν ακολουθήσουμε την ίδια σειρά των ερωτήσεων. Περιμένουμε απαντήσεις, όπως: 'It's a bird / It's a parrot / Its name is ..... / I love my parrot / my pet.'. Μόλις το παιδί τελειώσει την παρουσίασή του, λέμε όλοι μαζί το όνομα του ζώου στα Αγγλικά και ζητάμε από τα παιδιά να επαναλάβουν μαζί μας. Πιθανός λόγος:

- This is a parrot. It's red, blue and yellow.  
Its name is ... Petros loves it!

Στη συνέχεια κάνουμε ερωτήσεις, όπως:

- Has it got legs?

Περιμένουμε απάντηση, όπως:

- Yes, it has / No, it hasn't.

Ρωτάμε ξανά :

- How many legs has it got?
- (It's got) two (legs).
- Has it got a tail? *(κάνουμε με τα χέρια μας το σχήμα μιας ουράς – το ένα χέρι πάνω στο άλλο πίσω από την πλάτη μας)*
- Has it got a beak? *(κάνουμε με το χέρι μας το σχήμα του ράμφους)*
- Has it got wings? *(κάνουμε τα φτερά με το ένα χέρι από αριστερά και το άλλο από δεξιά και πετάμε)*
- Is it big or small?
- Is it fat or thin? / Is it young or old? / Is it tall or short?  
*(Για όλα τα επίθετα χρησιμοποιούμε τη μίμηση)*

Περιμένουμε απαντήσεις, όπως:

- It's fat/thin/big/small/old/young/tall/short.

Εάν είναι δυνατόν, φωτογραφίζουμε το κάθε ζώακι μετά το τέλος της κάθε παρουσίασης και εξηγούμε στα παιδιά ότι θα χρησιμοποιήσουμε αυτές τις φωτογραφίες για άλλες δραστηριότητες.

**Βήμα 2** Λέμε στα παιδιά ότι θα ακούσουμε ένα τραγούδι για κατοικίδια 🐾 'I've got a lot of pets' (βλ. υλικό για τον εκπαιδευτικό για τους στίχους).

Το ακούμε 2-3 φορές και τα παροτρύνουμε να επαναλάβουν. Τα ρωτάμε αν άκουσαν το δικό τους αγαπημένο κατοικίδιο και επιβεβαιώνουμε λέγοντας: 'Right, a turtle! Well done!' or 'Oh, sorry, not a canary!', etc.

Επαναλαμβάνουμε το τραγούδι και ζητάμε να σηκώνονται όρθια όσα παιδιά ακούν το δικό τους κατοικίδιο.

**Βήμα 3** Στη συνέχεια αναρτούμε σε κάποιο σημείο της αίθουσας την εικόνα (B\_B08\_C01) όπου παρουσιάζονται κατοικίδια σε διάφορα μεγέθη, π.χ. A big horse / a small horse. Καλούμε όποιον μαθητή επιθυμεί να πλησιάσει την αφίσα και του δίνουμε την οδηγία, π.χ. 'Pat the small dog or Pat the fat rabbit or Pat the brown bear / the black bird', κλπ. Συνεχίζουμε μέχρις ότου να συμμετέχουν όλα τα παιδιά και επιβραβεύουμε ανάλογα.

### ΕΠΙΠΛΕΟΝ ΠΡΟΑΙΡΕΤΙΚΑ ΒΗΜΑΤΑ

Αν έχουμε φωτογραφήσει και εκτυπώσει τα κατοικίδια τους μπορούμε:

α) είτε να απλώσουμε ένα σκοινάκι από τοίχο σε τοίχο μέσα στην αίθουσα και να κρεμάσουμε με μανταλάκια τις φωτογραφίες των κατοικίδιων τους έτσι ώστε να τα έχουν συντροφιά όλη τη σχολική χρονιά και να μπορούμε να κάνουμε επανάληψη όποτε θελήσουμε  
β) είτε να κολλήσουμε όσες φωτογραφίες κατοικίδιων των μαθητών (σε μέγεθος A4) θέλουμε σε χοντρό χαρτόνι A4 και να κόψουμε με κοπίδι την κάθε φωτογραφία σε 12 ή 16 ίσα μεταξύ τους κομμάτια πάζλ. Στη συνέχεια δίνουμε στα παιδιά είτε μία φωτογραφία-πάζλ στο κάθε ένα είτε ένα πάζλ ανά 2 μαθητές και τους

## Προτεινόμενη εκπαιδευτική διαδικασία

λέμε ότι μπορούν να παίξουν και να διασκεδάσουν.  
Αυτά τα παζλ μπορούμε να τα χρησιμοποιούμε όταν έχουμε λίγο διαθέσιμο χρόνο στο τέλος του μαθήματος.  
Αν έχουμε τάξη των 25 ατόμων, χρειαζόμαστε 12-13

παζλ για να παίξουν σε ζευγάρια. Αν θέλουμε να δουλέψουν σε ομάδες φτιάχνουμε 5 παζλ.

## Υλικό για τον/την εκπαιδευτικό

**ΚΑΡΤΕΛΑ B\_B08\_C01**

**ΣΤΙΧΟΙ**

 **I'VE GOT A LOT OF PETS**

I've got a dog  
And I've got a cat  
I've got a hamster  
I've got a rat.

I've got a tortoise  
I've got a snake  
I've got a lot of pets.

I like animals, I like pets!  
I like animals, I like pets!

I've got a rabbit  
I've got a mouse  
I've got a parrot  
In my house.

I've got a monkey  
I've got a horse  
I've got a lot of pets.

I like animals, I like pets!  
I like animals, I like pets!

*Μπορούμε να προσθέσουμε και άλλους στίχους ανάλογα με τα κατοικίδια ζώα που έχουν οι μαθητές μας.*



# B9

## CAN A MONKEY FLY...?

Μιλάμε για τις ικανότητες ανθρώπων και ζώων.

### Περιεχόμενο

Τα παιδιά παίζοντας, ζωγραφίζοντας και τραγουδώντας μιλούν για τις ικανότητες ανθρώπων και ζώων.

### Γλωσσικοί στόχοι

- Να μιλούν για ικανότητες, π.χ. I/she/he/it can jump/fly/run/walk/climb, να ρωτούν γι αυτές, π.χ. Can you/he/she/it jump? και να δίνουν τις ανάλογες απαντήσεις, π.χ. Yes, I/she/he/it can jump ή No, I/she/he/it/ can't jump
- Να επαναλάβουν και να μάθουν επιπλέον λεξιλόγιο σχετικό με τα ζώα και τα ρήματα δράσης και κίνησης
- Να μάθουν να προφέρουν και να διαβάζουν τα γράμματα Mm, Tt (βλ. οδηγίες στην εισαγωγή)

### Παιδαγωγικοί στόχοι

- Να μάθουν να συνεργάζονται
- Να αναπτύξουν τη φαντασία τους
- Να αντιληφθούν τη διαφορετικότητα στο ζωικό βασίλειο

### Υλικά και Μέσα

#### Υλικά:

- Εικόνες με ανθρώπους (B\_B09\_C01)
- Εικόνες ζώων (B\_B09\_F01-6)
- Φύλλα χαρτιού A4
- Κόλλα
- Ξυλομπογιές ή μαρκαδόροι
- CD (B\_B09\_M01-2)

#### Μέσα:

- CD player ή/και Η/Υ

Φύλλα εργασίας: B\_B09\_W01

### ABC

- Εικόνες για τα γράμματα (M\_C, T\_C)
- CD αλφάβητου (M\_M, T\_M)
- Φύλλα εργασίας (M\_W, T\_W)

### Προτεινόμενο υλικό από το διαδίκτυο:

- Τραγούδια  
<http://www.youtube.com/watch?v=GA6dKNsl6zk&feature=related>
- Μάσκες ζώων  
<http://learnenglishkids.britishcouncil.org/sites/kids/files/attachment/kids-crafts-cup-storybooks-mask1.pdf>

### Προτεινόμενος διδακτικός χρόνος:

3 διδακτικές ώρες

## Προτεινόμενη εκπαιδευτική διαδικασία

**Βήμα 1** Ξεκινάμε το μάθημα με το τραγούδι 🎧 'Walking, walking' (βλ. υλικό για τον εκπαιδευτικό για τους στίχους) το οποίο τα παιδιά έχουν διδαχτεί από την Α Δημοτικού. Ζητάμε από τα παιδιά να σηκωθούν και να σταθούν δίπλα στο θρανίο τους και να κάνουν ό,τι μας ζητάει το τραγούδι. Τραγουδάμε όλοι μαζί και εμείς δείχνουμε τις κινήσεις (περπατάμε, πηδάμε, κλπ.).

**Βήμα 2** Μετά δείχνουμε στα παιδιά 4 εικόνες ανθρώπων (B\_B09\_C01) και τα ρωτάμε τι νομίζουν ότι αυτοί οι άνθρωποι μπορούν να κάνουν με ευκολία. Ρωτάμε, για παράδειγμα, 'Can the baby walk/run/play basketball/football?'. Κάθε φορά που λέμε ένα νέο ρήμα δράσης στα Αγγλικά φροντίζουμε να το τονίζουμε ενώ παράλληλα χρησιμοποιούμε τις ανάλογες κινήσεις και χειρονομίες ώστε να σιγουρευτούμε ότι τα παιδιά αντιλαμβάνονται τη σημασία του. Ενθαρρύνουμε τα παιδιά να απαντήσουν, δίνοντας την κατάλληλη απάντηση 'Yes, s/he can.' ή 'No, s/he can't.' ή λέγοντας 'he can't walk but he can play tennis. The baby can't speak but he can smile.' κλπ.

**Βήμα 3** Στη συνέχεια τους δείχνουμε εικόνες ζώων (B\_B09\_F01-6) και ρωτάμε: 'Can an elephant swim? / Can a tiger run fast? / Can an eagle fly? / Can a kangaroo jump? / Can a dolphin swim? / Can a monkey climb a tree?', κλπ. Προτρέπουμε τα παιδιά να απαντούν 'Yes, it can. / No, it can't.' είτε εν χορώ είτε μεμονωμένα. Μετά τους μοιράζουμε σε φωτοτυπίες μάσκες ζώων (βλ. προτεινόμενο υλικό από το διαδίκτυο ή Δραστηριότητα Δ3) και τους ζητάμε να τις χρωματίσουν. Εμείς κολλάμε στη μάσκα του κάθε παιδιού που τελειώνει ένα καλαμάκι και του ζητάμε, αφού τη βάλει στο πρόσωπό του, να παρουσιαστεί στα παιδιά: 'I'm a tiger/cat/frog/lion/dog. I can swim... but I can't climb a tree /play ball, etc.' Αν τα παιδιά έχουν έτοιμες μάσκες από άλλες δραστηριότητες, τότε αρκεί να τις φορέσουν και να παρουσιάζονται στους συμμαθητές τους.

**Βήμα 4** Στη συνέχεια τους δείχνουμε στον υπολογιστή μας το προτεινόμενο βίντεο (βλ.

προτεινόμενο υλικό από το διαδίκτυο) με το τραγούδι 🎧 'Can an elephant ...?' ή το ακούμε στο CD player (βλ. υλικό για τον εκπαιδευτικό για τους στίχους) τουλάχιστον 2 φορές. Αυξομειώνοντας τον ήχο στον υπολογιστή μας επιτρέπουμε στο βίντεο να λειτουργήσει ως караόκε και προτρέπουμε τα παιδιά να τραγουδούν βλέποντας τις εναλλαγές των αντίστοιχων εικόνων. Ταυτόχρονα κάνουμε και κινήσεις που θα τους βοηθήσουν να θυμούνται τα λόγια. Αν δεν διαθέτουμε υπολογιστή απλά βάζουμε το τραγούδι στο CD player.

**Βήμα 5** Μετά λέμε στα παιδιά ότι θα παίξουμε ένα παιγνίδι, όμοιο με την ελληνική εκδοχή του «πετάει το ελάφι...; δεν πετάει...». Σχηματίζουμε κατά προτίμηση έναν κύκλο με όλα τα παιδιά της τάξης. Αν αυτό δεν είναι εφικτό, μπορούμε να παίξουμε το παιγνίδι με τα παιδιά καθισμένα στα θρανία τους. Ξεκινάμε εμείς το παιγνίδι και συνεχίζει το επόμενο παιδί στον κύκλο ή το παιδί από το πρώτο θρανίο, κ.ο.κ. Ρωτάμε στα Αγγλικά αν ένα ζώο μπορεί να κάνει κάτι και αν πραγματικά μπορεί, το παιδί πρέπει να απαντήσει θετικά σηκώνοντας ταυτόχρονα το χέρι του. Αν το ζώο δεν μπορεί να κάνει αυτό που ρωτάμε, το παιδί πρέπει να απαντήσει αρνητικά και να μην σηκώσει το χέρι του. Σε περίπτωση που, από κεκτημένη ταχύτητα, το σηκώσει βγαίνει από το παιχνίδι και όποιος είχε ρωτήσει την τελευταία ερώτηση έχει δικαίωμα να ξαναρωτήσει το επόμενο στη σειρά παιδί. Νικητές είναι τα δύο παιδιά που θα μείνουν μέσα στο παιχνίδι τελευταία. Οι ερωτήσεις πρέπει να γίνονται με γρήγορο ρυθμό για να μην έχουν τα παιδιά πολύ χρόνο για να σκεφτούν και να γελάνε, καθώς θα μπερδεύονται.

Ο διάλογος των παιδιών μπορεί να έχει την εξής μορφή:

- Can a monkey fly / a pig walk / a dog smile / a cat swim / a bird cook / a fish swim / a horse fly?

- No, it can't. / Yes, it can.

**Βήμα 6** Τέλος δίνουμε στα παιδιά το Φύλλο εργασίας (B\_B09\_W01) με ζώα ή ήρωες από παραμύθια που έχουν κάποιες εξαιρετικές ικανότητες και τους ζητάμε να τους χρωματίσουν και αφού ζωγραφίσουν και έναν δικό τους ήρωα (πρόσωπο ή ζώο) στον κενό χώρο, να μας μιλήσουν για αυτόν, λέγοντας, για παράδειγμα, 'Aladdin

## Προτεινόμενη εκπαιδευτική διαδικασία

can fly. / Dumbo can fly. / Karanghiozis can dance. / Pinocchio can sing and dance.' ή 'This is a tiger. Its name is Bobby. It can fly and sing and...'

### ΕΝΑΛΛΑΚΤΙΚΗ ΠΡΟΤΑΣΗ

Μπορούμε να ζητήσουμε από τα παιδιά να ζωγραφίσουν κάποια ζώα, να τα κολλήσουμε σε ένα μεγάλο χρωματιστό χαρτόνι ως αφίσα στον τοίχο και να παίζουμε με τα παιδιά το παιχνίδι 'I spy with my little eye something that can fly/jump/run', κλπ. και να επαναλαμβάνουμε έτσι, σε τακτά χρονικά διαστήματα λεξιλόγιο και δομές.

## Υλικό για τον/την εκπαιδευτικό

ΚΑΡΤΕΛΕΣ B\_B09\_C01, M\_C, T\_C

FLASH CARDS B\_B09\_F01-6

### ΣΤΙΧΟΙ

#### WALKING, WALKING

Walking, walking (Περπατάμε σε κύκλο ή όπου βρισκόμαστε)

Walking, walking

Hop, hop, hop (Πηδάμε με το ένα πόδι σε κύκλο ή όπου βρισκόμαστε)

Hop, hop, hop

Running, running, running (Τρέχουμε σε κύκλο ή όπου βρισκόμαστε)

Running, running, running

Now we stop (Σταματάμε)

Now we stop.

Tiptoe, tiptoe (Περπατάμε στις μύτες)

Tiptoe, tiptoe

Jump, jump, jump (Πηδάμε)

Jump, jump, jump

Swimming, swimming, swimming (Κάνουμε ότι κολυμπάμε)

Swimming, swimming, swimming

Now, let's sleep.

Now, let's sleep. (Κάνουμε ότι κοιμόμαστε ή ξαπλώνουμε στο πάτωμα)

Wake up! (Ανοίγουμε τα μάτια μας)

It's time to go! (Κοιτάμε το ρολόι μας)

Are you ready to run fast? (Τρέχουμε γρήγορα)

[γρήγορα]

Walking, walking

Walking, walking

Hop, hop, hop

Hop, hop, hop

Running, running, running

Running, running, running

Now, let's stop. Now let's stop.

Walking, walking

Walking, walking

Hop, hop, hop

Hop, hop, hop

Running, running, running

Running, running, running

Now, let's stop

Now, let's stop.

Whew! (Σκουπίζουμε το μέτωπο από την κούραση)

#### CAN AN ELEPHANT JUMP?

Can an elephant jump?

No, it can't.

Can an elephant fly?

No, it can't.

Can an elephant walk?

Yes, it can.

An elephant can walk.

Walk, walk, walk, walk, walk, walk

Stop!



## Υλικό για τον/την εκπαιδευτικό

Can a kangaroo walk?

No, it can't.

Can a kangaroo run?

No, it can't.

Can a kangaroo hop?

Yes, it can.

A kangaroo can hop.

Hop, hop, hop, hop, hop, hop

Stop!

Can an octopus hop?

No, it can't.

Can an octopus clap?

No, it can't.

Can an octopus swim?

Yes, it can.

An octopus can swim.

Swim, swim, swim, swim, swim, swim

Stop!

Can a koala swim?

No, it can't.

Can a koala dance?

No, it can't.

Can a koala sleep?

Yes, it can.

A koala can sleep.

Sleep, sleep, sleep

Wake up!

Oh, I can jump

Jump, jump, jump

I can fly,

Fly, fly, fly

I can walk.

Walk, walk, walk

Yes, I can!

I can run,

Run, run, run

I can hop,

Hop, hop, hop

I can clap,

Clap, clap, clap

Yes, I can!

I can swim,

Swim, swim, swim

I can dance,

Dance, dance, dance

I can sleep,

Sleep, sleep, sleep

Yes, I can!

Wake up!



Mandy has a monkey

and Molly has a donkey!

Mandy and Molly go to school

and that is really cool!



Timmy has a tiger.

Timmy is a boy.

Timmy loves the tiger

but it's not a toy!

# B10

## SHOW ME YOUR MONSTER

Μιλάμε για τα μέρη του προσώπου και του σώματος.

### Περιεχόμενο

Τα παιδιά ζωγραφίζουν και περιγράφουν αστεία τέρατα και παίζουν το παιχνίδι 'Μάντεψε ποιος'.

### Γλωσσικοί στόχοι

- Να αναγνωρίζουν και να μιλούν για τα μέρη του σώματος, π.χ. head, eyes, ears, nose, mouth, hair, legs, arms
- Να περιγράφουν ανθρώπους ή ζώα χρησιμοποιώντας 'S/He's got...' 'It's got...'
- Να χρησιμοποιούν επίθετα, π.χ. big, small, long, short, blue, brown, green, black, blonde
- Να εξοικειωθούν με τη γραπτή μορφή της αγγλικής γλώσσας αναγνωρίζοντας λέξεις ολιστικά
- Να αναπτύξουν ικανότητα κατανόησης και παραγωγής προφορικού λόγου

### Παιδαγωγικοί στόχοι

- Να μάθουν να συνδυάζουν εικόνες με την αντίστοιχη προφορική περιγραφή
- Να μάθουν να εστιάζουν την προσοχή τους σε αυτό που ακούν και να το συνδυάζουν με την εικόνα
- Να χρησιμοποιήσουν τη φαντασία τους για να δημιουργήσουν περίεργες ζωγραφιές
- Να εντοπίσουν χαρακτηριστικά στοιχεία περιγραφής των συμμαθητών τους

### Υλικά και Μέσα

#### Υλικά:

- Χαρτί του μέτρου
- Ξυλομπογιές ή μαρκαδόροι
- CD (B\_B10\_M01)

#### Μέσα:

- CD player ή/και Η/Υ

Φύλλα εργασίας: B\_B10\_W01

### Προτεινόμενο υλικό από το διαδίκτυο:

- Κατασκευή τέρατος

### Προτεινόμενος διδακτικός χρόνος:

1-2 διδακτικές ώρες

## Προτεινόμενη εκπαιδευτική διαδικασία

**Βήμα 1** Έχουμε ζωγραφίσει σε χαρτί του μέτρου ή στον πίνακα από το διάλειμμα ένα αστείο τέρας, το οποίο χρησιμοποιούμε για να παρουσιάσουμε τα μέρη του σώματος. Λέμε στα παιδιά:

- Look at Don. He is a monster. Look at his head.

Δείχνουμε το κεφάλι του και ρωτάμε:

- What's this?

Βοηθάμε τα παιδιά να απαντήσουν:

- It's Don's head.

Γράφουμε την κάθε λέξη που παρουσιάζουμε δίπλα στο σωστό μέρος του σώματος και δείχνοντάς τη ζητάμε από τα παιδιά να μας τη διαβάσουν. Μετά ρωτάμε:

- Is Don's head big or small?

Συνεχίζουμε την παρουσίασή μας με τα υπόλοιπα μέρη του σώματος π.χ. eyes, ears, mouth, nose, legs, hands, hair.

Παράλληλα με τα μέρη του σώματος παρουσιάζουμε τα επίθετα long/short (hair) και τα χρώματα blue/black/green (eyes).

Όσο πιο αστείο είναι το τέρας που ζωγραφίζουμε (two mouths, three eyes) τόσο πιο διασκεδαστική γίνεται η παρουσίασή μας. Αφού αναφερθούμε σε όλα τα μέρη χωριστά, ανακεφαλαιώνουμε την παρουσίασή μας λέγοντας για παράδειγμα:

- This is Don. He's got a big head. He's got three blue eyes. He's got very long hair, etc. He's funny.

Παράλληλα ζητάμε από τα παιδιά να επαναλαμβάνουν και πάντα χρησιμοποιούμε τη ζωγραφιά ενισχυτικά για να τους θυμίζουμε την κάθε λέξη.

**Βήμα 2** Δίνουμε στα παιδιά το φύλλο εργασίας (B\_B10\_W01) που απεικονίζει τρία διαφορετικά τέρατα. Τους ζητάμε να ακούσουν προσεκτικά τις περιγραφές στο CD (βλ. υλικό για τον εκπαιδευτικό για το κείμενο της ακουστικής δραστηριότητας) και να αριθμήσουν το τέρας που κάθε φορά περιγράφεται.

**Βήμα 3** Τώρα ζητάμε από τα παιδιά να ζωγραφίσουν το δικό τους τέρας σύμφωνα με τις οδηγίες μας. Δίνουμε σε κάθε παιδί ένα λευκό χαρτί A4 και ξεκινάμε αργά να περιγράφουμε το τέρας ενώ τα

παιδιά το απεικονίζουν στο χαρτί.

Ενδεικτική Περιγραφή: 'This is my monster. It's got two big heads. It's got two eyes on one head and one eye on the other head. It's got five ears and two noses. It's got only one small mouth. It's got very long hair. It's short but it's got four long legs and three short arms.' Όταν τα παιδιά τελειώσουν τις ζωγραφιές τους, τις δείχνουν στους συμμαθητές τους και τις κολλάμε στον πίνακα ανακοινώσεων κάτω από τον τίτλο 'Show me your monster.'

**Βήμα 4** Παίζουμε το παιχνίδι 'Μάντεψε ποιος'.

Σηκώνουμε ένα παιδί στο μπροστινό μέρος της τάξης και μας ψιθυρίζει ποιον συμμαθητή του θα περιγράψει. Τον περιγράφει στην υπόλοιπη τάξη, π.χ. 'He's got blue eyes and a small nose. He's tall.' και τα υπόλοιπα παιδιά μαντεύουν ποιος είναι λέγοντας: 'Is it ...?'. Όποιο παιδί βρει τη σωστή απάντηση συνεχίζει το παιχνίδι περιγράφοντας εκείνο ένα συμμαθητή του.

**Βήμα 5** Στην αίθουσα της πληροφορικής, εάν είναι διαθέσιμη ή χρησιμοποιώντας το κινητό εργαστήριο της πληροφορικής, δίνουμε σε ομάδες παιδιών (2-3 παιδιά) από ένα φορητό υπολογιστή και χρησιμοποιώντας τον παρακάτω σύνδεσμο: <http://learnenglishkids.britishcouncil.org/en/make-your-own/make-your-monster> ζητάμε από τα παιδιά να φτιάξουν το δικό τους τέρας κάνοντας επανάληψη στο λεξιλόγιο που έμαθαν στα παραπάνω βήματα. Υπάρχει επιλογή εκτύπωσης και έτσι τα παιδιά μπορούν να δείχνουν στους συμμαθητές τους το τέρας που έφτιαξαν περιγράφοντάς το.

## Υλικό για τον/την εκπαιδευτικό

### ΚΕΙΜΕΝΟ ΑΚΟΥΣΤΙΚΗΣ ΔΡΑΣΤΗΡΙΟΤΗΤΑΣ

Listen and number

1. This monster is short. It's got three small heads and two eyes on each head. It's got three mouths, three noses and six ears. It's got long arms but short legs.
2. This monster is tall. It's got three big heads. It's got one eye on each head. It's got one big mouth, a big nose and three ears. It's got short arms but long legs.
3. This monster is funny. It's got one big head, three small mouths and two small noses. It's got four big ears and one big eye. It's got short legs and short arms.

Σωστές απαντήσεις: 2, 3, 1

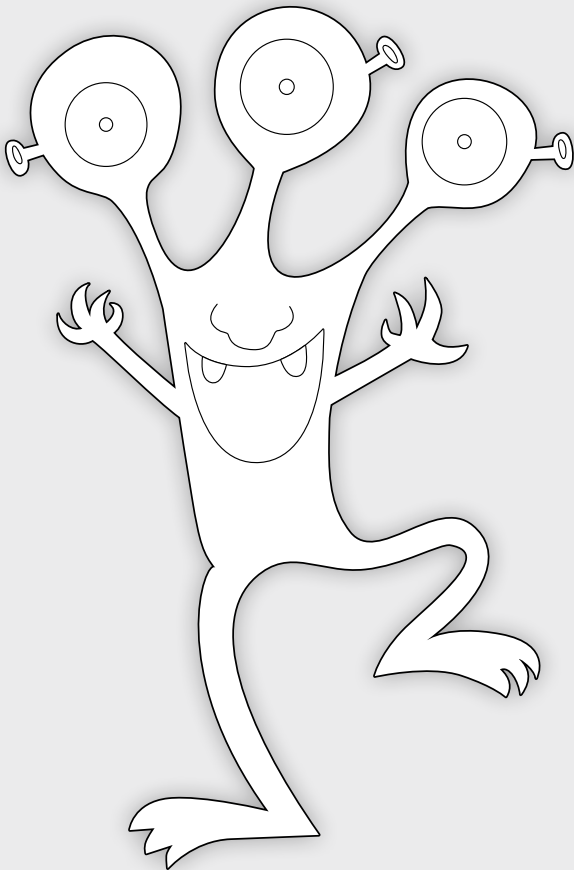

# B11

## THE GHOST STORY

Φτιάχνουμε μια εικονογραφημένη ιστορία με φαντάσματα.

### Περιεχόμενο

Τα παιδιά σε συνεργασία με τον εκπαιδευτικό δημιουργούν μια μικρή εικονογραφημένη ιστορία με πρωταγωνιστές δύο φαντάσματα και επαναλαμβάνουν περιγραφές, χρώματα, αριθμούς, κλπ.

### Γλωσσικοί στόχοι

- Να εμπεδώσουν παραγγέλματα και οδηγίες που τους δίνονται προκειμένου να φτιάξουν μια εικονογραφημένη ιστορία
- Να επαναλάβουν χρώματα και αριθμούς
- Να ανακυκλώσουν δομές, π.χ. 'He/she is....', 'Is this his/her...?', 'How old...?', 'How many...?', 'Are they..?' 'Yes, they are... / No, they aren't', 'Where is/are...?', 'What is there...?', 'There is/are...', 'What colour is/are...?', 'What's this?', 'Is this his/her...?', 'Yes, it is / No, it isn't', 'Have you/they got...?'
- Να ανακυκλώσουν λεξιλόγιο από θεματικές που παρουσιάστηκαν σε προηγούμενες δραστηριότητες, π.χ. family and friends, parts of the house, furniture, action verbs
- Να εξοικειωθούν με τη δομή μιας ιστορίας (αρχή-μέση-τέλος)

### Παιδαγωγικοί στόχοι

- Να αναπτύξουν συνεργατική δυναμική με κοινό στόχο (δημιουργία μιας ιστορίας)
- Να χρησιμοποιήσουν τη λογική τους και τη φαντασία τους για να εικάσουν την εξέλιξη μιας ιστορίας
- Να διαπραγματευθούν τον τίτλο και την πλοκή μιας ιστορίας και να καθορίσουν το τέλος της
- Να παρουσιάσουν τις ιδέες τους μπροστά σε οικείο ακροατήριο
- Να τραγουδήσουν
- Να συμμετέχουν στη δραματοποίηση ενός τραγουδιού

### Υλικά και Μέσα

#### Υλικά:

- Φύλλα χαρτιού A4
- Διακορευτής
- Κορδέλες

- Ξυλομπογιές ή μαρκαδόροι
- Χαρτόνι
- Παραμάνες
- Κόλλα
- Μηχάνημα για δημιουργία σπирάλ (προαιρετικό)
- Πρόγραμμα επεξεργασίας κειμένου (προαιρετικό)
- CD (B\_B11\_M01)

#### Μέσα:

- CD player ή/και Η/Υ

**Φύλλα εργασίας:** B\_B11\_W01-3

### Προτεινόμενο υλικό από το διαδίκτυο:

- Τραγούδι 'Friendly Ghost':  
<http://childfun.com/index.php/holidays/fall-holidays/halloween/650-halloween-songs-poems-a-fingerplays-halloween-crafts-and-activities.html?start=5>  
<http://www.youtube.com/watch?v=gEVH4ePLyyE>

### Προτεινόμενος διδακτικός χρόνος:

4 διδακτικές ώρες

## Προτεινόμενη εκπαιδευτική διαδικασία

**Βήμα 1** Λέμε στα παιδιά ότι στη μασκότ αρέσουν πολύ οι ιστορίες με φαντάσματα και γι' αυτό τους προτείνουμε να την ευχαριστήσουμε φτιάχνοντάς της όλοι μαζί μία ιστορία. Τους δείχνουμε το φύλλο εργασίας με ένα κορίτσι-φάντασμα και ένα αγόρι-φάντασμα (B\_B11\_W01-2), που θα αποτελέσουν τους πρωταγωνιστές της ιστορίας. Τους εξηγούμε ότι για να φτιάξουμε την ιστορία, θα πρέπει να χωριστούν σε 5 ομάδες (5 άτομα σε κάθε ομάδα-αν έχουμε λιγότερους μαθητές χωρίζουμε ανάλογα). Προσθέτουμε ότι κάθε ιστορία έχει αρχή, μέση και τέλος. Τους λέμε ότι για να βοηθήσουμε την εξέλιξη της ιστορίας θα υπάρχουν κάποιες ερωτήσεις τις οποίες θα απαντά συνεργατικά η κάθε ομάδα χρησιμοποιώντας τη φαντασία της. Τους λέμε ακόμη ότι εμείς θα καταγράψουμε τις απαντήσεις των παιδιών κι έτσι στο τέλος θα έχουμε μια ολοκληρωμένη ιστορία. Λέμε ακόμα ότι η κάθε ομάδα μπορεί να επιλέξει το δικό της διαφορετικό τέλος για την ιστορία. Συζητάμε με τα παιδιά για το κάθε φαντασματάκι και τους ζητάμε να τα χρωματίσουν και αν επιθυμούν να τους δώσουν από ένα όνομα. Ζητάμε από όποια παιδιά θέλουν να σηκωθούν και να παρουσιάσουν τα φαντάσματά τους, λέγοντας: 'This is my ghost. My ghost is a girl. Her name is ... / this is my ghost-boy. His name is...'.

**Βήμα 2** Ορίζουμε τη σειρά με την οποία οι ομάδες θα ξεκινήσουν να δημιουργούν την εξέλιξη της ιστορίας τους (αν ο εκπαιδευτικός δουλεύει με ομάδες τότε διατηρούμε τις ίδιες ομάδες, αλλιώς χωρίζουμε τις ομάδες και δίνουμε στην κάθε ομάδα από ένα όνομα, π.χ. ladybirds, hamsters, puppies. Ξεκινάμε με την α' ομάδα. Πιθανός διάλογος:

- How many ghosts are there?
- There are two ghosts.
- What are they?
- They are a ghost-girl and a ghost-boy.

Στο πρώτο κομμάτι της ιστορίας, λέμε στα παιδιά ότι θα κάνουμε την περιγραφή των ηρώων μας και ότι θα προσπαθήσουμε να φανταστούμε τη σχέση που υπάρχει μεταξύ τους. Κάνουμε ερωτήσεις, όπως:

- How many ghosts are there? / What is their name? / What is this? / Is it a boy or a girl? / Is she tall or short? / Are they brother and sister? / Are they mother and son?, etc.

Καταγράφουμε την ιστορία έτσι όπως εξελίσσεται από τα ίδια τα παιδιά.

Στο δεύτερο μέρος της ιστορίας, λέμε στα παιδιά της β' ομάδας ότι τώρα θα ασχοληθούμε με το πού μένουν τα φαντασματάκια και ποιο είναι το αγαπημένο τους δωμάτιο (Do they live in a house? In a flat? In a castle?). Τους ρωτάμε πού νομίζουν ότι κρύβονται όταν θέλουν να κάνουν σκανταλιές (In the bathroom? In the kitchen? In the attic?). Ζητάμε από τα παιδιά να περιγράψουν τα δωμάτια των ηρώων. Τι υπάρχει μέσα σε αυτά, τι χρώμα έχουν τα έπιπλα (Are there windows? Is there an armchair? What colour is it?, etc.). Τους ρωτάμε ποια είναι η αγαπημένη τους κρυψώνα (Under the sofa? On the lamp? Behind the bed?). Τους αφήνουμε να πουν ό,τι θέλουν σχετικό. Καταγράφουμε και πάλι. Για διευκόλυνση των παιδιών μπορούμε να έχουμε εικόνες από προηγούμενες δραστηριότητες με τα μέρη του σπιτιού ή με τα έπιπλα.

Στο τρίτο μέρος της ιστορίας, ρωτάμε τα παιδιά της γ' ομάδας για τα παιχνίδια των φαντασμάτων, πώς τους αρέσει να περνούν τον ελεύθερο χρόνο τους και ποιο είναι το αγαπημένο τους παιχνίδι (Have they got a ball? What colour is it? Is it big or small? What is their favourite toy? A doll? A robot?, etc.)

Στο τέταρτο μέρος της ιστορίας, ζητάμε από τα παιδιά της δ' ομάδας είτε να δώσουν τα ίδια εντολές στα φαντασματάκια, π.χ. Blink your eyes. / Touch your head. / Clap your hands. / Run. / Sit down. / Stand up και να μαντέψουν αν υπακούουν ή όχι, είτε να μας πουν τι μπορούν να κάνουν τα φαντασματάκια, π.χ. Fluffy can jump/fly/touch her head. Τους ρωτάμε και καταγράφουμε τις απαντήσεις τους.

Στο πέμπτο και προτελευταίο μέρος της ιστορίας, ρωτάμε τα παιδιά της ε' ομάδας ποια μέρη του σώματός τους χρησιμοποιούν τα φαντάσματα περισσότερο και τι κάνουν με αυτά (Have they got legs? Have they got arms? Have they got a mouth? Have they got a body? They walk/fly/shake/jump/run/sing 'The Hokey Pokey?',

## Προτεινόμενη εκπαιδευτική διαδικασία

etc.).

Αφού ολοκληρώσουμε τα πέντε μέρη της ιστορίας, λέμε στα παιδιά ότι πρέπει να δώσουν ένα τέλος σε αυτή την ιστορία, ένα τέλος που θα κάνει την ιστορία τους μοναδική, π.χ. They are dancing 'The Hokey Pokey' and...they break the vase / they are flying and they break the lamp / they are running and they break the chair. Τους προτείνουμε μερικές φράσεις ως επιλογή και η κάθε ομάδα θα διαλέξει το δικό της τέλος που θα μας το πει μουσικά. Έτσι θα υπάρξει ενδιαφέρον όταν θα έρθει η στιγμή οι ομάδες να παρουσιάσουν ξεχωριστά τη δική τους ιστορία. Καταγράφουμε την εκδοχή της κάθε ομάδας και δεν ξεχνάμε να σημειώσουμε ποιο τέλος πρότεινε η κάθε ομάδα. Σε περίπτωση που διαθέτουμε κασετόφωνο, μπορούμε να ηχογραφήσουμε τα μαθήματα και να καταγράψουμε τις απαντήσεις σε χαρτί αργότερα αφού ακούσουμε όλες τις απαντήσεις εκτός από τις μουσικές που αφορούν το τέλος της ιστορίας.

**Βήμα 3** Αφού ετοιμάσουμε στο σπίτι την ιστορία (μία κοινή ιστορία με 5 διαφορετικά τέλη), είτε γράφοντάς την στο χέρι είτε στον υπολογιστή, την παρουσιάζουμε στα παιδιά ολοκληρωμένη, όμως χωρίς τέλος. Μετά ζητάμε από τα παιδιά να ζωγραφίσουν το καθένα από 2 εικόνες που θα χρησιμοποιηθούν για την εικονογράφηση της ιστορίας: μια για το τέλος που το κάθε παιδί έχει διαλέξει για την ιστορία και μια δεύτερη για τη συνολική ιστορία. Στη συνέχεια συλλέγουμε τις ζωγραφιές καθώς και τα αρχικά χρωματισμένα φαντασματάκια τα οποία θα χρησιμοποιηθούν ως εξώφυλλα (ένα φαντασματάκι μπροστά και ένα στο οπισθόφυλλο) και δεν ξεχνάμε να σημειώσουμε σε ποιο παιδί ανήκουν. Ζητάμε από τα παιδιά να σκεφτούν και να προτείνουν ένα τίτλο για την ιστορία και διαπραγματευόμαστε μαζί τους για έναν κοινά αποδεκτό τίτλο, π.χ. 'The two ghosts', 'Ghosts, our friends', κλπ. Αναπαράγουμε την ιστορία σε όσα αντίτυπα χρειαζόμαστε ανάλογα με τον αριθμό των παιδιών και τα κάνουμε βιβλιαράκια είτε χρησιμοποιώντας τον διακορευτή και ανοίγοντας 2 τρύπες στη μέση από τις οποίες περνάμε μία κορδέλα είτε με μηχανήμα για δημιουργία σπιράλ αν υπάρχει

διαθέσιμο.

**Βήμα 4** Δίνουμε στο κάθε παιδί από ένα βιβλιαράκι, όπου η τελευταία σελίδα περιλαμβάνει το τέλος της δικής του ομάδας με τις δικές τους ζωγραφιές. (Έχουμε φροντίσει τη στοιχειοθέτηση με τέτοιο τρόπο, έτσι ώστε το 'κοινό μέρος' της ιστορίας να τελειώνει σε μονό αριθμό σελίδας για να διευκολυνθούμε κατά την αναπαραγωγή και να προσθέσουμε στο κάθε βιβλιαράκι μία μόνο ζυγή σελίδα η οποία θα περιλαμβάνει το διαφορετικό τέλος με τη διαφορετική ζωγραφιά).

Στη συνέχεια, παρουσιάζουμε τη μασκότ και την ενημερώνουμε ότι θα ακούσει μια ιστορία με φαντάσματα που έφτιαξαν τα παιδιά για να την ευχαριστήσουν. Διαβάζουμε την ιστορία όπως την έχουμε καταγράψει/αποτυπώσει, σταματώντας κάθε φορά στα βασικά σημεία είτε για να κάνουμε κάποια ερώτηση στα παιδιά είτε για να τους ζητήσουμε να επαναλάβουν κάποια φράση, κλπ. Σταματάμε την αφήγηση/ανάγνωση της ιστορίας στο σημείο που ξεκινάει το τέλος. Τότε σηκώνουμε μία-μία ομάδα για να παρουσιάσει τη δική της εκδοχή. Λέμε στα παιδιά, όπου μπορούν, να χρησιμοποιούν αγγλικές λέξεις και φράσεις, για να καταλαβαίνει και η μασκότ, και τα βοηθάμε όπου χρειάζεται. Στο τέλος της κάθε παρουσίασης η μασκότ επιβραβεύει το κάθε παιδί με καρφισούλες-φαντάσματα (B\_B11\_W03) που έχουμε ήδη ετοιμάσει (βλ. υπόδειγμα παρακάτω). Το κάθε βιβλιαράκι μπορεί να παραμείνει στη βιβλιοθήκη της τάξης ή στη Γωνιά της Ανάγνωσης (Reading Corner) αν υπάρχει. Ακόμη, αν θέλουμε αφιερώνουμε επιπλέον διδακτικές ώρες για να δραματοποιήσουμε τις ιστορίες και να τις παρουσιάσουμε σε μια σχολική εκδήλωση στους γονείς.

**Βήμα 5** Στη συνέχεια μπορούμε να μάθουμε στα παιδιά να τραγουδούν το τραγούδι 🎵 'Friendly ghost' (βλ. υλικό για τον εκπαιδευτικό για τους στίχους). Καθώς ακούμε το τραγούδι κάνουμε κινήσεις για να ζωντανέψουμε τα λόγια και να ενδιαφερθούν τα παιδιά, ακόμη κι αν δεν καταλαβαίνουν όλες τις λέξεις. Μετά το επαναλαμβάνουμε και ζητάμε από τα παιδιά

## Προτεινόμενη εκπαιδευτική διαδικασία

να κάνουν μαζί μας τις κινήσεις και να σιγοτραγουδούν.  
Επαναλαμβάνουμε το τραγούδι όσες φορές είναι

ευχάριστο και διασκεδαστικό για τα παιδιά.

## Υλικό για τον/την εκπαιδευτικό

### ΥΠΟΔΕΙΓΜΑ

#### ΚΑΤΑΣΚΕΥΗ ΚΑΡΦΙΤΣΑΣ ΒΡΑΒΕΙΟΥ-ΠΑΡΑΣΗΜΟΥ

Κάνουμε μία σμίκρυνση των φαντασμάτων των φύλλων εργασίας (τόσα όσα τα παιδιά)

Τα δίνουμε στα παιδιά να τα κόψουν γύρω –γύρω στο περίγραμμά τους

Τους μοιράζουμε μικρά κομμάτια από χρωματιστά χαρτόνια

Κολλούν επάνω στο χαρτόνι το φαντασματάκι τους

Βάζουμε στο πίσω μέρος μια παραμάνα (την κολλάμε είτε με σελοτέιπ είτε με κόλλα)

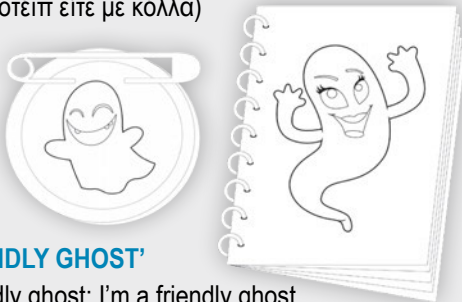

### ΣΤΙΧΟΙ

#### ‘FRIENDLY GHOST’

I'm a friendly ghost; I'm a friendly ghost  
Watch me fly; watch me fly  
I can fly right through the air  
See how all the people stare  
Way up high  
In the sky.

#### ΕΝΔΕΙΚΤΙΚΑ ΛΟΓΙΑ ΤΗΣ ΙΣΤΟΡΙΑΣ THE GHOST STORY

**1st part:** There are two ghosts, a ghost-girl and a ghost-boy. Her name is Fluffy and his name is Puffy. Fluffy is tall and beautiful. Her eyes are small. Puffy is short and thin. His eyes are big. Fluffy and Puffy are brother and sister. They are friendly and funny ghosts. They play a lot together.

**2nd part:** Fluffy: Come on, Puffy! Touch your legs!

Puffy: No, I haven't got legs! Come on, Fluffy! Sit down, please!

Fluffy: No!

Puffy: Sit down!!

Fluffy: No!! Stand up, Puffy!!

Puffy: No, no, no!

Fluffy: Yes, Yes, Yes!!! Ha, ha, ha!!

**3rd part:** Fluffy and Puffy live in a house, in an old house. Fluffy has got a pink room. Everything is pink! There's a pink sofa, a pink table and a pink armchair! Puffy has got a blue room. There's a blue bed and a blue chair. There are blue curtains! They like their rooms!!

**4th part:** But they like the attic more!! There are toys in the attic!! Look! A pink doll, a red robot, a blue ball. There are three trains, ten helicopters and four cars!! They are playing in the attic! And they are hiding!!

Puffy: Where are you, Fluffy?

Puffy: Are you on the ball? Are you in the car?

Fluffy: Helloooo!!

Puffy: You are on the train!!

Fluffy: Grrrr...

**5th part:** Fluffy: Where are your legs, Puffy? Run, Run, please!

Puffy: No!!!

Fluffy: Jump!!

Puffy: No!!!

Fluffy: Fly away!!

Puffy: Come on, Fluffy! Sing 'Hokey Pokey'!

Fluffy: Put your right foot in, take your right foot out ..ha, ha, ha!!

Puffy: Stop, Fluffy, stop!!

Fluffy: No!! Shake, shake, shaaaaake!!(shaking all the time)

**6th part:** Different versions

A. They are dancing 'Hokey Pokey' and...they break the vase!

B. They are flying and ...they break the lamp!

C. They are running and ...they break the chair, etc.



# B12

## ZERO-ONE-TWO-THREE

Μαθαίνουμε τους αριθμούς μέχρι το 20.

### Περιεχόμενο

Τα παιδιά μαθαίνουν να μετρούν στα Αγγλικά από το 0 μέχρι το 20 μέσα από μία κατασκευή, ένα στιχάκι και διάφορα παιχνίδια με αριθμούς.

### Γλωσσικοί στόχοι

- Να μάθουν να μετρούν από το 0 μέχρι το 20 και αντίστροφα
- Να απαντούν στην ερώτηση 'How many ... are there?' χρησιμοποιώντας τον πληθυντικό ονομάτων, π.χ. three butterflies, twelve eggs
- Να εξοικειωθούν με απλές πράξεις στα Αγγλικά, π.χ. 2 plus 4 is 6 ή 14 minus 3 is 11

### Παιδαγωγικοί στόχοι

- Να εξασκήσουν απλές μαθηματικές δεξιότητες
- Να μάθουν να ξεχωρίζουν μικρότερα σύνολα μέσα σε ένα γενικό σύνολο
- Να εξασκήσουν την παρατηρητικότητα τους και τη μνήμη τους
- Να χρησιμοποιήσουν τις καλλιτεχνικές τους δεξιότητες και τις δεξιότητες των χεριών

### Υλικά και Μέσα

#### Υλικά:

- Χαρτόνι
- Φακές, φασόλια, σπόροι
- Καλαμάκια
- Ξυλομπογιές ή μαρκαδόροι
- Κόλλα
- Ψαλίδι
- Πλαστελίνη
- CD (B\_B12\_M01-2)

#### Μέσα:

- CD player ή/και Η/Υ

Φύλλα εργασίας: B\_B12\_W01

### Προτεινόμενο υλικό από το διαδίκτυο:

- Βίντεο με αριθμούς  
[http://www.youtube.com/watch?v=\\_7AmBGd4tmU](http://www.youtube.com/watch?v=_7AmBGd4tmU)
- Τραγούδι με τους αριθμούς 1-20  
<http://www.dreamenglish.com/letscountto20>

### Προτεινόμενος διδακτικός χρόνος:

3-4 διδακτικές ώρες

## Προτεινόμενη εκπαιδευτική διαδικασία

**Βήμα 1** Λέμε στα παιδιά ότι σήμερα θα μάθουμε ένα ποιηματάκι 🦋 για να θυμηθούμε τους 10 πρώτους αριθμούς. Τους μαθαίνουμε το chant: 'One-two-three-four-five, once I caught a fish alive, six, seven, eight, nine, ten, then I let it go again' (βλ. υλικό για τον εκπαιδευτικό για τους στίχους) και κάνοντας ανάλογες κινήσεις τα παροτρύνουμε να μας μιμηθούν. Συνεχίζουμε τόσες φορές όσες κρίνουμε απαραίτητες για να το μάθουν τα παιδιά απέξω ενώ επιταχύνουμε όλο και περισσότερο κάθε φορά.

Στη συνέχεια, λέμε στα παιδιά ότι θα ακούσουμε από το CD player ένα τραγουδάκι 🦋 με τους αριθμούς από το 1 μέχρι το 20 (βλ. υλικό για τον εκπαιδευτικό για τους στίχους). Τους εξηγούμε ότι για κάθε 5 νούμερα θα κάνουμε μία διαφορετική κίνηση. Πιο συγκεκριμένα, από το 1-5 θα χτυπάμε παλαμάκια, από το 6-10 θα κουνάμε τα χέρια μας, από το 11-15 θα κάνουμε μεγάλα βήματα παρέλασης και από το 16-20 θα χορεύουμε. Παροτρύνουμε όλα τα παιδιά να κάνουν τις κινήσεις μαζί μας και επαναλαμβάνουμε όσες φορές χρειαστεί.

**Βήμα 2** Παρακολουθούμε το βίντεο με τους αριθμούς (βλ. προτεινόμενο υλικό από το διαδίκτυο) και ενθαρρύνουμε τα παιδιά να επαναλάβουν τους αριθμούς αρκετές φορές. Στη συνέχεια τους δίνουμε το φύλλο εργασίας (B\_B12\_W01) το οποίο περιλαμβάνει πολλά αντικείμενα. Ζητάμε από τα παιδιά να χρωματίσουν τα αντικείμενα λέγοντάς τους:

- Colour the bats black / Colour the girls pink, etc.

Όση ώρα τα παιδιά χρωματίζουν τους κάνουμε ερωτήσεις, όπως: 'What's this? / Is it a butterfly? / How many girls are there? / How many butterflies / How many bats?', etc.

Βοηθάμε κάθε φορά που τα παιδιά δυσκολεύονται και τα ενθαρρύνουμε να απαντούν δίνοντας αριθμό και ουσιαστικό στον πληθυντικό μαζί, π.χ. eleven girls. Επαναλαμβάνουν τη σωστή απάντηση όσες φορές χρειαστεί. Στη συνέχεια μπορούμε να ρωτήσουμε:

- How many black bats are there?

- How many pink girls are there?

και να πάρουμε απαντήσεις, όπως:

- Eleven pink girls / Five black bats.

**Βήμα 3** Μοιράζουμε στα παιδιά χαρτόνι, διάφορους σπόρους ή όσπρια, ένα καλαμάκι, κόλλα, ψαλίδι και λίγη πλαστελίνη. Τα βοηθάμε να κατασκευάσουν από έναν αριθμό (βλ. υπόδειγμα παρακάτω). Τους σχεδιάζουμε μεγάλα νούμερα επάνω στα χαρτόνια ξεκινώντας από το 0 μέχρι το 9 και ορίζουμε ποιος θα φτιάξει τον κάθε αριθμό. Επαναλαμβάνουμε τους αριθμούς ανάλογα με τον αριθμό των μαθητών μας. Αφού τελειώσουν, ζητάμε από όποιο παιδί θέλει να σηκωθεί, να χρησιμοποιήσει 2 από τους αριθμούς μαζί και να ρωτήσει τα υπόλοιπα παιδιά 'What number is this?', βάζοντας για παράδειγμα το 1 και το 8 μαζί, οπότε τα υπόλοιπα παιδιά απαντούν: 'Eighteen'. Αν κάποιο παιδί τοποθετήσει τα νούμερα αντίστροφα, δηλαδή πρώτα το 8 και μετά το 1, διορθώνουμε τη θέση των αριθμών, για να μην τους μείνει η λάθος οπτική αναπαράσταση του αριθμού. Κρατάμε τις κατασκευές στην τάξη για μελλοντική χρήση.

**Βήμα 4** Λέμε στα παιδιά πως η μαस्कότ είναι πολύ καλή στα μαθηματικά και τα ρωτάμε αν αρέσουν και σε αυτά τα μαθηματικά. Στη συνέχεια, τους λέμε ότι θέλουμε να δούμε πόσο καλά θυμούνται να κάνουν πρόσθεση και αφαίρεση. Χρησιμοποιώντας τους χάρτινους αριθμούς που έφτιαξαν τα παιδιά, τους ζητάμε να κάνουν απλές πράξεις και να μας πουν το αποτέλεσμα στα Αγγλικά. Ρωτάμε, για παράδειγμα: 'Eighteen minus three is?' (τοποθετούμε το 3 δίπλα στο 18 και μιμούμαστε με τα χέρια την αφαίρεση ή 'Eighteen plus two is?', τοποθετούμε δίπλα στο 18 το 2 και μιμούμαστε με τα χέρια την πρόσθεση). Βοηθάμε τα παιδιά να απαντήσουν, π.χ. 'Fifteen' και 'Twenty' αντίστοιχα. Χρησιμοποιούμε τα κατασκευασμένα νούμερα για να δείξουμε το αποτέλεσμα της κάθε πράξης και επαναλαμβάνουμε το νούμερο μαζί με τα παιδιά. Επαναλαμβάνουμε όσες φορές χρειαστεί.

**Βήμα 5** Ζητάμε από τα παιδιά να μας δώσουν όσα σχολικά αντικείμενα έχουν μέσα στην τσάντα τους ή την κασετίνα τους. Συγκεντρώνουμε μολύβια, γόμες, μαρκαδόρους, μπιγιές, χάρακες, κλπ. πάνω στην έδρα

## Προτεινόμενη εκπαιδευτική διαδικασία

μας και ρωτάμε: 'How many pens/pencils are there?' και οι μαθητές απαντούν ανάλογα, π.χ. '12 rulers, 9 rubbers'.

Παροτρύνουμε όποιο παιδί θέλει να πλησιάσει και να μετρήσει τα αντικείμενα ένα-ένα. Στο τέλος, αθροίζουμε όλα τα αντικείμενα μετρώντας μαζί με τα παιδιά και καταλήγουμε, π.χ. twenty pens, sixteen rulers, κλπ. Στη συνέχεια, λέμε στα παιδιά ότι θα παίξουμε ένα παιχνίδι μνήμης και υπολογισμού. Καλούμε όποιο παιδί θέλει να έρθει και να συλλέξει όσα ίδια αντικείμενα νομίζει

αφού προηγουμένως τα υπόλοιπα παιδιά κλείσουν για λίγο τα μάτια τους. Το παροτρύνουμε να ρωτήσει τα υπόλοιπα παιδιά: 'How many pencils are there?' τα οποία, αφού θυμηθούν πόσα μολύβια υπήρχαν πάνω στην έδρα συνολικά και αφαιρέσουν αυτά που βρίσκονται ακόμα επάνω στην έδρα, κάνουν τον υπολογισμό και δίνουν τη σωστή απάντηση. Επαναλαμβάνουμε με όσα παιδιά το επιθυμούν.

## Υλικό για τον/την εκπαιδευτικό

### ΣΤΙΧΟΙ

#### ONE, TWO, THREE, FOUR, FIVE

1-2-3-4-5 (μετράμε αντίστοιχα δείχνοντας τα ανάλογα δάχτυλα)

Once I caught a fish alive (μιμούμαστε το 'κάπτε', κάνουμε ότι ψαρεύουμε και πιάνουμε ένα ψάρι ζωντανό)

6-7-8-9-10 (μετράμε πάλι δείχνοντας τα ανάλογα δάχτυλα)

Then I let it go again (κάνουμε ότι αφήνουμε το ψάρι να ζήσει και το πετάμε στη θάλασσα)

Σημείωση: Επαναλαμβάνουμε συνεχώς, κάθε φορά και πιο γρήγορα μέχρι να κουραστούν τα παιδιά

#### NUMBERS 1-20

1, 2, 3, 4, 5 (χτυπάμε παλαμάκια)

6, 7, 8, 9, 10 (κουνάμε ψηλά τα χέρια)

11, 12, 13, 14, 15 (κάνουμε μεγάλα βήματα παρέλασης)

16, 17, 18, 19, 20 (χορεύουμε)

### ΥΠΟΔΕΙΓΜΑ

#### ΚΑΤΑΣΚΕΥΗ ΑΡΙΘΜΩΝ

Υλικά

-κόλλα

-χρώματα

-φακές ή σπόροι ή μικρά φασόλια

-πλαστελίνη

-καλαμάκια (για σουβλάκι)

-χαρτόνι

Εκτέλεση

- Σχεδιάζουμε τους αριθμούς που θέλουμε πάνω σε χαρτόνι και κόβουμε προσεκτικά το περίγραμμά τους
- Κολλάμε φακές ή άλλους σπόρους στις άκρες του κάθε αριθμού. Αφήνουμε να στεγνώσουν
- Χρωματίζουμε τον αριθμό και τις φακές ή τους σπόρους
- Βάζουμε κόλλα στο πίσω μέρος του αριθμού και πιέζουμε το καλαμάκι για να κολλήσει
- Φτιάχνουμε μία μικρή μπάλα από πλαστελίνη και στερεώνουμε το καλαμάκι μαζί με τον αριθμό



# B13

## LET'S EAT HEALTHY FOOD!

Μαθαίνουμε σωστές διατροφικές συνήθειες.

### Περιεχόμενο

Τα παιδιά, ζωγραφίζοντας, τραγουδώντας και κάνοντας χειροτεχνίες, γνωρίζουν την αξία της σωστής διατροφής. Μαθαίνουν για τρόφιμα και παράλληλα εισάγονται σε έννοιες όπως η διατροφική αξία και η καλή υγεία. Επιπλέον μαθαίνουν για την αξία της Μεσογειακής Διατροφής και με κολλάζ φτιάχνουν την πυραμίδα της Μεσογειακής Διατροφής.

### Γλωσσικοί στόχοι

- Να μάθουν λεξιλόγιο σχετικό με τις διάφορες κατηγορίες τροφών, π.χ. milk, sweets, bread, vegetables, fruit, cereals, fish
- Να επαναλάβουν τα χρώματα και τις φράσεις healthy/junk food
- Να κατανοήσουν ερωτήσεις σχετικές με τις διατροφικές συνήθειες, π.χ. Do you eat/like meat/fish/cereals/fruit? και να δίνουν τις ανάλογες απαντήσεις, π.χ. I eat/like meat/fish.
- Να χρησιμοποιήσουν τα Αγγλικά για να αξιολογήσουν διατροφικές συνήθειες, π.χ. This is not a good habit. /This is a very good habit.
- Να μάθουν να προφέρουν και να διαβάζουν τα γράμματα Aa, Ff, Ww (βλ. οδηγίες στην εισαγωγή)

### Παιδαγωγικοί στόχοι

- Να αντιληφθούν την αξία της ισορροπημένης διατροφής και να ευαισθητοποιηθούν σε σχέση με τις καλές διατροφικές συνήθειες
- Να μάθουν να συνεργάζονται για ένα συγκεκριμένο σκοπό, δηλ. να φτιάξουν μία αφίσα
- Να κοινωνικοποιηθούν μέσα από ομαδικές και ατομικές προσπάθειες
- Να αποκτήσουν αξίες σχετικές με τη σημασία της καλής υγείας

### Υλικά και Μέσα

#### Υλικά:

- Εικόνες με τρόφιμα (B\_B13\_F01-18)
- Εικόνα με τις κατηγορίες των τροφών (B\_B13\_C01)

- Εικόνα με την πυραμίδα της μεσογειακής διατροφής (B\_B13\_C02)
- Φύλλα χαρτιού A4
- Κόλλα
- Ξυλομπογιές ή μαρκαδόροι
- Ψαλίδι
- Πλαστελίνη
- Μεγάλα χαρτόνια
- Περιοδικά ποικίλης ύλης
- Πλαστικά πιάτα
- Ένα σακουλάκι με ξηρούς καρπούς
- CD (B\_B13\_M01)

#### Μέσα:

- CD player ή/και H/Y

#### Φύλλα εργασίας: 0

#### ABC

- Εικόνες για τα γράμματα (A\_C, F\_C, W\_C)
- CD για το αλφάβητο (A\_M, F\_M, W\_M)
- Φύλλα εργασίας (A\_W, F\_W, W\_W)

#### Προτεινόμενο υλικό από το διαδίκτυο:

- Στίχοι 'An apple a day ...'  
<http://www.kididdles.com/lyrics/a118.html>
- Ιστοσελίδες σχετικές με την υγιεινή διατροφή  
<http://www.healthyeatingresearch.org>  
<http://www.earthday.org/education/resources>

#### Προτεινόμενος διδακτικός χρόνος:

3 διδακτικές ώρες

## Προτεινόμενη εκπαιδευτική διαδικασία

**Βήμα 1** Παρουσιάζουμε στους μαθητές μία εικόνα με μια ποικιλία τροφίμων (B\_B13\_F01-18) και τους ζητάμε να αναγνωρίσουν τα τρόφιμα που παρουσιάζει. Τους ενθαρρύνουμε να πουν όσα τρόφιμα θυμούνται στα Αγγλικά ρωτώντας, για παράδειγμα, 'What's this? Is it an apple?' και ζητώντας τους να επαναλαμβάνουν την απάντηση όλα μαζί κάθε φορά. Λεξιλόγιο που μπορούμε να χρησιμοποιήσουμε και το οποίο παρουσιάστηκε στην Α΄ τάξη είναι: cake, banana, sandwich, popcorn, hot dog, carrot, lemon, pizza, ice cream, chocolate, apple, pear, orange, tomato, potato, salad, fish, spaghetti, sweets, chips. Στη συνέχεια τους παρουσιάζουμε επιπλέον τρόφιμα (ενταγμένα στις κατηγορίες τους) όπως εμφανίζονται στην σχετική εικόνα (B\_B13\_C01) (fruit, vegetables, meat, fish, chicken, sweets, bread, cornflakes, milk, cheese, butter, water) και τους ζητάμε κάθε φορά να τα επαναλαμβάνουν.

Μετά τους ρωτάμε: 'Do you like apples/oranges/sweets?' και συνεχίζουμε: 'Is it good/healthy for you? Yes, It's good / No, It's not good for me.' και μιλάμε για υγιεινές τροφές και για τροφές που δεν μπορούμε να τις τρώμε σε μεγάλη ποσότητα γιατί δεν είναι καλές για την υγεία μας (healthy/junk food).

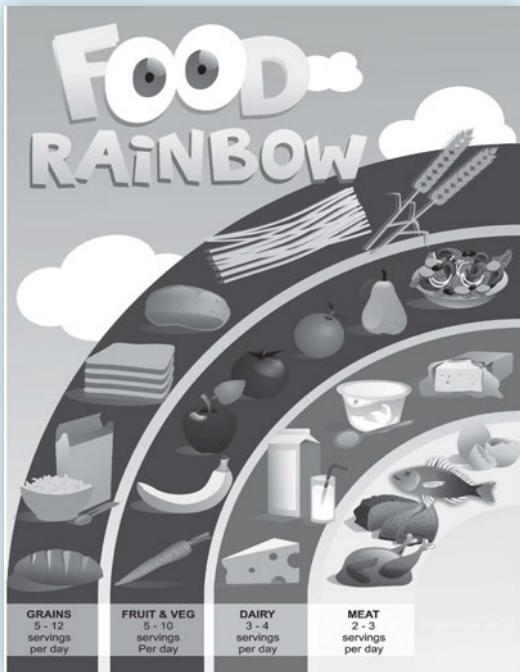

**Βήμα 2** Συζητάμε με τους μαθητές για την υγιεινή διατροφή και για την αναγκαιότητα η καθημερινή μας διατροφή να μοιάζει με ένα ουράνιο τόξο σε ποικιλία τροφίμων και χρωμάτων (βλ. υπόδειγμα παραπάνω). Ταυτόχρονα εμείς έχουμε σχεδιάσει στον πίνακα 5 κύκλους για να δείξουμε σε σύνολα τις κατηγορίες των τροφίμων (bread and cereals group, meat and fish group, vegetables and fruit group, milk group, oil and sweets group), τις οποίες αναγράφουμε πάνω από κάθε σύνολο και βάζουμε και αριθμούς από το 1- 5. Δίνουμε στα παιδιά από μια κόλλα Α4 και τους ζητάμε να ζωγραφίσουν διάφορα τρόφιμα και να έρχονται και να τα τοποθετούν στον σωστό κύκλο. Εμείς βοηθάμε.

Πιθανός διάλογος:

- What's this? A fish?

- Yes. / No. It's (not) a fish.

- Stick it in this circle – number 2 'meat and fish'.

- What's this? An ice cream?

- No, it isn't. It's a cake.

- Stick it in this circle-number 5 'sweets group', etc.

Επιλέγουμε 8-9 το πολύ λέξεις για να εστιάσουμε σε αυτές από όλο το λεξιλόγιο που έχει παρουσιαστεί, ώστε να τις επαναλάβουν τα παιδιά αρκετές φορές. Μετά μοιράζουμε στα παιδιά από ένα πλαστικό πιάτο και τους ζητάμε να φτιάξουν εκεί ένα υγιεινό γεύμα. Δίνουμε στα παιδιά πλαστελίνη για να κάνουν τα τρόφιμα και τους θυμίζουμε ότι πρέπει να υπάρχει κάτι από κάθε κύκλο τροφίμων. Καθώς τα ετοιμάζουν περνάμε από κάθε παιδί και κάνουμε ερωτήσεις ενώ βοηθάμε στις απαντήσεις. Πιθανός διάλογος:

- What is it? Is it meat or bread? Is this a vegetable?

What fruit is this one?

- It's a banana. / This is meat and this is milk, etc.

Στη συνέχεια το κάθε παιδί δείχνει στην τάξη το δικό του πιάτο των τροφών, ονομάζοντας και τα τρόφιμα που έχει φτιάξει, όπως και τα χρώματά τους, π.χ. 'The apple is red, the banana is yellow...', 'This is my healthy food. This is meat/fish.', 'These are cornflakes.'. Προσφέρουμε σε κάθε μαθητή τη βοήθεια που χρειάζεται έτσι ώστε όλοι οι μαθητές να παρουσιάσουν το δικό τους πιάτο των τροφών, χρησιμοποιώντας λεξιλόγιο για τις τροφές και όχι για τις κατηγορίες των

## Προτεινόμενη εκπαιδευτική διαδικασία

τροφών.

**Βήμα 3** Παρουσιάζουμε στα παιδιά την πυραμίδα της Μεσογειακής Διατροφής (B\_B13\_C02) και μιλάμε για τα τρόφιμα. Κάνουμε στα παιδιά ερωτήσεις σχετικά με τις διατροφικές τους συνήθειες και τα βοηθάμε να απαντήσουν ανάλογα. Κάθε φορά τους ζητάμε να επαναλάβουν όλα μαζί τις απαντήσεις. Ο διάλογος μπορεί να έχει την εξής μορφή:

- Do you eat meat/fish/fruit/vegetables? Do you like meat/fish?

- I eat fish/fruit/vegetables.

- Is it good or bad for you?

- It's good/bad for me.

Μετά τα χωρίζουμε σε ομάδες και τους μοιράζουμε σελίδες από περιοδικά ποικίλης ύλης με τρόφιμα. Τους ζητάμε να επιλέξουν φωτογραφίες τροφίμων και να τις κόψουν για να φτιάξουν με κολλάζ μια πυραμίδα υγιεινών τροφών, σύμφωνα με όσα είχαμε συζητήσει με την αφορμή της πυραμίδας της Μεσογειακής διατροφής. Αν θεωρούν ότι δεν υπάρχουν πολλές εικόνες τροφίμων, μπορούν να ζωγραφίσουν τρόφιμα που νομίζουν ότι τους λείπουν και να υπάρχει μεϊκή τεχνική στο κολλάζ. Μετά, κάποιο παιδί από κάθε ομάδα παρουσιάζει την πυραμίδα της ομάδας των καλών για την υγεία μας τροφών. Εμείς βοηθάμε με ερωτήσεις, π.χ. Is this your food pyramid? Are there meat, cereals/milk/fish ... ? Are they good for your health? Και το παιδί που παρουσιάζει απαντά, π.χ. 'This is our food pyramid! There are cereals, meat, fish and milk. They are good for our health. There are not sweets. Sweets are not good for our health.'. Τα κολλάζ όλων των ομάδων μπορούν να διακοσμήσουν τους διαδρόμους του σχολείου.

Προαιρετικά μπορούμε να τραγουδήσουμε το τραγούδι 🍏 'An apple a day keeps the doctor away...' (βλ. υλικό για τον εκπαιδευτικό για τους στίχους) το οποίο είναι ίδιας λογικής με την ελληνική παροιμία «ένα μήλο την ημέρα, τον γιατρό τον κάνει πέρα», εξηγώντας βέβαια το απαραίτητο λεξιλόγιο για να γίνει κατανοητό το τραγούδι.

**Βήμα 4** Παίζουμε ένα παιχνίδι μνήμης.

Χρησιμοποιούμε τις κάρτες (B\_B13\_F01-18) με τις

τροφές, τις οποίες αν έχουμε τη δυνατότητα τις έχουμε πλαστικοποιήσει, και σηκώνουμε τα παιδιά σε ομάδες για να παίξουν το παιχνίδι. Αποφασίζουμε αν θέλουμε 2 ή περισσότερες ομάδες ανάλογα με το σύνολο των μαθητών. Διαλέγουμε από τις 18 κάρτες που έχουμε 6 κάρτες και τις τοποθετούμε στην επιφάνεια της έδρας ή ενός θρανίου. Δείχνουμε αυτές τις 6 κάρτες με τα τρόφιμα στις ομάδες. Μετά τις γυρίζουμε ανάποδα και φωνάζουμε μία κάρτα, π.χ. 'spaghetti'. Κάθε ομάδα αποφασίζει σε ποια κάρτα κρύβεται η τροφή που ζητήσαμε και τη δείχνει. Όταν έχουμε την πρόταση όλων των ομάδων, γυρίζουμε τις κάρτες που έδειξαν. Αν δεν πετύχει καμία ομάδα τη σωστή, τους δίνουμε και άλλη μία ευκαιρία μαντέματος. Νικήτρια είναι η ομάδα που θα βρει όλες τις κάρτες με τα τρόφιμα. Προσπαθούμε να νικήσουν όλες οι ομάδες και μοιράζουμε σε όλα τα παιδιά λίγους ξηρούς καρπούς ή ένα φρούτο που έχουμε φέρει μαζί μας, ως επιβράβευση. Μπορούμε επίσης να μιλήσουμε για διεθνείς οργανισμούς που σε όλο τον κόσμο βοηθάνε τα παιδιά να τρώνε σωστά και να τους δείξουμε μία αφίσα και ένα λογότυπο ενός τέτοιου οργανισμού από μια αγγλόφωνη χώρα, π.χ. την Αυστραλία (βλ. υπόδειγμα παρακάτω). Τέλος, αν τα παιδιά έχουν διάθεση και χρόνο μπορεί να σχεδιάσουν και αυτά μία αφίσα για τις σωστές διατροφικές συνήθειες.

### ΕΠΙΠΛΕΟΝ ΠΡΟΑΙΡΕΤΙΚΑ ΒΗΜΑΤΑ

Memory game

Μπορούμε να φτιάξουμε διπλά ζεύγη με τις κάρτες των τροφών και να παίξουμε 'Memory'. Διαλέγουμε πόσα ζεύγη θέλουμε να χρησιμοποιήσουμε (όσο πιο πολλά, τόσο πιο δύσκολο το παιχνίδι). Τοποθετούμε όλες τις κάρτες ανάποδα. Στη συνέχεια κάθε ομάδα με τη σειρά της γυρίζει 2 κάρτες. Αν πετύχει το ζευγάρι, λέει την αγγλική λέξη και κρατάει τις κάρτες. Αν δεν πετύχει το ζευγάρι των καρτών, γυρνάει ξανά τις κάρτες ανάποδα και συνεχίζει η επόμενη ομάδα. Νικήτρια είναι η ομάδα με τα περισσότερα ζευγάρια καρτών.

# B13

## Υλικό για τον/την εκπαιδευτικό

ΚΑΡΤΕΛΕΣ B\_B13\_C01-2, A\_C, F\_C, W\_C  
FLASHCARDS B\_B13\_F01-18

### ΣΤΙΧΟΙ

#### AN APPLE A DAY

An apple a day  
Sends the doctor away  
Apple in the morning  
Doctor's warning  
Roast apple at night  
Starves the doctor outright  
Eat an apple going to bed  
Knock the doctor on the head  
Three each day, seven days a week,  
Ruddy apple, ruddy cheek.

#### Aa

Dan loves apples.  
Apples are nice.  
Maria loves apples  
with sugar and spice!

#### Ff

Fanny's fish is in a bowl  
and how he likes to roll!  
Fanny's fish is small  
but Fanny is big and tall!

#### Ww

Water is no food  
but it's very good.  
Water is for me and you.  
It's for the wide world, too!

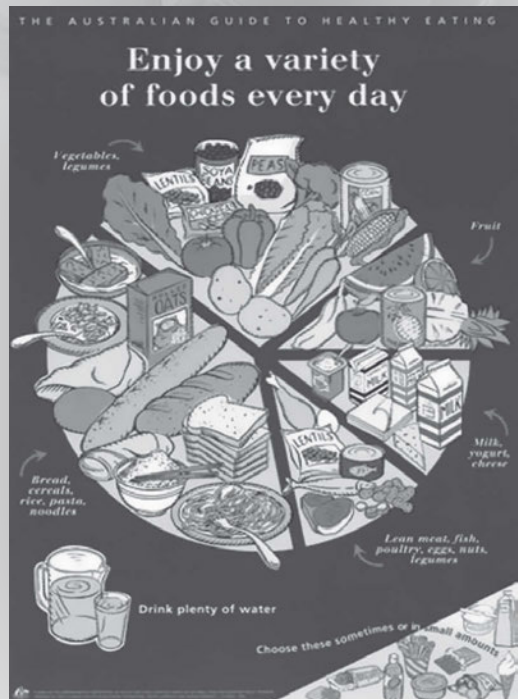

# B14

## WE LOVE WINTER...

Γνωρίζουμε τις εποχές και μιλούμε για την εποχή του χειμώνα.

### Περιεχόμενο

Τα παιδιά μαθαίνουν τις εποχές και μιλούν για το χειμώνα. Μαθαίνουν εκφράσεις σχετικές με τον καιρό, τα χειμωνιάτικα ρούχα και τα παιχνίδια που μπορούν να παίξουν στο χιόνι. Περιγράφουν πρόσωπα, εικόνες και σκηνές και επαναλαμβάνουν χρώματα, αριθμούς και μέρη του προσώπου.

### Γλωσσικοί στόχοι

- Να μάθουν τις εποχές
- Να μάθουν λεξιλόγιο σχετικό με το χειμωνιάτικο καιρό, π.χ. It's cold / It's snowing / raining, τα χειμωνιάτικα ρούχα, π.χ. gloves, scarf, coat και τις χειμωνιάτικες δραστηριότητες, π.χ. skiing / having snowball fights / ice skating
- Να μάθουν να περιγράφουν δραστηριότητες που βρίσκονται σε εξέλιξη
- Να περιγράψουν έναν χιονάνθρωπο στα Αγγλικά, π.χ. He's got two pieces of coal for eyes / a carrot for nose / a hat on his head / a scarf around his neck / sticks for arms
- Να επαναλάβουν χρώματα και αριθμούς
- Να μάθουν να προφέρουν και να διαβάζουν το γράμμα Uu (βλ. οδηγίες στην εισαγωγή)

### Παιδαγωγικοί στόχοι

- Να συνδυάσουν τις εποχές με τα χαρακτηριστικά τους
- Να μάθουν τα χαρακτηριστικά του χειμώνα και τις ανθρώπινες δραστηριότητες που συνδυάζονται με αυτόν
- Να μάθουν να εξηγούν τις προτιμήσεις τους
- Να συμμετάσχουν στη δημιουργία χειροτεχνιών
- Να πάρουν μέρος στη δραματοποίηση τραγουδιών
- Να φτιάξουν ομαδικές εργασίες

### Υλικά και Μέσα

#### Υλικά:

- Η μασκότ
- Εικόνες εποχών (B\_B14\_C01)
- Μία κούκλα με χειμωνιάτικα ρούχα (B\_B14\_C02)
- Εικόνες με αντικείμενα των τεσσάρων εποχών (B\_B14\_F01-8)
- Εικόνες αθλημάτων (B\_B14\_F09-13)
- Εικόνα χιονάνθρωπου (B\_B14\_C03)

- Χειμωνιάτικα ρούχα & αξεσουάρ, π.χ. κασκόλ, σκούφο, γάντια
- Χαρτόνι
- Φύλλα χαρτιού A4
- Ξυλομπογιές ή μαρκαδόροι
- CD (B\_B14\_M01)

#### Μέσα:

- CD player ή/και H/Y

**Φύλλα εργασίας:** B\_B14\_W01

### ABC

- Εικόνα για το γράμμα (U\_C)
- CD για το αλφάβητο (U\_M)
- Φύλλο εργασίας (U\_W)

**Προτεινόμενο υλικό από το διαδίκτυο:** 0

**Προτεινόμενος διδακτικός χρόνος:**

2 διδακτικές ώρες



## Προτεινόμενη εκπαιδευτική διαδικασία

**Βήμα 1** Διαλέγουμε τέσσερα αντικείμενα ή εικόνες (B\_B14\_F01-8) που να σχετίζονται με τις τέσσερις εποχές, π.χ. ένα ξερό φύλλο/μία ομπρέλα, ένα κασκόλ/ γάντια, ένα λουλουδί/μία πεταλούδα, ένα παγωτό/ βατραχοπέδιλα και ρωτάμε τα παιδιά:

- What's this? It's a leaf/an umbrella/a scarf/a flower/a butterfly/an ice cream.

- What are these? They're gloves/flippers.

Στη συνέχεια κάνουμε ερωτήσεις για το χρώμα τους, το μέγεθος, κλπ.

- What colour is it? / What colour are they? / Is it blue? / Are they red?

- Is it big/small/soft?, etc.

Έπειτα βάζουμε στον πίνακα τέσσερις φωτογραφίες που απεικονίζουν τις τέσσερις εποχές (B\_B14\_C01) και τις παρουσιάζουμε μία-μία λέγοντας:

- Look at the four seasons of the year.

- Look at this! It's spring.

- It's summer.

- It's autumn.

- It's winter.

Μετά παίρνουμε ένα-ένα τα αντικείμενα που παρουσιάσαμε νωρίτερα και ζητάμε από τα παιδιά να τα συνδυάσουν με την αντίστοιχη εποχή, λέγοντας:

-What season is the leaf/the flower from?

-Autumn/Spring.

-What season are the gloves/flippers from?

-Winter/Summer.

Κατόπιν δείχνουμε το τοπίο έξω από το παράθυρο και ρωτάμε: 'What season is it now? Is it spring? Is it winter?' Και τα ενθαρρύνουμε να απαντήσουν 'It's winter. / Yes, it is. / No, it isn't.'

Στη συνέχεια φωνάζουμε διάφορα αντικείμενα της κάθε εποχής, π.χ. φρούτα, χρώματα, ρούχα, συναισθήματα και τα παιδιά (όλα μαζί ή σε ομάδες) φωνάζουν την εποχή. Επίσης, μπορούμε να τους λέμε μια εποχή και τα παιδιά να μας δίνουν λέξεις που ταιριάζουν σ' αυτή την εποχή.

**Βήμα 2** Εμφανίζουμε τη μασκότ και ένα άλλο κουκλάκι το οποίο φοράει βαριά χειμωνιάτικα ρούχα, π.χ. μπουφάν, κασκόλ, γάντια ή τη φωτογραφία

μιας τέτοιας κούκλας (B\_B14\_C02). Η μασκότ της τάξης παρουσιάζει τη φίλη της, την Τατιάνα από τη Ρωσία, η οποία μιλάει Αγγλικά. Ενθαρρύνουμε τα παιδιά να παρατηρήσουν τα ρούχα της Τατιάνας και παρουσιάζουμε τα ρούχα της λέγοντας:

- Look at Tatiana. What colour is her jacket?

(δείχνουμε το μπουφάν της)

- What colour are her gloves?

Επαναλαμβάνουμε τις περιγραφές και ζητάμε από τα παιδιά να επαναλάβουν μαζί μας, π.χ. She's wearing a black jacket or a blue coat/a red scarf/green gloves.

Κάνουμε ερωτήσεις, όπως: Is she wearing a blue scarf/ a green jacket?

Στη συνέχεια ρωτάμε τα παιδιά γιατί φοράει τόσο βαριά ρούχα. Με τη βοήθεια των εικόνων (B\_B14\_C01) και με τις κατάλληλες ερωτήσεις εκμαιεύουμε την απάντηση 'Because it's winter.'. Μπορούμε για παράδειγμα να ρωτήσουμε: Is it hot? Is it sunny? Is it summer? (δείχνοντας την καλοκαιρινή φωτογραφία) 'Is it cold? Is it snowing?' (δείχνοντας τη φωτογραφία του χειμώνα).

**Βήμα 3** Όταν βεβαιωθούμε ότι τα παιδιά μπορούν να χρησιμοποιήσουν το καινούριο λεξιλόγιο, συγκεντρώνουμε μερικά κασκόλ, γάντια, μπουφάν, κλπ. των παιδιών και τα βάζουμε πάνω στην έδρα. Ζητάμε από ένα-ένα παιδί να έρθει μπροστά και να διαλέξει ένα χειμωνιάτικο ρούχο ή αξεσουάρ χωρίς να πει στην υπόλοιπη τάξη τι διάλεξε και να το κρύψει μέσα σε μια τσάντα που θα του δώσουμε. Στη συνέχεια τα παιδιά χρησιμοποιώντας γνωστές δομές του κάνουν ερωτήσεις για να βρουν τι διάλεξε. Ο διάλογος μπορεί να έχει την εξής δομή:

- Have you got a scarf/a jacket/gloves?

- Yes, I have. / No, I haven't.

- What colour is your scarf?

- My scarf's red.

**Βήμα 4** Στη συνέχεια συζητάμε με τα παιδιά γιατί μας αρέσει ο χειμώνας. Συζητάμε για τα αθλήματα του χειμώνα, για τα Χριστούγεννα, για τον χιονοπόλεμο, για τον χιονάνθρωπο που μπορούμε να φτιάξουμε. Δείχνουμε στα παιδιά εικόνες (B\_B14\_F09-13) από παιδιά που κάνουν διάφορα αθλήματα και η μασκότ

## Προτεινόμενη εκπαιδευτική διαδικασία

παρουσιάζει τις νέες εκφράσεις, π.χ. 'Look! She is skating. / He is skiing. / They are making a snowman. / She is playing with the snow.', 'Look! Christmas presents / a Christmas tree!', 'The children are playing/sleighbing/walking on the snow.'. Κάθε φορά που η μασκότ λέει μια φράση παροτρύνουμε τα παιδιά να την επαναλάβουν όλα μαζί αρκετές φορές, δείχνοντάς τους την αντίστοιχη εικόνα.

Μοιράζουμε τις εικόνες σε 5 ή 6 παιδιά (ανάλογα με τις εικόνες που χρησιμοποιήσαμε ήδη) και τους ζητάμε κάθε ένα να αναπαραστήσει ό,τι βλέπει στην εικόνα, μιμούμενο την κίνηση. Η τάξη προσπαθεί να μαντέψει τι παριστάνει το κάθε παιδί και κάποιος που θέλει μιλάει για την αναπαράσταση, π.χ. *Mary is skating/walking on the snow/making a snowman*. Βοηθάμε συνεχώς και κάθε φορά δίνουμε τις εικόνες σε διαφορετικά παιδιά ώστε να μιλήσουν όλα τα παιδιά, χωρίς να χάσουν το ενδιαφέρον τους.

**Βήμα 5** Μετά ζητάμε από τα παιδιά να ζωγραφίσουν μία από τις δραστηριότητες που κάνουν το χειμώνα, π.χ. ένα χειμωνιάτικο άθλημα, να φτιάχνουν χιονάνθρωπο, τα χριστουγεννιάτικα δώρα, το χριστουγεννιάτικο δέντρο για να φτιάξουμε μια αφίσα με θέμα 'We like winter...' (βλ. υπόδειγμα παρακάτω). Κάθε παιδί παρουσιάζει στην τάξη αυτό που ζωγράφισε. Πιθανός λόγος:

- Here I am! / Look at me here! I'm skating.
- I'm playing with the snow.
- I'm making a snowman.
- This is my Christmas tree.
- Look at my Christmas presents.

Τέλος, το κάθε παιδί κλείνει την παρουσίασή του λέγοντας 'I like winter!'

Όταν όλα τα παιδιά κολλήσουν στην αφίσα τη ζωγραφιά τους, γράφουμε με μαρκαδόρο τον τίτλο 'We like winter' και κολλάμε κομμάτια από βαμβάκι ώστε να παρουσιάζεται ένα χιονισμένο τοπίο.

**Βήμα 6** Φέρνουμε μια κούκλα-χιονάνθρωπο ή δείχνουμε μια εικόνα χιονάνθρωπου (B\_B14\_C03) λέγοντας: 'This is a snowman' και ενθαρρύνουμε τα παιδιά να τον περιγράψουμε όλοι μαζί

επαναλαμβάνοντας μετά από μας: 'He's got two black eyes. He's got a carrot nose. His nose is orange. He's got a big mouth, etc.'. Με τον ίδιο τρόπο περιγράφουμε και τα ρούχα του, π.χ. 'He's got a hat on his head. He's got a scarf around his neck. It's blue and yellow. He's got sticks for arms. They're brown.'

Ύστερα ζητάμε από μερικά παιδιά να τον περιγράψουν μόνο τους και τα βοηθάμε όπου χρειάζεται. Κάποια παιδιά περιγράφουν το κεφάλι του, άλλα το σώμα του, κ.ο.κ.

**Βήμα 7** Κολλάμε στον πίνακα το πρόσωπο ενός χιονάνθρωπου του οποίου του λείπει η μύτη (B\_B14\_W01). Δίνουμε στα παιδιά μία λευκή κόλλα και τους ζητάμε να ζωγραφίσουν και να χρωματίσουν ένα φρούτο ή λαχανικό, π.χ. μήλο, πορτοκάλι, ανανά, μπανάνα, αγγουράκι και να το κόψουν. Στη συνέχεια σηκώνουμε ένα παιδί και του λέμε ότι πρέπει να βάλει τη ζωγραφιά του ως μύτη στο χιονάνθρωπο. Του δένουμε τα μάτια και του ζητάμε να βάλει τη ζωγραφιά του ακολουθώντας τις πολύ απλές οδηγίες μας (left/right/up/down). Όταν τελειώσουμε δείχνουμε τον χιονάνθρωπο και λέμε εμείς ή ο μαθητής: 'Look at the snowman. He's got a pineapple nose.'

**Βήμα 8** Λέμε στα παιδιά ότι θα ακούσουν ένα τραγούδι για το χιονάνθρωπο και ακούμε το τραγούδι 🎵 'I'm a friendly Snowman' (βλ. υλικό για τον εκπαιδευτικό για τους στίχους). Καθώς ακούμε το τραγούδι εμείς τραγουδάμε και κάνουμε τις αντίστοιχες κινήσεις- τεντώνουμε τα χέρια μας, δείχνουμε τη μύτη, τα αυτιά, τα μάτια, τεντωνόμαστε σαν να ψηλώνουμε και καθόμαστε κάτω σαν να μικραίνουμε. Μετά ξαναπαίζουμε το τραγούδι και μαζί με τα παιδιά τραγουδάμε και κάνουμε τις κινήσεις. Το ξανακάνουμε όσες φορές χρειάζεται για να διασκεδάσουν τα παιδιά και να το τραγουδούν με ευκολία.

## Υλικό για τον/την εκπαιδευτικό

ΚΑΡΤΕΛΕΣ B\_B14\_C01-3, U\_C

FLASH CARDS B\_B14\_F01-13

### ΣΤΙΧΟΙ

#### I'M A FRIENDLY SNOWMAN

I'm a friendly snowman big and fat

(Τεντώνουμε τα χέρια στο πλάι)

Here is my tummy and here is my hat

(Δείχνουμε την κοιλιά και το καπέλο)

I'm a happy fellow, here is my nose

(Χαμογελάμε και δείχνουμε τη μύτη)

I'm all snow from my head to my toes

(Δείχνουμε τα χέρια και τα δάχτυλα)

I have two eyes so I can see

(Δείχνουμε τα μάτια)

All the snow falling down on me

(Τινάζουμε τα χέρια προς τα κάτω)

When the weather's cold I'm strong and tall

(Σηκωνόμαστε στις μύτες των ποδιών για να δείξουμε ότι ψηλώνουμε)

But when it's warm I get very small.

(Καταρρέουμε και πέφτουμε κάτω)

#### Uu

My uncle has an umbrella.

His name is Ned.

He's at the sea and

his umbrella's red!



## DAYS OF THE WEEK AND WEEKLY ACTIVITIES

Μαθαίνουμε τραγούδια για τις ημέρες της εβδομάδας και τις εβδομαδιαίες δραστηριότητες.

### Περιεχόμενο

Τα παιδιά μαθαίνουν τις ημέρες της εβδομάδας και μιλούν για δραστηριότητες που κάνουν κάθε εβδομάδα, τραγουδώντας και ζωγραφίζοντας.

### Γλωσσικοί στόχοι

- Να μάθουν τις ημέρες της εβδομάδας: Sunday, Monday, Tuesday, Wednesday, Thursday, Friday, Saturday.
- Να μιλούν για τις ημέρες της εβδομάδας και να ακολουθούν οδηγίες: On Sunday tap your toes, On Monday rub your nose, etc.
- Να μιλούν για τις ημέρες της εβδομάδας και να μάθουν να μιλούν για δραστηριότητες που κάνουν πολλά παιδιά κάθε εβδομάδα: On Monday/Tuesday/Wednesday/Thursday/Friday/Saturday/Sunday I go to school / play soccer / football in the yard, etc.
- Να περιγράφουν τις δραστηριότητες των άλλων, π.χ. What does s/he do on Monday? On Monday(s) s/he goes to school, s/he does her/his homework, s/he plays football, s/he plays with her/his friends / with her/his toys, s/he watches TV, s/he goes to the cinema, s/he eats out, s/he goes for a walk
- Να συνθέτουν τις ημέρες της εβδομάδας με μαγνητάκια πάνω σε μαγνητικό πίνακα

### Παιδαγωγικοί στόχοι

- Να διασκεδάσουν μαθαίνοντας τραγούδια για τις ημέρες της εβδομάδας και για δραστηριότητες
- Να αναπτύξουν τον συντονισμό και συγχρονισμό κινήσεων και ρυθμού
- Να κάνουν προγραφικές ασκήσεις

### Υλικά και Μέσα

#### Υλικά:

- Αφίσες με τις ημέρες της εβδομάδας (B\_Γ01\_C01)
- Μαγνητικός πίνακας
- Μαγνητάκια με τα γράμματα της αγγλικής αλφαβήτου (εναλλακτικά πλαστικά ή υφασμάτινα γράμματα της αλφαβήτου) για να συνθέτουν τις ημέρες της εβδομάδας
- CD (B\_Γ01\_M01-2)

#### Μέσα:

- CD player ή/και H/Y

**Φύλλα εργασίας:** B\_Γ01\_W01

**Προτεινόμενο υλικό από το διαδίκτυο:** 0

**Προτεινόμενος διδακτικός χρόνος:**

2 διδακτικές ώρες

## Προτεινόμενη εκπαιδευτική διαδικασία

**Βήμα 1** Λέμε στα παιδιά ότι σήμερα θα μιλήσουμε για τις ημέρες της εβδομάδας και τις δραστηριότητες που κάνουμε μέσα στην εβδομάδα. Τους δείχνουμε την αφίσα (B\_Γ01\_C01) του πρώτου τραγουδιού 🎧 'Days of the week' και μαθαίνουμε να λέμε τις ημέρες τις εβδομάδας και να κάνουμε τις αντίστοιχες κινήσεις.

- On Sunday tap your toes
- On Monday rub your nose
- On Tuesday spin around
- On Wednesday touch the ground
- On Thursday make no sound
- On Friday stamp your feet
- On Saturday take a seat!

Επαναλαμβάνουμε αρκετές φορές, μέχρι να μάθουν τα παιδιά να λένε το τραγούδι με άνεση. Αν ο χώρος της τάξης το επιτρέπει, κάνουμε κύκλο και λέμε το τραγούδι όλοι μαζί.

**Βήμα 2** (Προαιρετικό) Στη συνέχεια, μαθαίνουμε το τραγούδι 🎧 'These are the days of the week' (βλ. υλικό για τον εκπαιδευτικό για τους στίχους). Επαναλαμβάνουμε τα λόγια του τραγουδιού και μαθαίνουμε τι κάνουμε κάθε ημέρα της εβδομάδας, On Monday: I play soccer in the yard. On Tuesday: I help mummy, it's hard. On Wednesday: I like to ride my bike. On Thursday: Grandpa takes me for a hike. On Friday: I play with Leo, he's funny. On Saturday: I swim, if it's sunny. On Sunday: I play with Andrew, my friend. Όταν μάθουν καλά τα λόγια μπορούν να σηκωθούν και να το τραγουδήσουν και να το χορέψουν σε ομάδες ή/και όλοι μαζί.

**Βήμα 3** Ξαναδείχνουμε την αφίσα του πρώτου τραγουδιού στα παιδιά (B\_Γ01\_C01) και αν έχουμε μαγνητικό πίνακα στην τάξη, δίνουμε στα παιδιά μαγνητάκια με τα γράμματα της Αγγλικής αλφαβήτου και αυτά συνθέτουν τις ημέρες τις εβδομάδας, MONDAY, TUESDAY, etc. Αν δεν έχουμε μαγνητάκια μπορούμε να χρησιμοποιήσουμε απλά γράμματα, πλαστικά ή υφασμάτινα. Αφού συνθέσουν τις ημέρες της εβδομάδας, τα παιδιά λένε μία πρόταση, π.χ. On Monday I play football. Στη συνέχεια ρωτάμε: What

does he do on Monday? On Monday he plays football. On Tuesday I do my homework...What does he do on Tuesday? He does his homework. Συνεχίζουμε με άλλο παιδί, μέχρι να τελειώσουν όλες οι ημέρες της εβδομάδας.

**Βήμα 4** Στη συνέχεια δίνουμε στα παιδιά το φύλλο εργασίας με τις ημέρες της εβδομάδας (B\_Γ01\_W01). Τα παιδιά γράφουν τις ημέρες και στο πίσω μέρος κάθε ημέρας ζωγραφίζουν την αγαπημένη τους δραστηριότητα μέσα σε αυτή. Μετά κόβουν τις καρτελίτσες τους με τις 7 ημέρες της εβδομάδας και παρουσιάζουν τις ζωγραφιές τους στην τάξη, π.χ. On Wednesday(s) I ride my bike. Έπειτα ανταλλάσσουν ζωγραφιές με τους διπλανούς τους και κάνουν παντομίμα για να μαντέψουν οι υπόλοιποι: π.χ. On Wednesday(s), s/he watches TV. On Friday(s), s/he eats out.

## Υλικό για τον/την εκπαιδευτικό

### ΚΑΡΤΕΛΑ Β\_Γ01\_C01

#### ΣΤΙΧΟΙ

##### DAYS OF THE WEEK

On Sunday tap your toes,  
On Monday rub your nose,  
On Tuesday spin around,  
On Wednesday touch the ground,  
On Thursday make no sound,  
On Friday stamp your feet  
On Saturday take a seat!  
Sunday, Monday, Tuesday, Wednesday, Thursday,  
Friday, Saturday.

##### THESE ARE THE DAYS OF THE WEEK

Monday, Tuesday, Wednesday,  
Thursday, Friday, Saturday and Sunday.  
These are the days of the week,  
These are the days of the week,  
Listen, close and then repeat.

Do you know the days of the week?

Monday, Tuesday, Wednesday,  
Thursday, Friday, Saturday and Sunday.  
These are the days of the week,  
These are the days of the week,  
Listen, close and then repeat.

Do you know the days of the week?

On Monday I play soccer in the yard.  
On Tuesday I help mummy and it's hard.  
On Wednesday I like to ride my bike.  
On Thursday Grandpa takes me for a hike.  
On Friday I play with Leo and he's funny.  
On Saturday I swim, if it's sunny.  
On Sunday I play with Andrew, my friend.  
On Monday we start the week again!

Ok everybody, now it's your turn.  
Let's sing the days of the week together!

Monday, Tuesday, Wednesday,  
Thursday, Friday, Saturday and Sunday.  
Now you know the days of the week,  
Now you know the days of the week,  
I'm glad that I don't have to repeat  
Now you know the days of the week.

# Γ2

## MY DAILY ROUTINE

Μιλάμε για την καθημερινή μας ρουτίνα.

### Περιεχόμενο

Η μασκότ παρουσιάζει στα παιδιά τι κάνει το πρωί, το μεσημέρι και το βράδυ. Κατόπιν τα παιδιά παίζουν στην αυλή μαθαίνοντας την ώρα.

### Γλωσσικοί στόχοι

- Να μάθουν λέξεις φράσεις σχετικές με την καθημερινή ρουτίνα
- Να επαναλάβουν τις λέξεις breakfast, lunch, dinner, in the morning, in the afternoon, in the evening, at night
- Να μάθουν την ερώτηση 'What's the time?' και την απάντηση 'It's 7 o'clock' (τις ώρες ακριβώς)
- Να αναπτύξουν ικανότητα κατανόησης και παραγωγής προφορικού λόγου
- Να μάθουν να προφέρουν και να διαβάζουν το γράμμα Oo (βλ. οδηγίες στην εισαγωγή)

### Παιδαγωγικοί στόχοι

- Να συνειδητοποιήσουν την έννοια της καθημερινής ρουτίνας
- Να μάθουν να εστιάζουν την προσοχή τους σε αυτό που ακούν προκειμένου να βάλουν σε σωστή χρονική σειρά κάποιες δραστηριότητες
- Να καταλάβουν την έννοια του χρόνου και την εναλλαγή των ωρών
- Να συνδέσουν τις διαφορετικές ώρες με τα μέρη της ημέρας

### Υλικά και Μέσα

#### Υλικά:

- Η μασκότ
- Εικόνες B\_Γ02\_C01-9
- Blu tack

#### Μέσα:

- CD player ή/και H/Y

Φύλλα εργασίας: B\_Γ02\_W01-2

### ABC

- Εικόνα για το γράμμα (O\_C)
- CD αλφάβητου (O\_M)
- Φύλλο εργασίας (O\_W)

Προτεινόμενο υλικό από το διαδίκτυο: 0

Προτεινόμενος διδακτικός χρόνος:

2 διδακτικές ώρες

## Προτεινόμενη εκπαιδευτική διαδικασία

**Βήμα 1** Ξεκινάμε το μάθημα κρατώντας τη μασκότ και λέγοντας στα παιδιά ότι η Mary θέλει να τους παρουσιάσει τις καθημερινές της δραστηριότητες. Ρυθμίζουμε ένα ρολόι τοίχου στις 7 ακριβώς και λέμε: 'I wake up at 7 o'clock in the morning.'. Παράλληλα κολλάμε την αντίστοιχη εικόνα (B\_Γ02\_C01) με blu tack στον πίνακα. Μετά γυρνάμε τους δείκτες στις 8 ακριβώς και λέμε: 'I go to school at 8 o'clock in the morning.' – κολλάμε δίπλα στην προηγούμενη εικόνα τη νέα (B\_Γ02\_C02). Συνεχίζουμε τη διαδικασία αλλάζοντας τις ώρες στο ρολόι, κολλώντας τις εικόνες και λέγοντας: 'I do Maths at school at 10 o'clock in the morning.' (B\_Γ02\_C03) 'I go back home at 2 o'clock in the afternoon.' (B\_Γ02\_C04), 'I have lunch at 3 o'clock in the afternoon.' (B\_Γ02\_C05), 'I do my homework at 4 o'clock in the afternoon.' (B\_Γ02\_C06), 'I play with my friends in the garden at 6 o'clock in the afternoon.' (B\_Γ02\_C07), 'I have a shower at 8 o'clock in the evening.' (B\_Γ02\_C08), 'I go to bed at 9 o'clock at night.' (B\_Γ02\_C09).

**Βήμα 2** Τώρα η μασκότ θέλει να δει αν τα παιδιά θυμούνται την καθημερινή της ρουτίνα και ρωτάει ενώ παράλληλα δείχνει την κατάλληλη εικόνα. 'I do Maths at school. What's the time?' 'I have lunch. What's the time?', κ.ο.κ.

**Βήμα 3** Ξεκολλάμε από τον πίνακα τις εικόνες, δίνουμε στα παιδιά το φύλλο εργασίας 1 (B\_Γ02\_W01) και τους ζητάμε να θυμηθούν τις καθημερινές δραστηριότητες της μασκότ και να τις βάλουν στη σειρά αριθμώντας τις εικόνες. Όταν τελειώσουν, τους ζητάμε να ανταλλάξουν τα φυλλάδια με το διπλανό

τους, προκειμένου ό ένας να ελέγξει τις απαντήσεις του άλλου. Εμείς ξαναλέμε τη ρουτίνα της μασκότ διευκολύνοντας έτσι τον έλεγχο και στο τέλος προτρέπουμε τα παιδιά να χρωματίσουν τις εικόνες του δικού τους φύλλου εργασίας, εάν το επιθυμούν.

**Βήμα 4** Κατόπιν δίνουμε στα παιδιά το φύλλο εργασίας 2 (B\_Γ02\_W02) και τους ζητάμε να διαβάσουν μαζί μας τι λένε οι κύκλοι στη μέση της σελίδας, δηλ.: In the morning / In the afternoon / In the evening / At night. Εξηγούμε πως θα πρέπει να αντιστοιχίσουν τις δραστηριότητες της μασκότ με τα κατάλληλα μέρη της ημέρας. Ελέγχουμε τις απαντήσεις όλοι μαζί.

**Βήμα 5** Στην αυλή του σχολείου παίζουμε το παιχνίδι 'What's the time, Mr Wolf?', το οποίο τα παιδιά γνωρίζουν από την Α τάξη. Ένα παιδί κλείνει τα μάτια του και 'τα φυλάει' κάνοντας το λύκο, ενώ τα υπόλοιπα παιδιά στήνονται σε μια σειρά ο ένας δίπλα στον άλλο 10-15 μέτρα μακριά. Ρωτούν όλα μαζί το λύκο: 'What's the time, Mr Wolf?' και ο λύκος απαντά για παράδειγμα: 'It's three o'clock'. Τα παιδιά κάνουν τόσα βήματα όσες και οι ώρες που τους είπε ο λύκος πλησιάζοντάς τον. Το παιχνίδι συνεχίζεται μέχρι ο λύκος να αντιληφθεί από το θόρυβο ότι έχουν πλησιάσει πολύ κοντά του οπότε στην ερώτηση: 'What's the time, Mr Wolf?' απαντά: 'It's lunch/dinner time!' και αρχίζει να κυνηγά τα παιδιά που τρέχουν προς διαφορετικές κατευθύνσεις. Το παιδί που θα πιάσει ο λύκος παίρνει τη θέση του και 'τα φυλάει' εκείνο.

## Υλικό για τον/την εκπαιδευτικό

ΚΑΡΤΕΛΕΣ B\_Γ02\_C01-9, O\_C

ΣΤΙΧΟΙ



1.00 o'clock, 2.00 o'clock, 3.00 o'clock, rock!  
4.00 o'clock, 5.00 o'clock, 6.00 o'clock, rock!

Rock, rock, rock  
'round the clock tonight!



# Γ3

## WHAT DO YOU DO? ARE YOU A DOCTOR OR A TAILOR?

Μαθαίνουμε τα επαγγέλματα.

### Περιεχόμενο

Τα παιδιά θυμούνται το κλασικό παραμύθι «Τα ταξίδια του Γκιούλιβερ» και μαθαίνουν τα επαγγέλματα τραγουδώντας και παίζοντας.

### Γλωσσικοί στόχοι

- Να μάθουν λεξιλόγιο σχετικό με επαγγέλματα, π.χ. doctor, tailor, dentist, farmer, plumber, teacher, baby sitter, barber
- Να ρωτήσουν για δουλειές που γίνονται την ώρα που μιλάμε, π.χ. What is he/she doing? / Is he/she cooking / cleaning?
- Να μάθουν να ρωτούν και να απαντούν για να περιγράψουν ένα πρόσωπο
- Να θυμηθούν λεξιλόγιο για να εκφράσουν συναισθήματα, όπως happy/sad/funny/tired/hungry

### Παιδαγωγικοί στόχοι

- Να αντιληφθούν την αξία των επαγγελμάτων
- Να διασκεδάσουν με ένα αστείο περιστατικό
- Να παίξουν σε ομάδες
- Να μιλήσουν για την οικογένειά τους, π.χ. τη δουλειά των γονέων, αν δουλεύουν πολύ

### Υλικά και Μέσα

#### Υλικά:

- Εικόνες με το χωριό των Λιλιπούτειων (B\_Γ03\_C01-2)
- Εικόνες με τα επαγγέλματα (B\_Γ03\_F01-10)
- Φύλλα χαρτιού A4
- Ξυλομπογιές ή μαρκαδόροι
- CD (B\_Γ03\_M01)

#### Μέσα:

- CD player ή/και H/Y

Φύλλα εργασίας: 0

### Προτεινόμενο υλικό από το διαδίκτυο:

- Βίντεο τραγουδιού για τα επαγγέλματα  
<http://learnenglishkids.britishcouncil.org/en/songs/people-work>

### Προτεινόμενος διδακτικός χρόνος:

2 διδακτικές ώρες

## Προτεινόμενη εκπαιδευτική διαδικασία

**Βήμα 1** Λέμε στα παιδιά ότι θα τους μεταφέρουμε νοερά, με τη φαντασία μας σε ένα χωριό (B\_Γ03\_C01) που ζουν μικροί- μικρούτσικοι άνθρωποι. Είναι το χωριό των Λιλιπούτειων, το οποίο επισκέφτηκε ο Γκιούλιβερ. Τους δείχνουμε το χωριό. Λέμε:

- This is the Lilliputian's Village. Look at the people. They're very small. They're tiny. Look at this woman. She's so small. She's like my finger. This boy is small, too. He's like my nose and this man is so small, too. He's like my ear. Let's see. What are they doing?

Δείχνουμε διάφορους Λιλιπούτειους και λέμε τα επαγγέλματά τους:

Επαναλαμβάνουμε κάθε φορά που παρουσιάζουμε ένα επάγγελμα.

- She's a tailor. She makes trousers, shirts and suits for everyone in the village.

- What's she doing today? She is making a shirt for Gulliver.

Επαναλαμβάνουμε κάθε φορά που παρουσιάζουμε τι κάνει κάποιος:

- What's the doctor doing today? He's healing Gulliver's wound.

- What's the farmer doing today? She's giving a cow, three sheep and two goats to the chef.

- What's the chef doing today? He's cooking for Gulliver.

- What's the teacher doing today? She's teaching Lilliputian to Gulliver.

- What's the barber doing today? He's cutting Gulliver's hair.

- He is hungry/sad / He's got funny hair and dirty teeth/ His teeth are black.

**Βήμα 2** Αφού δείξουμε τους μικρούς επαγγελματίες, τους ξαναδείχνουμε γράφοντας γύρω από την εικόνα διάσπαρτες τις λέξεις tailor, doctor, farmer, dentist, barber, teacher και τις επαναλαμβάνουμε δείχνοντας ταυτόχρονα και την εικόνα του αντίστοιχου επαγγελματία. Στη συνέχεια σηκώνουμε μερικά παιδιά και τους λέμε:

- Maria/Eleni/Gianni, show me the farmer/doctor/ dentist, etc.

Μετά δείχνουμε εμείς τους Λιλιπούτειους επαγγελματίες και ρωτάμε ερωτήσεις όπως το παράδειγμα:

- Who's the dentist? (The small man with the green hat or the small woman with the yellow dress?)

Στο τέλος τους δείχνουμε μια νέα εικόνα (B\_Γ03\_C02) όπου ο Γκιούλιβερ έχει κοντά μαλλιά σε ένα σημείο του κεφαλιού του, έχει τραυματίσει και το πρόσωπό του είναι γεμάτο σιρότα, έχει φάει όλο το φαγητό αλλά ακόμη τρίβει την κοιλιά του και τα δόντια του είναι μαυρισμένα. Λέμε στα παιδιά:

- What's wrong with Gulliver?

- Is he still hungry?

- Is his hair beautiful?

- Is he happy or sad?

- Are his teeth black or white?

και τα παιδιά μας απαντούν:

- He is hungry/sad / with funny hair and dirty teeth.

**Βήμα 3** Λέμε στα παιδιά ότι θα μάθουμε ένα τραγουδάκι για τα επαγγέλματα. Βάζουμε το βίντεο (βλ. προτεινόμενο υλικό από το διαδίκτυο) και τραγουδάμε κι εμείς το τραγούδι 🎵 'Jobs' (βλ. υλικό για τον εκπαιδευτικό για τους στίχους). Επαναλαμβάνουμε το τραγούδι με τα παιδιά και αφού το πούμε μία φορά όλο μαζί, μετά το σταματάμε σε κάθε στροφή και την επαναλαμβάνουμε για να σιγουρευτούμε ότι όλα τα παιδιά της τάξης μας αναγνωρίζουν το λεξιλόγιο. Συνεχίζουμε και με τις υπόλοιπες στροφές και, στο τέλος, τραγουδάμε όλο το τραγούδι όσες φορές θέλουν τα παιδιά και διασκεδάζουν.

**Βήμα 4** Την επόμενη ώρα ξαναδείχνουμε τις εικόνες με το χωριό των Λιλιπούτειων και με τον Γκιούλιβερ, τραγουδάμε πάλι το τραγούδι και ξαναθυμόμαστε το λεξιλόγιο. Αυτήν την ώρα επιμένουμε περισσότερο στο τι κάνει ένας επαγγελματίας. Λέμε στα παιδιά:

- A tailor makes trousers, shirts and suits.

- A doctor heals wounds.

- A dentist cleans teeth.

- A farmer's got farm animals.

- A barber cuts hair.

- A teacher teaches children.

- A plumber fixes leaks.

## Προτεινόμενη εκπαιδευτική διαδικασία

- A babysitter takes care of babies.

Μετά ρωτάμε όσα περισσότερα παιδιά μπορούμε:

- What has a farmer got / what does the tailor make...?

και τα βοηθάμε να απαντήσουν κατάλληλα.

**Βήμα 5** Στη συνέχεια τους λέμε ότι θα παίξουν ένα παιχνίδι. Τα χωρίζουμε σε ομάδες των 5 ή των 6 και τους μοιράζουμε εικόνες με επαγγελματίες (B\_Γ03\_F01-10). Αφού τις δούνε όλες και τις παρατηρήσουν μετά τις γυρίζουν ανάποδα, τις ανακατεύουν και κάθε παιδί παίρνει μία εικόνα και την κρύβει για να μην την δουν οι άλλοι. Τα άλλα παιδιά κάνουν ερωτήσεις για να ανακαλύψουν το επάγγελμά του. Πιθανός διάλογος:

- Is it a woman or a man?

- He/she's a man/woman.

- Has he/she got farm animals/scissors/white hat?

- No/yes, he/she's got...

- Is he/she a farmer/barber/tailor?

- Yes/No, he/she's a ...

Όποιο παιδί βρει τη σωστή εικόνα δείχνει τη δική του και δέχεται ερωτήσεις από τα υπόλοιπα παιδιά τα οποία θα προσπαθούν να μαντέψουν τη δική του εικόνα. Όποια

ομάδα τελειώσει πρώτη, ανακηρύσσεται νικήτρια και όλοι οι άλλοι τη χειροκροτούν.

**Βήμα 6** Στο τέλος τους δίνουμε μία κόλλα χαρτί και τους ζητάμε να ζωγραφίσουν τους γονείς τους στη δουλειά τους. Εμείς περνάμε από όλα τα παιδιά και τα ρωτάμε:

- Who's this?

- My dad/mum.

- What does he/she do?

- He/she's a teacher/worker/lawyer/farmer/builder/plumber/policeman/police woman, etc.

- Is he/she happy/sad/tired?

Λέμε τα επαγγέλματα των γονιών τους, χωρίς να επιμένουμε να τα μάθουν. Αν κάποιιο παιδί θέλει, μπορούμε να του το γράψουμε στην εικόνα του. Μπορούμε ακόμη να αφήσουμε τα παιδιά ελεύθερα να εκφραστούν για τη δουλειά των γονιών τους και, αν μας δοθεί η ευκαιρία, να τα βοηθήσουμε να κατανοήσουν ότι το κάθε επάγγελμα είναι κουραστικό, ότι ο μπαμπάς και η μαμά καμιά φορά είναι κουρασμένοι, κλπ. Μετά όλα τα παιδιά κολλούν τις ζωγραφιές τους στο ταμπλό της τάξης.

## Υλικό για τον/την εκπαιδευτικό

**ΚΑΡΤΕΛΕΣ B\_Γ03\_C01-2**

**FLASHCARDS B\_Γ03\_F01-10**

**ΣΤΙΧΟΙ**

 **JOBS**

Nigel Naylor, he's a tailor

He makes trousers, suits and shirts.

Penny Proctor, she's a doctor

Comes to see you when it hurts.

Peter Palmer, he's a farmer

He's got cows and pigs and sheep.

Wendy Witter, babysitter

Minds the kids when they're asleep.

People work in the country

People work in the town

People work day and night

To make the world go round.

Mabel Meacher, language teacher

Teaches English, French and Greek.

Gary Gummer, he's a plumber

Call him when you've got a leak.

Patty Prentice, she's a dentist

Keeps your teeth both clean and white.

Ronnie Ryman, he's a fireman

Comes when there's a fire to fight.

People work in the country

People work in the town

People work day and night

To make the world go round.

People work in the country

People work in the town

People work day and night

To make the world go round.

## LET'S TRAVEL!

Μαθαίνουμε τα μέσα μεταφοράς μέσα από ζωγραφική, κατασκευές και μουσικοκινητικό τραγούδι.

### Περιεχόμενο

Τα παιδιά μαθαίνουν τα μέσα μεταφοράς που χρησιμοποιούνται στην Ελλάδα, αλλά και σε άλλες χώρες και μέσα από το μουσικοκινητικό τραγούδι 'The Wheels On The Bus', διασκεδάζουν μαθαίνοντας τι συμβαίνει σε ένα λεωφορείο καθώς διασχίζει την πόλη.

### Γλωσσικοί στόχοι

- Να μάθουν λεξιλόγιο και δομές σχετικά με τα ταξίδια και τα μεταφορικά μέσα, π.χ. How can I/you get there? You/I can go by bus, by train, by aeroplane
- Να επαναλάβουν δομές, όπως: 'What is it/this?', 'It's an aeroplane, a car...', 'Is it a ship/boat, etc.?', 'Yes, it is.', 'No, it isn't.'
- Να επαναλάβουν τα χρώματα
- Να εξοικειωθούν με τα μέρη ενός λεωφορείου, π.χ. wheels, horn, wipers, doors, motor και εκφράσεις, όπως: round and round, all through the town, up and down, open and shut.
- Να εξοικειωθούν με τη προφορά και τον επιτονισμό των αγγλικών λέξεων και φράσεων
- Να μάθουν να προφέρουν και να διαβάζουν το γράμμα Vv (βλ. οδηγίες στην εισαγωγή)

### Παιδαγωγικοί στόχοι

- Να γνωρίσουν διάφορα μέρη της Ελλάδας
- Να μάθουν για τον ρόλο των μέσων μεταφοράς στη μετακίνηση από το ένα μέρος στο άλλο
- Να συμμετάσχουν στη δραματοποίηση τραγουδιών
- Να μάθουν μέσα από το παιχνίδι την έννοια του συνόλου και του υποσυνόλου
- Να χρησιμοποιήσουν τις καλλιτεχνικές τους δεξιότητες και τις δεξιότητες των χεριών τους για να φτιάξουν πρωτότυπα παράγματα
- Να ανακαλύψουν την πολυπολιτισμικότητα, μέσα από κοινά μουσικά ακούσματα με παιδιά που ζουν σε αγγλόφωνες χώρες

### Υλικά και Μέσα

#### Υλικά:

- Αφίσες (B\_Γ04\_C01-2)
- Εικόνες μεταφορικών μέσων (B\_Γ04\_F01-6)

- Παιγνίδια-μέσα μεταφοράς (πλαστικά, ξύλινα ή σιδερένια λεωφορεία, αυτοκίνητα, τρένα)
- Ένα μεγάλο χαρτόνι χρωματιστό, όπου έχουμε ζωγραφίσει έναν μεγάλο κύκλο που θα λειτουργήσει ως σύνολο για να τοποθετήσουν τα παιδιά μέσα σε αυτό τα μέσα μεταφοράς
- Χαρτόνια
- Ψαλίδια
- Κόλλες
- Οδοντογλυφίδες
- Κουτάκια από πινέζες ή σπύρα
- Διάφορα υλικά, όπως κομμάτια υφάσματος
- CD (B\_Γ04\_M01)
- Μέσα:**
- CD player ή/και H/Y

**Φύλλα εργασίας:** B\_Γ04\_W01-06

### ABC

- Εικόνα για το γράμμα (V\_C)
- CD αλφάβητου (V\_M)
- Φύλλο εργασίας (V\_W)

### Προτεινόμενο υλικό από το διαδίκτυο:

- Το βίντεο του τραγουδιού 'The wheels on the bus' (για κινήσεις)
- Σχετικοί ιστότοποι με το 'The wheels on the bus'  
<http://www.dreamenglish.com>  
<http://www.thevirtualvine.com/WheelsOnTheBus.html>  
[www.mes-english.com](http://www.mes-english.com)

### Προτεινόμενος διδακτικός χρόνος:

3 διδακτικές ώρες

## Προτεινόμενη εκπαιδευτική διαδικασία

**Βήμα 1** Φέρνουμε στην τάξη και δείχνουμε στα παιδιά διάφορα μεταφορικά μέσα σε παιγνίδια-αντικείμενα, εικόνες (B\_Γ04\_F01-6) και σε μία αφίσα (B\_Γ04\_C01). Ρωτάμε τα παιδιά: 'What's this?' Εκείνα απαντούν όσα ξέρουν. Συμπληρώνουμε εμείς τα υπόλοιπα και τα βοηθάμε να τα επαναλάβουν, π.χ. This is a car/a train/a boat. Ύστερα λέμε στα παιδιά ότι η μασκότη θέλει να κάνει ένα ταξίδι για να επισκεφτεί τη γιαγιά της που ζει σε ένα μακρινό μέρος. Η μασκότη τότε λέει στα παιδιά: 'I'm going on a trip to visit my grandmother in Thessaloniki/on Naxos, etc. How can I get there?' Εξηγούμε στα παιδιά τον προβληματισμό της μασκότη και δείχνουμε πάνω στον γεωφυσικό χάρτη της Ελλάδας, που έχουν τα παιδιά στην τάξη τους, πού μένει η γιαγιά της μασκότη. Αφήνουμε τα παιδιά να προτείνουν διαφορετικούς τρόπους με τους οποίους μπορεί η μασκότη να ταξιδέψει στον τόπο της γιαγιάς της και να δικαιολογήσουν τις προτάσεις τους, π.χ. με το αεροπλάνο θα κάνει πιο γρήγορα, με το αυτοκίνητο θα είναι πιο άνετα, με το τρένο πιο διασκεδαστικά. Ανακοινώνουμε στη μασκότη την κάθε πρόταση, βάζοντας τα παιδιά να επαναλάβουν μετά από εμάς: You can go by train. It's fun! / You can go by car. It's easy! / You can go by plane. It's fast!

Στη συνέχεια δείχνουμε στα παιδιά άλλα σημεία στο χάρτη, π.χ. τον τόπο καταγωγής μας ή ένα νησί που θέλουμε να πάμε διακοπές και λέμε: 'How can I get there? I can go by aeroplane. / I can go by ship.'. Τα παιδιά επαναλαμβάνουν τις νέες δομές μετά από μας.

**Βήμα 2** Μετά συζητάμε για τα μέσα μεταφοράς σε διάφορα μέρη του κόσμου και δείχνουμε στους μαθητές και στις μαθήτριες εικόνες από μεταφορικά μέσα διαφορετικών λαών (B\_Γ04\_C02). Μπορούμε να δώσουμε στα Αγγλικά τα ονόματα κάποιων χωρών, π.χ. Greece, India, Great Britain, Italy, Egypt και να επαναλάβουν το λεξιλόγιο των μεταφορικών μέσων.

**Βήμα 3** Την επόμενη ώρα παρουσιάζουμε στην τάξη ένα μεγάλο χρωματιστό χαρτόνι, χωρισμένο σε 3 ή 4 μέρη με γραμμές. Τα κομμάτια που δημιουργούνται μπορούν να έχουν αντί για επικεφαλίδες μία

χαρακτηριστική εικόνα από εξάρτημα που χαρακτηρίζει την ομάδα των μεταφορικών μέσων, π.χ. έλικα για αυτά που πετούν, πανί γι' αυτά που πλέουν. Έχουμε γράψει τον τίτλο 'Means of transport' και καλούμε τα παιδιά να σκεφτούν υποσύνολα κάποιων μεταφορικών μέσων, όπως μερικά που «πετούν» (helicopter, aeroplane), «πλέουν» (boat, ship) ή «κινούνται στο δρόμο» (car, van, bicycle). Στη συνέχεια χωρίζουμε τα παιδιά σε ομάδες, τους δίνουμε έτοιμα σχέδια να χρωματίσουν (B\_Γ04\_W01-6). Ενώ χρωματίζουν τα παιδιά εμείς περνάμε από τις ομάδες και τους κάνουμε ερωτήσεις, όπως: 'What is it?', 'Is it a ship/boat, an aeroplane/helicopter, a van, a car, a train, etc.?', 'What colour is it?' και περιμένουμε απαντήσεις, όπως: 'This is a ship, boat, car, train, etc.', 'It's a red truck / It's a green train, etc.'. Καλό είναι τα παιδιά να σκέφτονται διαδρομές που κάνουν με τους γονείς τους την περίοδο των διακοπών και να αναφερθούν σε εμπειρίες ταξιδιού. Τέλος ζητάμε από τα παιδιά να τοποθετήσουν τα μέσα μεταφοράς που έχουν ζωγραφίσει στο αντίστοιχο υποσύνολο πάνω στο χαρτόνι και να τα παρουσιάσουν στους υπόλοιπους συμμαθητές τους, λέγοντας: This is a helicopter. It's a red helicopter.

**Βήμα 4** Εναλλακτικά, χωρίζουμε την τάξη σε ομάδες και βοηθάμε τα παιδιά να κάνουν μία κατασκευή. Μπορούν να φτιάξουν τη μικρογραφία κάποιων μέσων, όπως караβάκια με χαρτόνι, αυτοκίνητα με κουτάκια από πινέζες και ροδέλες ή τρένα με σπιρτόκουτα. Αν όλα αυτά τα υλικά είναι δυσεύρετα μπορούν απλά να χρησιμοποιήσουν πλαστελίνη και κομμάτια από ύφασμα και μία οδοντογλυφίδα για να φτιάξουν μία βάρκα. Μπορούμε επίσης να τα βοηθήσουμε να φτιάξουν με χαρτί μία βάρκα και μετά να τη χρωματίσουν.

Τα παιδιά δείχνουν τις κατασκευές τους στην υπόλοιπη τάξη και περιγράφουν στα Αγγλικά τα μεταφορικά μέσα που έφτιαξαν, π.χ. This is a boat. It's blue and white.

**Βήμα 5** Την επόμενη ώρα, λέμε στα παιδιά ότι θα τραγουδήσουμε το τραγούδι 🎵 'The wheels on the bus' (βλ. υλικό για τον εκπαιδευτικό για τους στίχους). Για

## Προτεινόμενη εκπαιδευτική διαδικασία

να εξοικειωθούν τα παιδιά με το θέμα του τραγουδιού μπορούμε: α) να φέρουμε ένα λεωφορείο παιχνιδάκι και μέσω αυτού να τα ρωτήσουμε να μας πουν αν το έχουν δει ποτέ, τι κάνει όλη μέρα, κλπ. καθώς επίσης και να τους διδάξουμε, χωρίς να επιμείνουμε να τα μάθουν οπωσδήποτε, τα μέρη του λεωφορείου που θα ακουστούν στο τραγούδι (wheels, horn, wipers, doors, etc.). β) το ίδιο θα μπορούσαμε να κάνουμε και με εικόνες που είτε μπορούμε να ζωγραφίσουμε εμείς ή να κόψουμε από κάποιο περιοδικό ή τέλος να βρούμε από κάποια από τις ιστοσελίδες που παρατίθενται στο προτεινόμενο υλικό από το διαδίκτυο.

Μετά μπορούμε να τους δείξουμε τις κινήσεις και τους ήχους που κάνουν αυτά αφού φυσικά έχουμε αποφασίσει ποιες 2-3 στροφές από όλες θα διδάξουμε αρχικά, π.χ. wheels – δείχνουμε την κίνηση με τα χέρια μας να γυρίζουν γύρω-γύρω το ένα μπράτσο από το άλλο μπροστά στο στήθος μας, wipers – swish, swish (ήχος) και κίνηση των δύο χεριών δεξιά κι αριστερά, horn – beep, beep (ήχος) και κάνουμε κίνηση σαν να πατάμε κόρνα (βλ. προτεινόμενο υλικό από το διαδίκτυο).

**Βήμα 6** Μετακινούμε τις καρέκλες της τάξης και τις βάζουμε κατά τέτοιο τρόπο ώστε να φτιάχνουν δύο σειρές με διάδρομο ενδιάμεσα, όπως είναι οι θέσεις του λεωφορείου. Τα παιδιά στέκονται όρθια στο μεταξύ. Μετά τους λέμε ότι σήμερα θα πάμε στο σχολείο με το λεωφορείο. Τα φωνάζουμε δύο-δύο με τα ονόματά τους και τους λέμε να ανέβουν στο υποτιθέμενο λεωφορείο. Μαζί με τα ονόματά τους μπορούμε να χρησιμοποιούμε και τις φράσεις στα Αγγλικά, 'Get on the bus / Sit down' ενώ ταυτόχρονα τους καθοδηγούμε και τους δείχνουμε τι πρέπει να κάνουν. Το επαναλαμβάνουμε με αρκετά παιδιά και μετά παίρνουμε τη θέση μας ως οδηγό και συνεχίζουμε καλώντας και αυτά που έχουν μείνει απ' έξω «ν' ανέβουν στο λεωφορείο». Όταν όλα τα παιδιά «ανέβουν στο λεωφορείο», τότε τους λέμε ότι ξεκινάμε και κάνουμε με το στόμα ότι δήθεν βάζουμε μπρος τη μηχανή «μπρρρμμ!!!».

**Βήμα 7** Καθόμαστε μπροστά τους ώστε να μπορούν να μας βλέπουν και τους λέμε να μιμηθούν εμάς και ό,τι κάνουμε. Ξεκινάμε να τραγουδάμε το τραγούδι στίχο-στίχο ή βάζουμε να παίζει η μουσική και τους δείχνουμε τις κινήσεις που συνοδεύουν τον κάθε στίχο. Καλό θα ήταν να μην προχωράμε σε περισσότερες από 2-3 στροφές τη φορά και σιγουρευόμαστε ότι μπορούν να τις επαναλάβουν μαζί μας. Κάθε φορά που θα παίζουμε το τραγούδι στα επόμενα μαθήματα θα επαναλαμβάνουμε τις ίδιες κινήσεις και θα τους επιτρέπουμε να ακούνε τις ίδιες στροφές ξανά. Όταν θα θεωρήσουμε ότι είναι ασφαλές, θα προχωρήσουμε σε επόμενη/ες στροφή/ές. Όσο θα επαναλαμβάνεται το τραγούδι τόσο και περισσότερα παιδιά θα αρχίσουν να σιγοψιθυρίζουν κάποιες από τις φράσεις που ακούν μέχρι που στο τέλος κάποια θα μπορούν να το τραγουδούν ίσως και όλο.

**Βήμα 8** Αργότερα, και αφού τα παιδιά έχουν εξοικειωθεί απόλυτα με το τραγούδι, μπορούν να χωρίζονται σε ομάδες και να παίζουν κάποιο ρόλο, δηλ. κάποιοι να είναι οδηγοί, κάποιοι μωρά, κάποιοι άλλοι μαμάδες ή μπαμπάδες ή ο κόσμος μέσα στο λεωφορείο και να μιμούνται τις κινήσεις της αντίστοιχης ομάδας όσο παίζει το τραγούδι.

## Υλικό για τον/την εκπαιδευτικό

ΚΑΡΤΕΛΕΣ Β\_Γ04\_C01-2, V\_C

FLASHCARDS Β\_Γ04\_F01-06

## ΣΤΙΧΟΙ

 THE WHEELS ON THE BUS

The wheels on the bus go round and round;  
round and round;  
round and round.

The wheels on the bus go round and round,  
all through the town!

The horn on the bus goes beep, beep, beep;  
beep, beep beep;  
beep, beep, beep.

The horn on the bus goes beep, beep, beep;  
all through the town!

The wipers on the bus go swish, swish, swish;  
swish, swish, swish;  
swish, swish, swish.

The wipers on the bus go swish, swish, swish,  
all through the town!

The people on the bus go up and down  
up and down;  
up and down.

The people on the bus go up and down,  
all through the town!

The babies on the bus go waa, waa, waa;  
waa, waa, waa;  
waa, waa, waa.

The babies on the bus go waa, waa, waa,  
all through the town!

The parents on the bus go shh, shh, shh;  
shh, shh, shh;  
shh, shh, shh.

The parents on the bus go shh, shh, shh,  
all through the town!

The doors on the bus go open and shut;  
open and shut;  
open and shut.

The doors on the bus go open and shut ,  
all through the town!

The motor on the bus goes zoom, zoom, zoom;  
zoom, zoom, zoom;  
zoom, zoom, zoom.

The motor on the bus goes zoom, zoom, zoom,  
all through the town!

 Vv

A violin in the van,  
van, van, van.

The man has a violin  
and he's in the van,  
van, van, van.

The man and his violin  
are in the van,  
van, van, van.

# Γ5

## ROUND THE WORLD IN ...ONE DAY

Επαναλαμβάνουμε κάποια μέσα μεταφοράς, μαθαίνουμε καινούρια και μπαίνουμε 'νοερά' μέσα σε αυτά για να ταξιδέψουμε σε άλλες χώρες.

### Περιεχόμενο

Τα παιδιά μαθαίνουν τα μέσα μεταφοράς, και ταξιδεύουν σε άλλες χώρες.

### Γλωσσικοί στόχοι

- Να επαναλάβουν λεξιλόγιο σχετικό με τα μέσα μεταφοράς, όπως: car, train, ship, horse, donkey, bus
- Να μάθουν νέο λεξιλόγιο σχετικό με μέσα μεταφοράς, όπως: motorbike, bicycle, hot air balloon, magic carpet, metro, helicopter, aeroplane, boat
- Να μάθουν δομές, όπως: I'm travelling, I'm driving, I'm sailing, I'm riding
- Να μάθουν το όνομα της χώρας τους (Greece) αλλά και τα ονόματα άλλων χωρών, όπως England, U.S.A, India

### Παιδαγωγικοί στόχοι

- Να ταξιδέψουν 'νοερά' με τη φαντασία τους
- Να φανταστούν ότι βρίσκονται μέσα ή πάνω σε κάποιο μέσο μεταφοράς και ταξιδεύουν
- Να μάθουν να διακρίνουν τα κατάλληλα μέσα μεταφοράς ανάλογα με τη γεωμορφολογία ενός τόπου
- Να μάθουν ότι ο κόσμος γύρω τους αποτελείται και από άλλες χώρες

### Υλικά και Μέσα

#### Υλικά:

- Εικόνες με μεταφορικά μέσα (B\_Γ05\_F01-9)
- CD (B\_Γ05\_M01)

#### Μέσα:

- CD player ή/και Η/Υ

### Φύλλα εργασίας: B\_Γ05\_W01

### Προτεινόμενο υλικό από το διαδίκτυο:

- Βίντεο τραγουδιού:  
<http://learnenglishkids.britishcouncil.org/en/songs/over-the-mountains>

### Προτεινόμενος διδακτικός χρόνος:

1 διδακτική ώρα



## Προτεινόμενη εκπαιδευτική διαδικασία

**Βήμα 1** Λέμε στα παιδιά ότι η μασκότ θα ήθελε να ταξιδέψει και ζητά τη βοήθειά τους. Τα παιδιά θα πρέπει να προτείνουν στη μασκότ το καλύτερο κατά την εκτίμησή τους μέσο μεταφοράς διαλέγοντας μέσα από τις κάρτες που έχουν μπροστά τους (έχουμε φροντίσει να έχουμε αρκετά αντίτυπα των καρτών). Χωρίζουμε τα παιδιά σε 6 ομάδες ( για 24 παιδιά) και αφήνουμε από 2-3 κάρτες (B\_Γ05\_F01-9) σε κάθε ομάδα. Διερευνούμε λίγο το αν θυμούνται κάποιο σχετικό λεξιλόγιο, όπως: donkey, car, train, bus, etc. Τους παροτρύνουμε να πουν και να φωνάξουν προς τη μασκότ: Take a car / Take a ship / Take a horse / Take a train / Take a hot air balloon / Take a magic carpet, etc. Μόλις η κάθε ομάδα επιλέξει το μέσο μεταφοράς που θεωρούν ότι θα είναι το ιδανικότερο για το ταξίδι της μασκότ, τους ρωτάμε σε ποια χώρα νομίζουν ότι η μασκότ θα ήθελε να πάει. Βοηθάμε λίγο με τις χώρες δίνοντάς του την ευκαιρία να πουν τα ονόματα χωρών που έχουν ακούσει ή σε περίπτωση που κάποιοι μαθητές προέρχονται από άλλη χώρα να αναφέρουν τη χώρα προέλευσής τους. Δίνουμε παραδείγματα χωρών, όπως India, Albania, Bulgaria, U.S.A, Ukraine, England, etc. Αν υπάρχει χρόνος οι μαθητές που έχουν επισκεφτεί ή προέρχονται

από άλλη χώρα μπορούν να μας πουν λίγα πράγματα για αυτή τη χώρα.

**Βήμα 2** Στη συνέχεια, ζητάμε από όποιο παιδί θέλει, να σηκωθεί και να μιμηθεί ότι οδηγεί ή ταξιδεύει με κάποιο μέσο. Ζητάμε από τα υπόλοιπα παιδιά να μαντέψουν, π.χ. You are driving a car / You are sailing a ship / You are travelling on a train / You are riding on a horse. Βάζουμε στα παιδιά το αντίστοιχο βίντεο (βλ. προτεινόμενο υλικό από το διαδίκτυο) ή το τραγούδι 🎵 'Over the mountains' (βλ. υλικό για τον εκπαιδευτικό για τους στίχους) και τα παροτρύνουμε να τραγουδήσουν και αυτά. Αντίστοιχα μπορούμε να τους ζητήσουμε να μαντέψουν σε ποια χώρα θέλει να φτάσει ο συμμαθητής τους.

**Βήμα 3** Κατόπιν, δίνουμε στα παιδιά το φυλλάδιο εργασίας (B\_Γ05\_W01) με τα 14 μέσα μεταφοράς και τους λέμε ότι θέλουμε να χρωματίσουν μόνο τα μέσα μεταφοράς που ακούγονται στο τραγούδι. Παράλληλα τους βάζουμε να ακούσουν το τραγούδι άλλη μία ή δύο φορές. Επιβραβεύουμε ανάλογα.

## Υλικό για τον/την εκπαιδευτικό

### FLASHCARDS B\_Γ05\_F01-9

#### ΣΤΙΧΟΙ

#### OVER THE MOUNTAINS

I'm driving in a car  
I'm driving in a car  
I'm driving in a car  
I'm driving in a car  
  
Over the mountains  
Through the trees  
Travel the world  
And the seven seas.  
  
I'm sailing on a ship  
I'm sailing on a ship  
I'm sailing on a ship  
I'm sailing on a ship

I'm sailing on a ship  
I'm driving in a car and  
  
Over the mountains  
Through the trees  
Travel the world  
And the seven seas.  
  
I'm travelling on a train  
I'm travelling on a train  
I'm travelling on a train  
I'm travelling on a train  
  
I'm travelling on a train  
I'm sailing on a ship  
I'm driving in a car and  
  
Over the mountains  
Through the trees

Travel the world  
And the seven seas.  
  
I'm riding on a horse  
I'm riding on a horse  
I'm riding on a horse  
I'm riding on a horse  
  
I'm riding on a horse  
I'm travelling on a train  
I'm sailing on a ship  
I'm driving in a car and  
  
Over the mountains  
Through the trees  
Travel the world  
And the seven seas  
Travel the world  
And the seven seas

## WHAT ARE YOU DOING, MR WOLF?

Περιγράφουμε πράξεις που γίνονται την ώρα που μιλάμε.

### Περιεχόμενο

Μέσα από παιχνίδι κίνησης και παντομίμας τα παιδιά παράγουν λόγο σχετικό με πράξεις που γίνονται τη στιγμή που μιλούν και αναφέρονται επίσης στα ρούχα που φορούν.

### Γλωσσικοί στόχοι

- Να μάθουν λεξιλόγιο σχετικό με την ένδυση στα Αγγλικά, π.χ. trousers, jacket, hat, dress, shoes, shirt, T-shirt, socks
- Να μάθουν να ρωτούν 'What are you/am I doing?' και να απαντούν 'I'm ...-ing / you're ...-ing...'
- Να επαναλάβουν τα χρώματα
- Να μάθουν να προφέρουν και να διαβάζουν το γράμμα Ss (βλ. οδηγίες στην εισαγωγή)

### Παιδαγωγικοί στόχοι

- Να χρησιμοποιήσουν τη γλώσσα του σώματος προκειμένου να επικοινωνήσουν το μήνυμά τους
- Να εστιάσουν την προσοχή τους σε συγκεκριμένες κινήσεις για να αποκωδικοποιήσουν συγκεκριμένα μηνύματα
- Να χαρούν την εκπαιδευτική διαδικασία παίζοντας
- Να μάθουν μέσα από τη μίμηση και την επανάληψη

### Υλικά και Μέσα

#### Υλικά:

- Τα ρούχα που θα χρησιμοποιήσει ο λύκος για να ντυθεί, το μπαστούνι του, μια μάσκα λύκου (προαιρετικά - βλ. Βήμα 6)

**Φύλλα εργασίας:** (B\_Γ06\_W01)

### ABC

- Εικόνα για το γράμμα (S\_C)
- CD για το αλφάβητο (S\_M)
- Φύλλο εργασίας (S\_W)

**Προτεινόμενο υλικό από το διαδίκτυο:** 0

**Προτεινόμενος διδακτικός χρόνος:**

2 διδακτικές ώρες

## Προτεινόμενη εκπαιδευτική διαδικασία

**Βήμα 1** Λέμε στα παιδιά να κοιτάζουν προσεκτικά τα ρούχα που φοράμε και εμείς αρχίζουμε να τα παρουσιάζουμε δείχνοντας παράλληλα το κάθε ρούχο και ζητώντας από τα παιδιά να επαναλάβουν την κάθε λέξη. Μπορούμε για παράδειγμα να τους πούμε: 'Look at my clothes! I'm wearing black trousers. What am I wearing?' Τα παιδιά θα πρέπει να επαναλάβουν: 'Black trousers'. Συνεχίζουμε με τον ίδιο τρόπο μέχρι να παρουσιάσουμε όλα τα ρούχα που φοράμε.

**Βήμα 2** Στη συνέχεια τους ζητάμε να ακούν προσεκτικά την ερώτηση που κάνουμε και να σηκώνονται όρθια όσα φορούν τα ρούχα που περιέχει η ερώτησή μας. Για παράδειγμα: 'Who's wearing blue shoes?' Επαναλαμβάνουμε την ερώτηση μέχρι να βεβαιωθούμε ότι σηκώθηκαν όρθια τα αντίστοιχα παιδιά. Ανάλογα με το τι φορούν τα παιδιά μπορούμε να κάνουμε εξάσκηση και σε μερικά ακόμη ρούχα που δεν αναφέραμε στο Βήμα 1. Κατόπιν μπορούμε να ζητήσουμε από όσα παιδιά θέλουν να περιγράψουν τα ρούχα που φορούν.

**Βήμα 3** Λέμε στα παιδιά ότι θα παίξουμε παντομίμα. Αρχίζουμε προσποιούμενοι πως βάζουμε το καπέλο μας και ρωτάμε: 'What am I putting on now?'. Τα παιδιά μάλλον θα πουν 'hat' ή 'a hat'. Παρέχουμε ολοκληρωμένη την απάντηση: 'You're putting on your hat' και τους ζητάμε να επαναλάβουν. Συνεχίζουμε με τα υπόλοιπα ρούχα.

**Βήμα 4** Κατόπιν ζητάμε από ένα παιδί-εθελοντή να έρθει μπροστά για να παίξουμε την παντομίμα αντίστροφα. Δηλαδή, ενώ τα υπόλοιπα παιδιά θα το ρωτούν: 'What are you doing?', το παιδί-εθελοντής θα δίνει την οδηγία της παντομίμας και τα υπόλοιπα παιδιά θα μιμούνται αυτό που τους λέει ότι κάνει. Για παράδειγμα, το παιδί-εθελοντής θα λέει: 'I'm putting on my shoes now' και τα υπόλοιπα παιδιά θα ανταποκρίνονται δείχνοντας με κινήσεις τι εννοεί ο συμμαθητής τους. Επαναλαμβάνουμε το ίδιο και με άλλα παιδιά-εθελοντές. Αυτή η παντομίμα είναι καλύτερα να γίνει σε ανοιχτό χώρο, στην αυλή ή στο

γυμναστήριο.

**Βήμα 5** Παίζουμε bingo με τα ρούχα που συναντήσαμε στα παραπάνω βήματα, τα οποία επίσης περιέχονται στο παιχνίδι (Βήμα 6). Δίνουμε στο κάθε παιδί μία από τις κάρτες bingo που έχουμε ετοιμάσει (B\_Γ05\_W01) και τους ζητάμε να χρωματίσουν τα ρούχα στην κάρτα χρησιμοποιώντας πέντε συγκεκριμένα χρώματα που τους ορίζουμε. Το κάθε ρούχο θα πρέπει να το ζωγραφίσουν με ένα μόνο χρώμα. Εξηγούμε στα παιδιά ότι θα πρέπει να διαγράφουν τα ρούχα που ακούν να λέμε και ότι νικητής θα είναι αυτός που θα διαγράψει πρώτος όλα τα ρούχα της καρτέλας του και θα φωνάξει bingo. Αυτός θα πάρει ένα συμβολικό δωράκι, π.χ. αυτοκόλλητο, μολύβι, καραμέλα. Παίζουμε το bingo λέγοντας τη φράση: 'I've got a black shirt now, etc.', δίνοντας το χρόνο που χρειάζονται τα παιδιά για να διαγράψουν τις ανάλογες εικόνες και συνεχίζοντας μέχρι να προκύψει ο νικητής.

**Βήμα 6** Ρωτάμε τα παιδιά αν γνωρίζουν το παιχνίδι 'Περπατώ, περπατώ στο δάσος όταν ο λύκος δεν είναι εδώ'. Αν το γνωρίζουν, τους δίνουμε την ευκαιρία να το εξηγήσουν ή διαφορετικά δίνουμε εμείς τις οδηγίες: Σχηματίζουμε έναν κύκλο και όλα τα παιδιά πιάνονται χέρι-χέρι. Στη μέση του κύκλου μπαίνει ένα παιδί που παριστάνει το λύκο (μπορούμε να του δώσουμε μια μάσκα για περισσότερη δραματοποίηση). Τα παιδιά του κύκλου τραγουδούν ρυθμικά: 'We go to the park in the morning when the wolf is still at home', ενώ παράλληλα κινούνται στον κύκλο. Σταματούν την κίνηση και ρωτούν το λύκο: 'What are you doing, Mr Wolf?'. Ο λύκος απαντά: 'I'm putting on my shirt' και παράλληλα μιμείται τη συγκεκριμένη πράξη ή την κάνει πραγματικά φορώντας ένα πουκάμισο που του έχουμε δώσει. Τα υπόλοιπα παιδιά τραγουδούν και πάλι την πρώτη φράση και ο λύκος συνεχίζει να αποκρίνεται λέγοντας: 'I'm putting on my trousers, my jacket, my socks'. Στο τέλος ο λύκος λέει τη μαγική φράση: 'I'm taking my stick'. Τότε τα παιδιά ρωτούν: 'What for?' και ο λύκος απαντά: 'To chase you' (βλ. ενδεικτικά λόγια για το παιχνίδι στο υλικό για τον/την εκπαιδευτικό). Εκείνη

## Προτεινόμενη εκπαιδευτική διαδικασία

τη στιγμή τα παιδιά διαλύουν τον κύκλο και τρέχουν προς διάφορες κατευθύνσεις για να μην τα πιάσει ο λύκος. Όποιο παιδί πιαστεί γίνεται εκείνο λύκος και το παιχνίδι συνεχίζεται ανάλογα με το διαθέσιμο χρόνο.

Με τη συνεχή επανάληψη των ίδιων φράσεων τα παιδιά θα μπορούν να παράγουν τα λόγια στο τέλος του παιχνιδιού.

## Υλικό για τον/την εκπαιδευτικό

### ΚΑΡΤΕΛΑ S\_C

#### ΕΝΔΕΙΚΤΙΚΑ ΛΟΓΙΑ ΓΙΑ ΤΟ ΠΑΙΧΝΙΔΙ 'WHAT ARE YOU DOING, MR WOLF?'

-We go to the park in the morning when the wolf is still at home. What are you doing, Mr Wolf?

-I'm putting on my shirt.

-We go to the park in the morning when the wolf is still at home. What are you doing, Mr Wolf?

-I'm putting on my trousers.

-We go to the park in the morning when the wolf is still at home. What are you doing, Mr Wolf?

-I'm putting on my jacket.

-We go to the park in the morning when the wolf is still at home. What are you doing, Mr Wolf?

-I'm putting on my shoes.

-We go to the park in the morning when the wolf is still at home. What are you doing, Mr Wolf?

- I'm putting on my hat.

-We go to the park in the morning when the wolf is still at home. What are you doing, Mr Wolf?

-I'm taking my stick.

-What for?

- To chase you....

*Ο εκπαιδευτικός μπορεί να παροτρύνει το παιδί-λύκο να χρησιμοποιήσει και άλλα ρήματα όπως 'I'm sleeping', 'I'm shaving', 'I'm having breakfast' κλπ., ανάλογα με τις φράσεις που θέλει να επαναλάβει.*

### ΣΤΙΧΟΙ



Ss

Sofia's socks are red.

Sonia's are blue.

These socks are purple  
and they are for you!

## WHAT ARE YOU DOING? I'M PLAYING IN THE PLAYGROUND...

Μαθαίνουμε να μιλάμε για το τι κάνουμε αυτή τη στιγμή.

### Περιεχόμενο

Τα παιδιά τραγουδώντας και παίζοντας επαναλαμβάνουν φράσεις σχετικές με το τι κάνουν σε μια συγκεκριμένη στιγμή, μιλούν για αθλήματα και για τα παιχνίδια που παίζουν στην παιδική χαρά.

### Γλωσσικοί στόχοι

- Να επαναλάβουν φράσεις, όπως: *What are you doing?/ I'm skating/playing football/running/dancing/playing rackets/chess*
- Να μάθουν νέο λεξιλόγιο σχετικό με την παιδική χαρά, όπως: *slide, spin, swing, roundabout, sunshine, laugh*
- Να περιγράψουν τι κάνει κάποιος άλλος, όπως: *s/he is swinging / we are playing tennis*
- Να μάθουν νέο λεξιλόγιο σχετικό με αθλήματα, όπως: *football, basketball, tennis, volleyball, ballet, go swimming, do tae kwon do, play chess*

### Παιδαγωγικοί στόχοι

- Να διασκεδάσουν
- Να κατανοήσουν τη ζωτική σημασία της άσκησης στην καθημερινότητά τους

### Υλικά και Μέσα

#### Υλικά:

- Εικόνα παιδικής χαράς (B\_Γ07\_C01)
- Εικόνες αθλημάτων (B\_Γ07\_F01-6)
- Blu tack
- CD (B\_Γ07\_M01-2)

#### Μέσα:

- CD player ή/και H/Y

**Φύλλα εργασίας:** B\_Γ07\_W01-6

### Προτεινόμενο υλικό από το διαδίκτυο:

- Τραγούδι: *Playing in the playground*  
<http://learnenglishkids.britishcouncil.org/en/songs/playing-the-playground>
- Τραγούδι: *Mr Monkey, what are you doing?*

### Προτεινόμενος διδακτικός χρόνος:

2 διδακτικές ώρες

## Προτεινόμενη εκπαιδευτική διαδικασία

**Βήμα 1** Λέμε στα παιδιά ότι σήμερα θα πάμε στην παιδική χαρά που παίζουν ο Terry και η Mary, για να μας δείξουν τι κάνουν εκεί και πώς περνούν ευχάριστα. Ρωτάμε τα παιδιά αν πηγαίνουν και αυτά στην παιδική χαρά κι αν τους αρέσει. Βρίσκουμε την ευκαιρία για να μιλήσουμε πόσο καλό κάνει σε όλους μας να παίζουμε έξω στη φύση και να αθλούμαστε. Δείχνουμε μία εικόνα (B\_Γ07\_C01) με την παιδική χαρά που πηγαίνουν ο Terry και η Mary. Πιθανός παραγόμενος λόγος:

- This is a playground. Do you visit a playground? Do you like playing there?

- Look! A slide! It's red and yellow. This is a roundabout. This is a swing. Terry likes swinging very much. Mary likes spinning on the roundabout. She doesn't like sliding, she feels dizzy. She likes football and basketball.

Μετά δείχνουμε κάθε μέρος της παιδικής χαράς και τα παιδιά επαναλαμβάνουν το σχετικό λεξιλόγιο.

**Βήμα 2** Στη συνέχεια δείχνουμε τη μασκώτ μας να «παίζει» πάνω στην εικόνα της παιδικής χαράς, να «κάνει κούνια, να «γυρίζει στο γύρο», να «παίζει στην τσουλήθρα» και ρωτάμε: 'What are you doing, Terry?' και εκείνος μας «απαντάει»: 'I'm swinging / I'm spinning on the roundabout / I'm playing football / I'm playing basketball, etc.'. Ενθαρρύνουμε τα παιδιά να επαναλαμβάνουν κάθε φορά. Συχνά κάνουμε ερωτήσεις για όσα παρουσιάσαμε και παροτρύνουμε διαφορετικά παιδιά να απαντούν.

**Βήμα 3** Στη συνέχεια λέμε στα παιδιά ότι θα μάθουν ένα τραγουδάκι για την παιδική χαρά. Βάζουμε το βίντεο (βλ. προτεινόμενο υλικό από το διαδίκτυο) ή παίζουμε στο CD player το τραγούδι  'Playing in the playground?' (βλ. υλικό για τον εκπαιδευτικό για τους στίχους) και παράλληλα δείχνουμε την εικόνα της παιδικής χαράς στον πίνακα για να κατανοούν τα παιδιά το λεξιλόγιο. Μετά το τραγουδάμε όλοι μαζί όσο τα παιδιά χαίρονται και διασκεδάζουν.

**Βήμα 4** Μετά δείχνουμε στα παιδιά μερικές εικόνες

(B\_Γ07\_F01-6) όπου οι ήρωες κάνουν σκι, παίζουν τένις, ποδόσφαιρο, μπάσκετ, κάνουν τάε κβό ντο, μπαλέτο, παίζουν σκάκι. Λέμε στα παιδιά:

- Do you like sports? Do you play football/basketball/ tennis at your playground or in the park?

- Look! These are some comic heroes playing in the park. Look at this bear. He's playing football. This crocodile's playing tennis. The bird's playing basketball and this pretty mouse's dancing. What's this cat doing? He's doing tae kwon do.

**Βήμα 5** Μετά κολλάμε τις φιγούρες στον πίνακα με blu tack και ρωτάμε τα παιδιά:

- What's this bear doing?

- It's playing football.

- What's this crocodile doing?

- It's playing tennis, etc.

**Βήμα 6** Μετά ζητάμε από ένα παιδί να σηκωθεί και να μιμηθεί με κινήσεις ότι παίζει κάποιο άθλημα το οποίο μας έχει πει χωρίς να το ακούσουν οι υπόλοιποι. Ρωτάμε την τάξη:

- What's Michalis doing?

Τα παιδιά ρωτούν:

- Is he playing football?

Εμείς απαντάμε:

- Yes, he is / No, he isn't.

Μετά γυρίζουμε στο παιδί και το ρωτάμε:

- What are you doing, Michalis?

Κι εκείνος απαντάει το τι πραγματικά μιμείται ότι παίζει.

- I'm playing football.

Σηκώνουμε όλα τα παιδιά ή βάζουμε τα παιδιά να παίζουν μεταξύ τους σε ομάδες και εμείς επιβλέπουμε και βοηθάμε.

**Βήμα 7** Προαιρετικά τους μαθαίνουμε ένα ακόμη τραγουδάκι. Βάζουμε το βίντεο (βλ. προτεινόμενο υλικό από το διαδίκτυο) ή παίζουμε στο CD player το τραγούδι  'Mr Monkey, what are you doing?' (βλ. υλικό για τον εκπαιδευτικό για τους στίχους) και κάνουμε και τις κινήσεις. Μπορούμε αν θέλουμε

## Προτεινόμενη εκπαιδευτική διαδικασία

να αλλάξουμε και τα λόγια, όπως μας βολεύει. Έτσι αντί ο αρκούδος να χορεύει μπορεί να παίζει μπάλα και αντί το κουνέλι να χοροπηδά μπορεί να παίζει τένις. Τραγουδάμε όσο τα παιδιά χαίρονται και διασκεδάζουν.

**Βήμα 8** Δίνουμε στα παιδιά τα φύλλα εργασίας (B\_Γ07\_W01-6) με τα αθλήματα και τις λέξεις γραμμένες με διακεκομμένες γραμμές και τους ζητάμε να επιλέξουν όποιο από αυτά τους ενδιαφέρει, να το χρωματίσουν, να γράψουν το άθλημα και να το κόψουν. Όποιος τελειώνει έρχεται στον πίνακα και παρουσιάζεται. Πιθανός παραγόμενος λόγος:

- Hi, I'm Giannis, I'm in the park/playground and I'm playing football/basketball/tennis, etc. I like sports.

Αν θέλουμε μπορούμε να έχουμε κολλήσει στον τοίχο ένα χαρτόνι χρωματιστό με την επιγραφή 'At the playground' και τα παιδιά, αφού παρουσιαστούν να κολλούν τη ζωγραφιά τους εκεί.

## Υλικό για τον/την εκπαιδευτικό

**ΚΑΡΤΕΛΑ B\_Γ07\_C01**

**FLASCARDS B\_Γ07\_F01-6**

**ΣΤΙΧΟΙ**

### **PLAYING IN THE PLAYGROUND**

Playing in the playground  
Having lots of fun  
Playing in the playground  
Good for everyone.

Laughing in the sunshine  
Do it every day  
Playing in the playground  
Lots of games to play.

Skiping in the playground  
Playing football, too  
Playing with a toy car  
Lots of things to do.

Laughing in the sunshine  
Do it every day  
Playing in the playground  
Lots of games to play.

Swinging in the playground  
Going down the slide  
Spinning on a roundabout  
What a dizzy ride.

### **MR MONKEY WHAT ARE YOU DOING?**

Mr Bear, Mr Bear  
What are you doing?  
I'm dancing, dancing, dancing  
Cha, cha, cha

Miss Rabbit, Miss Rabbit  
What are you doing?  
I'm hopping, hopping, hopping  
Hop, hop, hop!

Mr Monkey, Mr Monkey  
What are you doing?  
I'm crying, crying, crying  
Boo, hoo, hoo!

# Γ8

## WEATHER...ING HEIGHTS

Μιλάμε για τον καιρό και χορεύουμε το Χορό της Βροχής.

### Περιεχόμενο

Τα παιδιά μαθαίνουν εκφράσεις για τον καιρό και χορεύουν το χορό της Βροχής

### Γλωσσικοί στόχοι

- Να μάθουν λεξιλόγιο σχετικό με τον καιρό: It's sunny, It's windy, It's rainy, It's snowy, It's cloudy, It's hot, It's cold
- Να μάθουν να ρωτούν : What's the weather like today, in summer/in spring/in autumn/in winter? / What's the weather like in July, in December, etc.?
- Να επαναλάβουν τις εποχές και τους μήνες
- Να επαναλάβουν λεξιλόγιο σχετικό με τα μέλη της οικογένειας

### Παιδαγωγικοί στόχοι

- Να αναγνωρίσουν τις αλλαγές του καιρού
- Να «αισθανθούν» τα καιρικά φαινόμενα, π.χ. ζέστη, βροχή, κρύο
- Να κινήσουν το σώμα τους

### Υλικά και Μέσα

#### Υλικά:

- Εικόνες για τον καιρό (B\_Γ08\_F01-4)
- Γυαλιά ηλίου
- Ψάθινο καπέλο
- Βεντάλια ή ανεμιστήρας (τάξης)
- Ομπρέλα
- Έναν σκούφο
- Ένα κασκόλ
- CD (B\_Γ08\_M01)

#### Μέσα:

- CD player ή/και Η/Υ

**Φύλλα εργασίας:** B\_Γ08\_W01-2

### Προτεινόμενο υλικό από το διαδίκτυο:

- Βίντεο  
[http://www.youtube.com/watch?v=SA\\_zWo5LGF0](http://www.youtube.com/watch?v=SA_zWo5LGF0)
- Βίντεο  
<http://www.youtube.com/watch?v=c3v0rJqyCTM>
- Τραγούδι (προαιρετικό)

### Προτεινόμενος διδακτικός χρόνος:

2-3 διδακτικές ώρες



## Προτεινόμενη εκπαιδευτική διαδικασία

**Βήμα 1** Μπαίνουμε στην τάξη κρατώντας μια ομπρέλα και λέμε στα παιδιά:

- It's rainy today!

Στη συνέχεια φοράμε ένα ψάθινο καπέλο και γυαλιά ηλίου και τους λέμε:

- It's hot today! (επαναλαμβάνουμε την κάθε φράση πολλές φορές).

Μετά φοράμε ένα σκούφο και ένα κασκόλ και τους λέμε:

- It's cold today!

Μετά δείχνουμε έναν χιονάνθρωπο (B\_Γ08\_F01) και τους λέμε:

- It's snowy today!

Στη συνέχεια κρατάμε την εικόνα με το σύννεφο πάνω από το κεφάλι μας (B\_Γ08\_F02) και λέμε:

- It's cloudy today!

Τέλος, χρησιμοποιούμε μία βεντάλια ή τον ανεμιστήρα της τάξης ή την εικόνα με τον άνεμο (B\_Γ08\_F03) και κάνουμε με το σώμα μας την κίνηση ότι ο αέρας μας τραβά και λέμε:

- It's windy today!

Μετά κρατάμε την εικόνα με τον ήλιο (B\_Γ08\_F04) πάνω από το κεφάλι μας και λέμε:

- It's sunny today!

Μόλις ολοκληρώσουμε την παρουσίαση, παροτρύνουμε τα παιδιά να κοιτάξουν έξω από το παράθυρο της τάξης και τους ρωτάμε:

- What's the weather like today?

Περιμένουμε απαντήσεις ανάλογα με τον καιρό, π.χ. It's cold today. / It's cloudy today.

**Βήμα 2** Λέμε στα παιδιά ότι θα παρακολουθήσουμε ένα βίντεο με τον καιρό (βλ. προτεινόμενο υλικό από το διαδίκτυο) στον υπολογιστή. Δείχνουμε στα παιδιά 2-3 φορές το βίντεο και στη συνέχεια τους δίνουμε το φύλλο εργασίας 1 με τα 4 σπιτάκια (B\_Γ08\_W01). Τους εξηγούμε τις οδηγίες και τους αφήνουμε να δημιουργήσουν τις ανάλογες εικόνες, δηλ. μια καλοκαιρινή εικόνα ή μια βροχερή εικόνα, κλπ. Περνάμε από κάθε μαθητή και ρωτάμε:

- What's the weather like here or there?

Επιβραβεύουμε ανάλογα τις σωστές απαντήσεις.

**Βήμα 3** Δίνουμε στα παιδιά το φύλλο εργασίας 2 (B\_Γ08\_W02) το οποίο περιλαμβάνει 3 είδη καιρού και διάφορα αντικείμενα. Τους ζητάμε να ενώσουν με γραμμούλες τα αντικείμενα τα οποία συνδυάζονται με τον αντίστοιχο καιρό, π.χ. η ομπρέλα και το αδιάβροχο με το βροχερό καιρό. Όταν τα ενώσουν ζητάμε από κάποια παιδιά να μας παρουσιάσουν τα αντικείμενα που ένωσαν και να μας πουν τον σχετικό καιρό, π.χ. Sunglasses! It's sunny / An umbrella! It's rainy. Ως κατακλείδα σε αυτό το βήμα, δείχνουμε στα παιδιά ένα ακόμα βίντεο (βλ. προτεινόμενο υλικό από το διαδίκτυο) και τα αφήνουμε να διασκεδάσουν.

**Βήμα 4** Ρωτάμε τα παιδιά αν τους αρέσει ο βροχερός καιρός, π.χ. Do you like rainy weather? Can you play in the rainy weather? Συνήθως μας απαντούν όχι, οπότε τους προτείνουμε να μάθουν το Χορό της Βροχής και τους λέμε ότι με αυτό τον τρόπο μπορούν να σταματούν τη βροχή (είναι κάτι σαν ευχή) και να κάνουν τα παιχνίδια και τις δουλειές τους έξω. Αν υπάρχουν μικρά οργανάκια από το μάθημα της Μουσικής μπορούμε να τα δανειστούμε, π.χ. καμπανούλες, κλακέτες, μαράκες, ξυλόφωνο, ντέφι, κλπ. και συνοδεύουμε το χορό με τη μουσική. Βάζουμε το βίντεο (βλ. προτεινόμενο υλικό από το διαδίκτυο) ή ακούμε το τραγούδι 🌧️ 'Rain, rain' (βλ. υλικό για τον εκπαιδευτικό για τους στίχους) και ζητάμε από τα παιδιά να αφήσουν τις θέσεις τους. Κάνουμε κύκλο όλοι μαζί και καθορίζουμε απλά βήματα σαν αυτά της παρέλασης σηκώνοντας τα πόδια μας αρκετά ψηλά. Παράλληλα κοιτάμε ψηλά σαν να παρακαλάμε τη βροχή και στο 'Go away' χρησιμοποιούμε και τα δύο μπράτσα μας για να κάνουμε το «φύγε μακριά». Συνεχίζουμε μέχρις ότου κουραστούν τα παιδιά ή σταματήσει η βροχή. Ως εναλλακτικό τραγούδι, μπορούμε να χρησιμοποιήσουμε το τραγούδι από το βίντεο, (βλ. προτεινόμενο υλικό από το διαδίκτυο) το οποίο το χορεύουμε σε ρυθμό Twist χωρίς μουσικά όργανα.

## Υλικό για τον/την εκπαιδευτικό

## FLASHCARDS B\_Γ08\_F01-4

## ΣΤΙΧΟΙ

 RAIN, RAIN

Rain, rain go away  
Come again another day  
Little Johnny wants to play  
Rain, rain go away.

Rain, rain go away  
Come again another day  
Mummy wants to play  
Rain, rain go away.

Rain, rain go away  
Come again another day  
Daddy wants to play  
Rain, rain go away.

Rain, rain go away  
Come again another day  
Brother wants to play  
Rain, rain go away.

Rain, rain go away  
Come again another day  
Lisa wants to play  
Rain, rain go away.

Rain, rain go away  
Come again another day  
Baby wants to play  
Rain, rain go away.

Rain, rain go away  
Come again another day  
All the family wants to play  
Rain, rain go away.

## HAPPY BIRTHDAY!

Μαθαίνουμε τους μήνες και τις εποχές του χρόνου.

### Περιεχόμενο

Οι μαθητές μαθαίνουν τους μήνες και τις εποχές μέσα από κατασκευές, ζωγραφική, παιχνίδια, τραγούδια και δρώμενα.

### Γλωσσικοί στόχοι

- Να μάθουν τους 12 μήνες και τις 4 εποχές στα Αγγλικά
- Να μάθουν να ρωτούν 'How old are you/is Petros/Maria, etc.?' και 'When is your birthday?' και να απαντούν 'I'm/He/She's ..... years old' και 'It's in August/December, etc.' / 'Is July in summer or in spring? / It's in summer.'
- Να μάθουν επίθετα σχετικά με τις εποχές, όπως: sunny, rainy, cloudy, lovely
- Να τραγουδούν το 'Happy Birthday'
- Να επαναλάβουν τους αριθμούς μέχρι το 10
- Να μάθουν να προφέρουν και να διαβάζουν το γράμμα Qq (βλ. οδηγίες στην εισαγωγή)

### Παιδαγωγικοί στόχοι

- Να μοιράζονται κοινές στιγμές με τους συμμαθητές τους και να χαίρονται μαζί τους
- Να αναγνωρίζουν τον μήνα γέννησής τους καθώς και τον μήνα γέννησης των συμμαθητών τους ή άλλων οικείων τους προσώπων
- Να αναγνωρίζουν τις εποχές του χρόνου, να τις ξεχωρίζουν, να μπορούν να πουν ποιοι μήνες ανήκουν σε κάθε εποχή και να συνδυάζουν την κάθε εποχή με τον αντίστοιχο καιρό
- Να μάθουν τη σειρά των μηνών μέσα στο χρόνο

### Υλικά και Μέσα

#### Υλικά:

- Χαρτόνια
- Κόλλα
- Ψαλίδι
- Ατομικές φωτογραφίες των παιδιών
- Ρολό χαρτί με το μέτρο (περίπου 1,5 μέτρο)
- Χρώματα
- Κορδέλες ή σερπαντίνες
- Blu tack ή ταινία διπλής όψευς

- Μηχάνημα πλαστικοποίησης (προαιρετικό)
- CD (B\_Γ09\_M01-2)

#### Μέσα:

- CD player ή/και Η/Υ

**Φύλλα εργασίας:** B\_Γ09\_W01-6

### ABC

- Εικόνα για το γράμμα (Q\_C)
- CD για το αλφάβητο (Q\_M)
- Φύλλο εργασίας (Q\_W)

### Προτεινόμενο υλικό από το διαδίκτυο:

- Τραγούδι 'Happy Birthday'  
<http://www.youtube.com/watch?v=t80LYcSJXxY&feature=related>
- <http://www.youtube.com/watch?v=dePMU8R131s&feature=related>
- Τραγούδι 'The Seasons chant'
- Κατασκευή καπέλων

### Προτεινόμενος διδακτικός χρόνος:

2-3 διδακτικές ώρες

## Προτεινόμενη εκπαιδευτική διαδικασία

**Βήμα 1** Μπαίνουμε στην τάξη φέρνοντας μαζί μας τη μασκότ και ένα CD player το οποίο παίζει το τραγούδι 🎧 ‘Happy Birthday’ (βλ. υλικό για τον εκπαιδευτικό για τους στίχους). Παροτρύνουμε τα παιδιά να τραγουδήσουν μαζί μας. Λέμε στα παιδιά πως σήμερα είναι τα γενέθλια της μασκότ και ότι πολύ θα ήθελε να τα γιορτάσει μαζί τους (π.χ. *Whose birthday is it today? It's our mascot's birthday today.*). Ρωτάμε τα παιδιά πόσων χρόνων νομίζουν ότι είναι η μασκότ (*How old is...?*). Στη συνέχεια τα ρωτάμε αν γνωρίζουν πόσων χρόνων είναι τα ίδια. Τους λέμε για παράδειγμα ‘*How old are you, Petros/Maria/Yiannis?*’ και τα ενθαρρύνουμε να απαντήσουν: ‘*I'm eight, I'm nine*’, κλπ. Μετά ρωτάμε κάθε παιδί ξεχωριστά αν γνωρίζει ποιο μήνα έχει τα γενέθλιά του, π.χ. ‘*When's your birthday, Petros/Maria?*’. Κάθε παιδί αρχικά μας απαντά στα ελληνικά, εμείς του λέμε το μήνα των γενεθλίων του στα Αγγλικά και του ζητάμε να τον επαναλάβει, π.χ. ‘*It's in July/August.*’.

**Βήμα 2** Λέμε στα παιδιά ότι θα φτιάξουμε έναν υπενθυμητή γενεθλίων (*Birthday Reminder*) έτσι ώστε κάθε φορά που η μασκότ ή κάποιος/α μαθητής/μαθήτρια έχει γενέθλια και έχουμε μάθημα να το θυμόμαστε και να του/της τραγουδάμε το *Happy Birthday*. Χωρίζουμε τα παιδιά σε ζευγάρια (2 x 12 = 24), δίνουμε στο κάθε ζευγάρι από μια φωτοτυπία με το βαγόνι ενός από τους 12 μήνες (B\_Γ09\_W02) και τους ζητάμε να το χρωματίσουν και να το κόψουν (αν δεν βγαίνουν 12 ζευγάρια μπορούν κάποια παιδιά να δουλέψουν ανά τρία). Την ατμομηχανή (B\_Γ09\_W01) μπορούμε να τη φτιάξουμε εμείς ή τα παιδιά που τελειώνουν το βαγόνι τους πρώτα. Μόλις τελειώσουν, δείχνουμε έναν-έναν μήνα με τη σειρά και τους ζητάμε να επαναλάβουν. Ανακατεύουμε τα βαγόνια και ζητάμε από τα παιδιά να προσπαθήσουν να τα βάλουν στη σωστή σειρά. Κατόπιν, με τη βοήθεια των παιδιών, κολλάμε τα βαγόνια στον τοίχο σε ευθεία γραμμή και ζητάμε από τα παιδιά στο επόμενο μάθημα να έχουν μαζί τους από μία φωτογραφία τους, την οποία θα κολλήσουν στα βαγόνια που αντιστοιχούν στον μήνα των γενεθλίων τους πάνω στο τετράγωνο ή οβάλ

σχήμα.

**Βήμα 3** Δείχνουμε στα παιδιά τα φύλλα εργασίας με τις 4 εποχές (B\_Γ09\_W03-6). Συζητάμε μαζί τους για τα χαρακτηριστικά της κάθε εποχής (καιρός, γιορτές, πράγματα που κάνουν σε κάθε εποχή, κλπ.). Τους ρωτάμε εάν γνωρίζουν ποια εποχή έχουμε τώρα. Επαναλαμβάνουμε τους μήνες από τον υπενθυμητή γενεθλίων μαζί με τα παιδιά σταματώντας ανά 3 μήνες και λέγοντας την εποχή που αντιστοιχεί σε αυτούς τους μήνες, π.χ. *March-April-May: spring!* Τους ζητάμε να επαναλάβουν. Ρωτάμε πάλι έναν-έναν: *When is your birthday? In spring, autumn, winter, summer?* Περιμένουμε απαντήσεις, όπως: *It is in winter. It's in autumn.* Επαναλαμβάνουμε μαζί με τα παιδιά ποιοι μήνες αποτελούν κάθε εποχή δείχνοντας τους μήνες και τις εποχές σε φωτοτυπίες, που τους δίνουμε να χρωματίσουν (B\_Γ09\_W03-6). Ανάλογα με τον αριθμό των παιδιών μπορεί να χρειαστεί να έχουμε διπλά αντίγραφα. Αφού τα χρωματίσουν, συλλέγουμε τα χαρτιά και πλαστικοποιούμε σε κάρτες (αν είναι δυνατόν) για το επόμενο μάθημα. Αν δεν υπάρχει αυτή η δυνατότητα, θα χρησιμοποιήσουμε τα χαρτιά ως έχουν στο επόμενο βήμα. Στη συνέχεια, λέμε στα παιδιά ότι θα ακούσουμε ένα τραγούδι 🎧 ‘*The season chant*’ (βλ. υλικό για τον εκπαιδευτικό για τους στίχους) σχετικό με τις τέσσερις εποχές και με τον καιρό της κάθε εποχής. Τα παροτρύνουμε να τραγουδήσουν χτυπώντας παλαμάκια για να ακολουθούν το ρυθμό. Παράλληλα, στο *rainy* κάνουμε με τα χέρια μας ότι πέφτει βροχή, στο *sunny* σηκώνουμε τα χέρια ψηλά και κάνουμε τον κύκλο του ήλιο, στο *cloudy* φουσκώνουμε το σώμα μας και στο *lovely* φέρνουμε και τα δύο μας χέρια σταυρωτά μπροστά μας και ανασηκώνουμε τους ώμους. Συνεχίζουμε όσες φορές χρειαστεί και προσθέτουμε κάθε φορά το *la-la-la*.

**Βήμα 4** Τοποθετούμε τις ζωγραφισμένες (και αν είναι δυνατόν πλαστικοποιημένες) φωτοτυπίες- κάρτες (ανάποδα) στο πάτωμα και καλούμε ένα-ένα παιδί να σηκώσει από μία κάρτα και όλα μαζί να κάνουν ένα μεγάλο κύκλο. Όταν όλα τα παιδιά έχουν από μια

## Προτεινόμενη εκπαιδευτική διαδικασία

κάρτα, ζητάμε από το καθένα παιδί να δείξει την κάρτα του και να πει δυνατά τι βλέπει, π.χ. I'm/I've got January/summer. Βοηθάμε όπου χρειαστεί. Στη συνέχεια φωνάζουμε δυνατά έναν-έναν μήνα, π.χ. December, July και μία-μία εποχή, π.χ. spring, summer και τους λέμε ότι κάθε φορά που ακούν τον μήνα ή την εποχή που έχουν στα χέρια τους θα πρέπει να βγαίνουν έξω από τον κύκλο. Αφού βγουν όλα τα παιδιά, τους λέμε ότι τώρα θα κάνουμε ένα τρένο που τα βαγόνια του θα πρέπει να είναι στη σωστή σειρά, ότι κάθε 3 μήνες θα πρέπει να παρεμβάλλεται μία εποχή και ότι το τρένο δεν θα ξεκινήσει αν δεν είναι όλοι στη σωστή θέση. Ξεκινάμε με την εποχή που έχουμε, π.χ. spring. Ο μαθητής που έχει τη σχετική κάρτα μπαίνει σε σειρά. Συνεχίζουμε φωνάζοντας τους μήνες της Άνοιξης, π.χ. March, April, May. Οι μαθητές που έχουν αυτές τις κάρτες πρέπει να μπουν στη σειρά. Συνεχίζουμε με τις υπόλοιπες εποχές και τους μήνες τους. Όταν όλοι οι μαθητές με τους μήνες και τις εποχές μπουν στη σωστή σειρά, μιμούμαστε τον ήχο του τρένου, το τρένο ξεκινά και κάνουμε το γύρο της τάξης ή βγαίνουμε στο προαύλιο φωνάζοντας όλοι μαζί τους μήνες και τις εποχές.

**Βήμα 5** (προαιρετικό) Κάνουμε μία μικρή παρουσίαση στα παιδιά για το πώς μπορούν να γιορτάσουν τα γενέθλιά τους. Τους λέμε ότι αυτός που γιορτάζει μπορεί να διαλέξει 'κυρίους και κυρίες των τιμών' (μπορεί να είναι τρία αγόρια και τρία κορίτσια) οι οποίοι θα καθίσουν αριστερά και δεξιά του και θα είναι τα τιμώμενα πρόσωπα. Ρωτάμε ποιο παιδί ή ποια παιδιά έχουν γενέθλια το μήνα που διανύουμε. Ετοιμάζουμε ένα (ή περισσότερα καπέλα αν τα παιδιά που γιορτάζουν την ημέρα εκείνη είναι περισσότερα από ένα) καπέλο για το παιδί που γιορτάζει και γράφουμε επάνω Birthday King αν είναι αγόρι και Birthday Queen αν είναι κορίτσι. Έχουμε ήδη ετοιμάσει 6 (ή και περισσότερα) καπέλα χάρτινα (στο ίδιο χρώμα) (βλ. υπόδειγμα παρακάτω) για τα τιμώμενα πρόσωπα. Λέμε στα παιδιά ότι θα φτιάξουν μία κάρτα-ρολό επάνω στην οποία θα κολλήσουν κάτι, π.χ. κάποιο αυτοκόλλητο, μία ζωγραφιά, μία καραμέλα για τον

εορτάζοντα. Αν θέλουμε κλείνουμε την κάρτα-ρολό με μια κορδέλα και την παίρνει μαζί του το παιδί που γιορτάζει. Μόλις η κάρτα τελειώσει σηκώνονται όλα μαζί, πλησιάζουν τον μαθητή που γιορτάζει και του παραδίδουν την κάρτα φωνάζοντας: Happy Birthday, Petros!! Let's have a birthday party! Βάζουμε μουσική και τους αφήνουμε να διασκεδάσουν και να χορέψουν για λίγο.

## Υλικό για τον/την εκπαιδευτικό

## ΚΑΡΤΕΛΑ Q\_C

## ΣΤΙΧΟΙ

## HAPPY BIRTHDAY

Happy Birthday to you!  
 Happy Birthday to you!  
 Happy Birthday dear Tina  
 Happy Birthday to you!

## THE SEASON CHANT

Spring,  
 Summer,  
 Autumn,  
 Winter.

Spring is lovely,  
 Summer is sunny,  
 Autumn is cloudy,  
 Winter is rainy.

Spring,  
 Summer,  
 Autumn,  
 Winter.

Spring is lovely,  
 Summer is sunny,  
 Autumn is cloudy,  
 Winter is rainy.

## Qq

See the queen  
 Her dress is violet.  
 Her name's Ann  
 And she's very quiet!

## ΥΠΟΔΕΙΓΜΑΤΑ

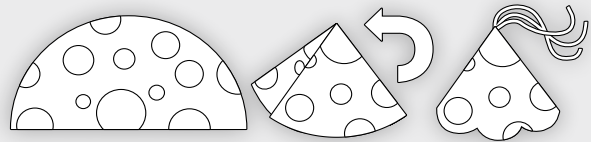

## ΟΔΗΓΙΕΣ ΓΙΑ ΚΑΤΑΣΚΕΥΗ ΚΑΠΕΛΩΝ

Α. Καπέλα κυρίων και κυριών των Τιμών

Παίρνετε ένα χαρτόνι Α4 και το προσαρμόζετε στο μέγεθος του κεφαλιού του παιδιού. Συρράπτετε δημιουργώντας ένα τριγωνικό σχήμα. Κόβετε διάφορες κορδέλες ή σερπαντίνες και τις συρράπτετε στην κορυφή του καπέλου. Αν θέλετε χρησιμοποιείτε το ειδικό σγουρό ψαλίδι για να κάνετε σχέδια στο τελείωμα του καπέλου.

Β. Καπέλο για τον εορτάζοντα

Παίρνετε ένα ρολό χαρτόνι και το τυλίγετε γύρω από το κεφάλι του παιδιού. Συρράπτετε ανάλογα με το μέγεθος. Κόβετε με το ψαλίδι τριγωνικά σχέδια στην κορυφή. Αν έχετε ειδικό σγουρό ψαλίδι, χρησιμοποιείτε αυτό για να κάνετε σχέδια στην κορυφή του καπέλου. Γράφετε Birthday King ή Birthday Queen με glitter ή μαρκαδόρο. Διακοσμείτε ανάλογα.

Γ. Κατασκευή κάρτας-ρολό

Χρειαζόμαστε περίπου 1 με 1, 5 μέτρο απλό χαρτί σε ρολό. Κολλάμε, ζωγραφίζουμε μέσα σε αυτό. Τυλίγουμε σε ρολό και κλείνουμε με μία κορδέλα

# Δ1

## GOOD MORNING, GOOD NIGHT, GOODBYE

Διαβάζουμε την ιστορία της Μαίρης.

### Περιεχόμενο

Τα παιδιά ακούν μια ιστορία εστιάζοντας στη χρήση των χαιρετισμών 'Good morning', 'Goodbye', 'Good night'

### Γλωσσικοί στόχοι

- Να αναπτύξουν ικανότητα κατανόησης προφορικού και γραπτού λόγου
- Να επαναλάβουν τους χαιρετισμούς 'Good morning', 'Goodbye', 'Good night'
- Να εξοικειωθούν με τη γραπτή μορφή της αγγλικής γλώσσας
- Να εξοικειωθούν με την φράση 'It's .... o'clock'

### Παιδαγωγικοί στόχοι

- Να μάθουν να συνδυάζουν εικόνες με γραπτό λόγο
- Να συνδυάσουν τα μέρη της ημέρας με καθημερινές δραστηριότητες
- Να απολαύσουν τη μαθησιακή διαδικασία μέσα από την αφήγηση μιας ιστορίας
- Να μάθουν να αντιλαμβάνονται νοήματα μέσα από λέξεις κλειδιά ή από τα συμφραζόμενα

### Υλικά και Μέσα

#### Υλικά:

- Οι εικόνες της ιστορίας (B\_Δ01\_C01-12)
- Blu tack
- CD (B\_Δ01\_M01)

#### Μέσα:

- CD player ή/και H/Y

Φύλλα εργασίας: B\_Δ01\_W01

Προτεινόμενο υλικό από το διαδίκτυο: 0

Προτεινόμενος διδακτικός χρόνος:

1 διδακτική ώρα

## Προτεινόμενη εκπαιδευτική διαδικασία

**Βήμα 1** Λέμε στα παιδιά ότι θα τους διηγηθούμε μια ιστορία για τη Μαίρη, την αρκουδίτσα. Πριν διαβάσουμε την ιστορία, κολλάμε τις εικόνες στον πίνακα με λίγο blu tack και ζητάμε από τα παιδιά να φανταστούν τι μπορεί να λέει η ιστορία. Καθώς κολλάμε τις εικόνες προτρέπουμε τα παιδιά να μας πουν όποιες λέξεις μπορούν να θυμηθούν.

**Βήμα 2** Τους λέμε να καθίσουν αναπαυτικά και ξεκινάμε την αφήγηση της ιστορίας ή χρησιμοποιούμε το CD 🎧 (βλ. υλικό για τον εκπαιδευτικό για το κείμενο της ακουστικής δραστηριότητας). Χρησιμοποιούμε τις εικόνες αλλά και σχετικές κινήσεις του σώματός μας για να γίνουμε αντιληπτοί.

**Βήμα 3** Εστιάζουμε στη χρήση των λέξεων 'Good morning', 'Goodbye', 'Good night' κάνοντας τις παρακάτω ερωτήσεις:

- It's 7 o'clock. Mary opens the window. What do the birds tell her?

- Mary is in the kitchen in the morning. What does her mum say?

- It's 2 o'clock. Time to go home. What does the teacher say?

- It's 8 o'clock at night. Mary puts on her pyjamas. What does she tell the stars?

Καθώς τα παιδιά απαντούν εμείς γράφουμε τις φράσεις στον πίνακα και στο τέλος τις διαβάζουμε όλοι μαζί.

**Βήμα 4** Μοιράζουμε το φύλλο εργασίας (B\_Δ01\_W01) στα παιδιά. Τους ζητάμε να γράψουν τις λέξεις ενώνοντας τις κουκίδες και μετά, αφού κοιτάξουν προσεκτικά τις εικόνες, να τις ενώσουν με τη σωστή λεξούλα ανάλογα με το τι λένε τα πρόσωπα στις εικόνες κάθε φορά (Good morning ή Goodbye ή Good night)

## Υλικό για τον/την εκπαιδευτικό

### ΚΑΡΤΕΛΕΣ B\_Δ01\_C01-12

### ΚΕΙΜΕΝΟ ΑΚΟΥΣΤΙΚΗΣ ΔΡΑΣΤΗΡΙΟΤΗΤΑΣ

#### MARY'S DAY

It's 7 o'clock in the morning. Mary wakes up. She opens the window and looks outside. Two little birds fly happily in front of her. 'Good morning' they sing to her. 'Good morning' says Mary and rushes to the bathroom. She washes her face, combs her hair and gets dressed. 'Good morning!', her mum says from the kitchen. 'Breakfast is ready'. Mary goes down the stairs. 'Good morning, mum', 'Good morning, dad' Mary says. Mary is hungry. She drinks milk and eats bread with marmalade. 'Time for school' her mum says. Mary picks up her schoolbag and runs to the door. 'Goodbye' she says. 'Goodbye, Mary' her parents tell her and give her a kiss. Now Mary is at school. 'Good morning, Mary' her teacher greets her. 'Good morning' Mary greets her teacher. Mary likes school. She has such a great time

there.

The sun is high in the sky now. It's 2 o'clock. Time to go home! 'Goodbye, children' Mr Smith says. 'Goodbye, teacher' the children reply and leave school.

They walk back home. Mary's mum is waiting for her at the front door. 'Hello, sweet heart'.

'Hello, mum', Mary answers.

Then Mary has lunch and does her homework. She plays with her dolls and watches her favourite cartoons on TV.

It's 8 o'clock. Mary's tired. She eats some soup for dinner and then brushes her teeth. She puts on her pyjamas. It's bedtime! 'Good night, mum' 'Good night, dad' Mary says. 'Good night, Mary' mum and dad answer.

Mary looks out of the window. It's dark outside. Mary looks at the sky. The stars are twinkling. 'Good night, stars' Mary says. 'Sweet dreams, Mary' the stars reply. Mary goes to bed. She's happy. Tomorrow's a new day!



# Δ2

## WHY ARE YOU HAPPY?

Μιλάμε για διαφορετικά συναισθήματα.

### Περιεχόμενο

Τα παιδιά διαβάζουν όλα μαζί ένα βιβλίο και ανακαλύπτουν γιατί η μασκότ έχει διαφορετικά συναισθήματα.

### Γλωσσικοί στόχοι

- Να επαναλάβουν τα επίθετα που δηλώνουν (συν) αισθήματα: happy, tired, hungry
- Να μάθουν καινούρια επίθετα που δηλώνουν (συν) αισθήματα: sad, sick, thirsty, angry, sleepy
- Να εξοικειωθούν με την ερώτηση: 'Why?' και την απάντηση: 'Because...'
- Να εξοικειωθούν με τη γραπτή μορφή της αγγλικής γλώσσας
- Να αναπτύξουν ικανότητα αναγνώρισης γραπτού λόγου
- Να συμμετέχουν με βοήθεια στην αφήγηση μια ιστορίας
- Να παίξουν ρόλους και να χρησιμοποιήσουν το διάλογο που έμαθαν

### Παιδαγωγικοί στόχοι

- Να μάθουν να εστιάζουν την προσοχή τους σε αυτό που ακούν και να το συνδυάζουν με το γραπτό λόγο
- Να αναπτύξουν τη συνδυαστική τους σκέψη
- Να απολαύσουν τη μαθησιακή διαδικασία μέσα από την αφήγηση μιας ιστορίας
- Να εκφράσουν τα συναισθήματά τους μέσα από το τραγούδι και την κίνηση

### Υλικά και Μέσα

#### Υλικά:

- Οι εικόνες της ιστορίας (B\_Δ02\_C01-12)
- Οι εικόνες της ιστορίας σε σμίκρυνση για τη δημιουργία βιβλίου
- Blu tack
- CD (B\_Δ02\_M01-2)

#### Μέσα:

- CD player ή/και H/Y

### Φύλλα εργασίας: 0

### Προτεινόμενο υλικό από το διαδίκτυο:

- Βίντεο τραγουδιού 'If you're happy'  
<http://learnenglishkids.britishcouncil.org/en/songs/if-youre-happy-and-you-know-it>

### Προτεινόμενος διδακτικός χρόνος:

2 διδακτικές ώρες

## Προτεινόμενη εκπαιδευτική διαδικασία

**Βήμα 1** Μπαίνουμε στην τάξη με τη μασκότε και το «βιβλίο» μας (B\_Δ02\_C01-12), δηλαδή τις εικόνες τη μία πίσω από την άλλη, σαν να είναι σελίδες βιβλίου. Η μασκότε είναι χαρούμενη, χαιρετάει τα παιδιά και λέει:

- Hello, children! I'm very happy today. Do you want to know why?

Παροτρύνουμε τα παιδιά να ρωτήσουν 'Why?'

Η μασκότε απαντά: 'Because I've got a new book.' Και δείχνει το βιβλίο.

Καλούμε τα παιδιά να καθίσουν αναπαυτικά γύρω μας και ξεκινάμε την ανάγνωση του βιβλίου παίρνοντας την κατάλληλη έκφραση κάθε φορά και δίνοντας στη φωνή μας τον ανάλογο χρωματισμό. Εναλλακτικά μπορούμε να παίξουμε την ιστορία 🎧 'My new book' στο CD player (βλ. υλικό για τον εκπαιδευτικό για τα λόγια). Επίσης, σε όλα τα στάδια της ανάγνωσης της ιστορίας δείχνουμε με το χέρι μας το κείμενο. Ταυτόχρονα μπορούμε σε κάθε καινούρια σελίδα να εμπλέκουμε τους μαθητές κάνοντας ερωτήσεις για την εικόνα, όπως:

- Who's this?

- What's this?

- What colour is this?

- Is she happy/sad/hungry?, etc.

**Βήμα 2** Στη συνέχεια διαβάζουμε το βιβλίο για δεύτερη φορά εμπλέκοντας και τα παιδιά. Τα χωρίζουμε σε δύο ομάδες. Η μια ομάδα θα λέει πώς αισθάνεται η μασκότε και η άλλη ομάδα θα ρωτάει 'Why?'. Εμείς δίνουμε την εξήγηση και ενθαρρύνουμε τα παιδιά να την επαναλάβουν.

**Βήμα 3** Έπειτα χρησιμοποιώντας blu tack, βάζουμε στην μια πλευρά του πίνακα ανακατεμένες τις φωτοτυπημένες σελίδες του βιβλίου με τα συναισθήματα και στην άλλη τις εικόνες με τις αιτίες. Ζητάμε από ένα παιδί να διαλέξει μία εικόνα συναισθήματος, να προσποιηθεί ότι είναι η μασκότε και να μας πει πώς αισθάνεται. Στη συνέχεια ρωτάμε 'Why?' και τότε θα πρέπει να βρει την αντίστοιχη σελίδα που δίνει την εξήγηση και να μας τη 'διαβάσει'.

**Βήμα 4** Όταν έχουμε κάνει αρκετή εξάσκηση, ζητάμε από δύο παιδιά να διαλέξουν μια περίπτωση και να υποδυθούν τους αντίστοιχους ρόλους. Τους προτείνουμε ότι μπορεί να έπαιζαν ποδόσφαιρο ή να κολυμπούσαν στην πισίνα και είναι κουρασμένοι, ότι έχασε η ομάδα τους και είναι λυπημένοι, ότι μπορεί να έσπασε ένα παιχνίδι και να είναι θυμωμένοι, κλπ. για να δώσουμε ιδέες για το τι εννοούμε περίπτωση.

Πιθανός διάλογος:

- Hello, Maria. How are you?

- I'm tired.

- Why?

- Because I played football.

**Βήμα 5** Κλείνουμε το μάθημα τραγουδώντας το τραγούδι 🎧 'If you're happy and you know it' (βλ. υλικό για τον εκπαιδευτικό για τους στίχους), το οποίο τα παιδιά μπορεί να θυμούνται από την Α' τάξη και αν υπάρχει βιντεοπρωβολέας ταυτόχρονα παρακολουθούμε και το αντίστοιχο βίντεο (βλ. προτεινόμενο υλικό από το διαδίκτυο).

## Υλικό για τον/την εκπαιδευτικό

## ΚΑΡΤΕΛΕΣ Β\_Δ02\_C01-12

## ΤΑ ΛΟΓΙΑ ΤΗΣ ΙΣΤΟΡΙΑΣ

 MY NEW BOOK

How are you today?

I'm happy.

Why?

Because I've got a new book.

How are you today?

I'm sad.

Why?

Because my dog is sick.

How are you today?

I'm hungry.

Why?

Because I left my sandwich at home.

How are you today?

I'm thirsty.

Why?

Because I played basketball.

How are you today?

I'm angry.

Why?

Because we lost the game.

How are you today?

I'm sleepy.

Why?

Because I'm tired.

## ΣΤΙΧΟΙ

 IF YOU'RE HAPPY AND YOU KNOW IT

If you're happy and you know it, clap your hands

If you're happy and you know it, clap your hands

If you're happy and you know it, and you really want to show it

If you're happy and you know it, clap your hands.

If you're happy and you know it, stamp your feet

If you're happy and you know it, stamp your feet

If you're happy and you know it, and you really want to show it

If you're happy and you know it, stamp your feet.

If you're happy and you know it, shout 'Hurray!'

If you're happy and you know it, shout 'Hurray!'

If you're happy and you know it, and you really want to show it

If you're happy and you know it, shout 'Hurray!'

If you're happy and you know it, do all three

If you're happy and you know it, do all three

If you're happy and you know it, and you really want to show it

If you're happy and you know it, do all three.

# Δ3

## THE SELFISH AND GREEDY HIPPO.

Διασκεδάζουμε με την ιστορία του εγωιστή και λαίμαργου ιπποπόταμου.

### Περιεχόμενο

Τα παιδιά ακούν την ιστορία του λαίμαργου ιπποπόταμου και παίζουν ένα μικρό θεατρικό.

### Γλωσσικοί στόχοι

- Να εμπεδώσουν γνωστό λεξιλόγιο, π.χ. hippo, run, angry, sad, fish pie, Let's ..., eat
- Να εξοικειωθούν με νέο λεξιλόγιο, π.χ. greedy, selfish, lake, stuck, pull out, soap, tummy ache, bubbles
- Να εξασκηθούν στην κατανόηση προφορικού κειμένου
- Να εξασκηθούν στην παραγωγή απλού προφορικού λόγου
- Να μάθουν να προφέρουν και να διαβάζουν το γράμμα Jj (βλ. οδηγίες στην εισαγωγή)

### Παιδαγωγικοί στόχοι

- Να αποκτήσουν ενσυναίσθηση μέσω της υιοθέτησης ρόλων
- Να διασκεδάσουν
- Να σκεφτούν τις αρνητικές συνέπειες της λαιμαργίας και της εγωιστικής συμπεριφοράς
- Να αναπτύξουν τον συντονισμό των λεπτών κινήσεών τους

### Υλικά και Μέσα

#### Υλικά:

- Εικόνα για την ιστορία (B\_Δ03\_C01)
- Κόλλα
- Κόλλες κανσόν
- Ξυλομπογιές ή μαρκαδόροι
- Ψαλίδι
- Λαστιχάκια
- CD (B\_Δ03\_M01)

#### Μέσα:

- CD player ή/και Η/Υ

Φύλλα εργασίας: B\_Δ03\_W01-04

### ABC

- Εικόνα για το γράμμα (J\_C)
- CD για το αλφάβητο (J\_M)
- Φύλλο εργασίας (J\_W)

### Προτεινόμενο υλικό από το διαδίκτυο:

- Βίντεο της ιστορίας  
<http://learnenglishkids.britishcouncil.org/en/short-stories/the-greedy-hippo>

### Προτεινόμενος διδακτικός χρόνος:

2-3 διδακτικές ώρες

## Προτεινόμενη εκπαιδευτική διαδικασία

**Βήμα 1** Λέμε στα παιδιά ότι θα δούμε μια ιστορία.

Δείχνουμε την αρχή της ιστορίας (βλ. προτεινόμενο υλικό από το διαδίκτυο). Αν δεν υπάρχει αυτή η δυνατότητα, χρησιμοποιούμε την εικόνα (B\_Δ03\_C01) και βάζουμε στο CD player την ιστορία 🎧 'The Greedy and Selfish Hippo' (βλ. υλικό για τον εκπαιδευτικό για τα λόγια). Πιθανός διάλογος:

- What's this?

- (It's) a hippo.

- What colour is it?

- (It's) purple.

Κάνουμε παύση σε κάθε μία από τις τροφές, ώστε να εκμαιεύσουμε τις γνωστές λέξεις και να παρουσιάσουμε τις καινούριες. Πιθανός διάλογος:

- What's this?

- (It's) cheese.

- And these?

- (They're) peas. / (They're) chips / a/some cake.

Στην πρώτη σκηνή που εμφανίζονται τα άλλα ζώα και τα άδεια τους πιάτα βοηθάμε τα παιδιά να προσέξουν και να κατανοήσουν τα δεδομένα της ιστορίας μέσω λεπτομερειών των εικόνων. Πιθανός διάλογος:

- Look! Who's this?

- (It's) a cat/a dog/a cow.

- Yes! Bravo! Where do they live?

- (They live) on a farm in the jungle.

- What colour is the cat/dog/cow?

- (It's) grey/brown/white and grey.

- How are they feeling?

- They're angry.

- (There's) no food.

- Right! Hippo ate it all (και δείχνουμε με εκφράσεις, κινήσεις, και χειρονομίες τι έκανε ο ιπποπόταμος ώστε να οδηγηθούν στο ότι είναι λαίμαργος). Hippo is very greedy!!!

Συζητάμε με τα παιδιά αν αυτό είναι σωστό να το κάνουμε από άποψη υγείας κι από άποψη συμπεριφοράς όταν είμαστε με τους φίλους μας. Βοηθάμε τα παιδιά να καταλάβουν ότι αυτό είναι εγωιστικό, ώστε να μπορέσουμε να παρουσιάσουμε και τη φράση 'This is selfish'.

Στη συνέχεια, παίζουμε το βίντεο ολόκληρο (βλ.

προτεινόμενο υλικό από το διαδίκτυο) αφήνοντας τα παιδιά χαλαρά να επεξεργαστούν μόνο τους ό,τι βλέπουν. Πριν δουν πάλι την ιστορία ανά σκηνή, τους δίνουμε χρόνο να εκφράσουν τις εντυπώσεις τους και τα συναισθήματά τους από την ιστορία. Όποτε δίνεται η ευκαιρία, υπενθυμίζουμε στα παιδιά ότι 'The hippo is greedy and selfish.'

**Βήμα 2** Δείχνουμε πάλι το βίντεο ανά σκηνή,

δηγούμενοι εμείς αυτή τη φορά την ιστορία.

Προτεινόμενη διαχείριση σκηνών:

Σκηνή όπου ο ιπποπόταμος πηδάει στη λίμνη. Πιθανός διάλογος:

- Look! This is a lake. (Δείχνουμε τη λίμνη ώστε να κατανοήσουν το νόημα της νέας λέξης)

- What's Hippo doing?

- (He's) jumping.

- Can he move?

- No.

- Right. He's stuck. (Δείχνουμε το νόημα της λέξης με κινήσεις του σώματος ότι έχουμε κολλήσει και δεν μπορούμε να βγούμε).

Σκηνή όπου τα ζώα τραβάνε τον ιπποπόταμο. Πιθανός λόγος:

- Look! What are they doing? (Δείχνουμε με κινήσεις ότι τον τραβάμε, ώστε να παρουσιάσουμε τη φράση 'pull out') They're pulling him out.

Σκηνή με τα ζώα και τα άδεια πιάτα. Πιθανός διάλογος:

- Look! Is there any food?

- No.

- Where's the food?

- (In) Hippo's tummy. (Δείχνουμε το ανάλογο μέρος του σώματος ώστε να παρουσιάσουμε τη λέξη)

- Why?

- Hippo is greedy and selfish.

- How are the cat, the dog and the cow feeling?

- (They're) angry.

Σκηνή όπου παρουσιάζονται τα υλικά της πίτας και η πίτα. Πιθανός διάλογος:

- What's this?

- (It's) a fish.

- And what's this?

## Προτεινόμενη εκπαιδευτική διαδικασία

- (It's) some soap (δείχνουμε το αντικείμενο στην εικόνα ώστε να παρουσιάσουμε τη λέξη). Hippo wants to eat a pie (δείχνουμε την εικόνα της πίτας στην ταινία). A pie from fish and soap.

Σκηνή όπου ο ιπποπόταμος τρώει την πίτα. Πιθανός διάλογος:

- What's Hippo doing?

- He's eating the pie.

- How is he feeling?

- (He's) happy.

- Why?

- (He's) greedy.

Ζητάμε από τα παιδιά να σκεφτούν τι μπορεί να γίνει αν φάει κανείς τέτοια πίτα.

Σκηνή όπου ο ιπποπόταμος είναι στη λίμνη κι έχει πονόκοιλο. Πιθανός διάλογος:

- Look! What are these?

- Bubbles!

- Right! Fish and soap bubbles. Is Hippo funny?

- Yes, (he is).

- How's Hippo feeling?

- He's sad.

- Why? (Δείχνουμε την κοιλιά μας, την κρατάμε και προσποιούμαστε ότι πονάμε) Hippo's got a tummy ache. Look at the cat, the dog and the cow. How are they feeling now?

- Happy.

Τελευταία σκηνή αποχώρησης ιπποπόταμου από την πόλη. Πιθανός διάλογος:

- How's Hippo feeling now?

- (He's) sad.

- Why?

- (He's) going away. (Δείχνουμε με χειρονομίες και κινήσεις ότι φεύγει)

- Why?

- (He's) greedy and selfish.

**Βήμα 3** Εξηγούμε στα παιδιά ότι θα παίξουμε σε θεατρικό έργο την ιστορία αυτή για τον 'Greedy and selfish hippo', και ότι για αυτό το λόγο θα πρέπει να μάθουμε τα λόγια και να κατασκευάσουμε τις ανάλογες μάσκες ζώων. Αρχικά, βοηθάμε τα παιδιά να μάθουν κάθε ένα από τα έξι μέρη του θεατρικού

διαλόγου ακούγοντας στο CD player την ιστορία 🎧 'The Greedy and Selfish Hippo' (βλ. υλικό για τον εκπαιδευτικό για τα λόγια). Η τάξη μελετά ό,τι λένε τα ζώα, ενώ οι φράσεις του αφηγητή μπορούν να μείνουν για το τελικό στάδιο προετοιμασίας του θεατρικού, λόγω της μεγαλύτερης έκτασής τους. Εκμαιεύουμε ή/και παρουσιάζουμε κάθε φράση ξεχωριστά. Ενθαρρύνουμε την επανάληψή της σε επίπεδο τάξης, μικρής ομάδας και дуάδων. Καθοδηγούμε τα παιδιά ούτως ώστε να υιοθετούν κι εκφράσεις προσώπου, κινήσεις ή/και χειρονομίες ανάλογες με τη φράση που λένε.

**Βήμα 4** Στη συνέχεια, κατασκευάζουμε τις μάσκες. Χωρίζουμε τα παιδιά σε ομάδες των 4 και τους δίνουμε τα φύλλα εργασίας με τις μάσκες των 4 ζώων (B\_Δ03\_W01-4). Αφού τις τυπώσουμε από το site του ΠΕΑΠ και τις φωτοτυπήσουμε, ζητάμε από τα παιδιά να τις χρωματίσουν, να τις κολλήσουν σε χαρτί κανσόν και να τις κόψουν. Εμείς περνάμε από κάθε ομάδα και βάζουμε στις μάσκες λαστιχάκια. Μοιράζουμε ρόλους σε κάθε ομάδα και για το ρόλο του ιπποπόταμου ρίχνουμε κλήρο, αν δεν θέλει κανένα παιδί να παίξει αυτό το ρόλο.

**Βήμα 5** Βοηθάμε κάθε ομάδα ξεχωριστά να αναπαραστήσει την ιστορία με λόγια, εκφράσεις προσώπου, χειρονομίες και κινήσεις. Επίσης, καθοδηγούμε τα παιδιά ως προς την κίνησή τους στο χώρο όταν αποδίδουν το ρόλο τους.

**Βήμα 6** Γίνεται η παρουσίαση του θεατρικού. Κάθε φορά που μια ομάδα τελειώνει τη χειροκροτούμε και φωνάζουμε 'Bravo!'.

## Υλικό για τον/την εκπαιδευτικό

ΚΑΡΤΕΛΕΣ Β\_Δ03\_C01, J\_C

ΤΑ ΛΟΓΙΑ ΤΗΣ ΙΣΤΟΡΙΑΣ

### THE SELFISH AND GREEDY HIPPO

(απλοποιημένη αφήγηση)

This is a hippo, a *greedy* hippo. He eats *all* the food: cheese, chips, cake ... He's selfish, too! He eats the cat's food, the dog's food, the cow's food ... The animals don't like him. The cat says: 'He's very greedy!' The cow says: 'He's very selfish!'

One day, he jumps into the lake. Splash! ... Oh, no! He can't move! He's stuck!

He shouts: 'Help! Please help!'

The animals help the hippo. They pull, and pull, and pull.

Out he jumps, runs and eats all the food on the table!!!

Now the animals are very angry. They say: 'Let's play a trick! Yes, let's make a pie from fish and soap!'

Hippo says: 'Oh, what a nice pie!' The cat says: 'Eat it hippo! It's for you.'

So, Hippo eats all the pie. 'Mmm', he says, and he jumps into the lake again. But, oh no! He has a tummy ache! He says: 'Oh, dear! Oh! My tummy, my tummy! What's this? Bubbles?'

The cat, the dog and the cow are very happy! They say: 'Ha. Ha! Look at Hippo and the bubbles! He's so funny!'

The cow says: 'Well done, my friends!'

Hippo is sad now. He goes away. Goodbye!

### THE SELFISH AND GREEDY HIPPO (ΘΕΑΤΡΙΚΟΣ ΔΙΑΛΟΓΟΣ, ΑΠΛΟΠΟΙΗΜΕΝΗ ΑΦΗΓΗΣΗ)

Narrator: This is Greedy Hippo. He is very selfish and eats all the food.

Cat: He is very greedy!

Dog: I don't like him!

Cow: He is very selfish!

Narrator: Hippo jumps into the lake, but he can't move.

Hippo: Help! Please, help!

Cat: Let's help hippo.

Dog: Yes, let's help him!

Cow: Yes, yes ... Let's pull him out!

Narrator: The animals pull and pull. Out he jumps, runs

and eats their food!

Cat: I'm very angry with hippo...

Dog: Let's play a trick.

Cow: OK. Let's play a trick.

Narrator: So, they make a pie from fish and soap!

Hippo: What a nice pie!

Cat: Eat it, hippo.

Narrator: Hippo eats all the pie and jumps into the lake.

But!!! Oh no! He has a tummy ache!

Hippo: Oh, dear! Oh! My tummy, my tummy! What's this? Bubbles?

Cat: Ha, ha... Look. Hippo and the bubbles!

Dog: He's so funny!

Cow: Well done, my friends. Ha... ha...

Narrator: Hippo is sad now. He goes away. Goodbye!

### ΣΤΙΧΟΙ

 Jj

The king of the jungle is Leo.

The joy of the jungle is Joy.

She's small and very coy.

## THE STORY OF THE RAINBOW

Διηγούμαστε και δραματοποιούμε έναν παραδοσιακό Ινδιάνικο θρύλο με πρωταγωνιστές τα χρώματα του ουράνιου τόξου.

### Περιεχόμενο

Τα παιδιά ακούν, διαβάζουν και δραματοποιούν μια ιστορία- διασκευή ενός Ινδιάνικου θρύλου που διδάσκει ότι όλα τα χρώματα είναι ισάξια και ότι το κάθε χρώμα παίζει το δικό του σημαντικό ρόλο στη φύση.

### Γλωσσικοί στόχοι

- Να επαναλάβουν τα χρώματα
- Να μάθουν λεξιλόγιο σχετικό με στοιχεία της φύσης, π.χ. rainbow, grass, tree, sun, rain
- Να επαναλάβουν δομές για να περιγράψουν πράγματα, προτιμήσεις, π.χ. My favourite colour is blue... / My pencil/bag is red/pink. / Is your pen blue? / Yes, it is. / No, it isn't. / Are your notebooks yellow? / Yes, they are. / No, they aren't.
- Να μάθουν να προφέρουν και να διαβάζουν το γράμμα li (βλ. οδηγίες στην εισαγωγή)

### Παιδαγωγικοί στόχοι

- Να διασκεδάσουν συμμετέχοντας στην ιστορία του Ουράνιου Τόξου
- Να κατανοήσουν τις έννοιες της διαφορετικότητας & της αλληλεξάρτησης μέσα από τη συνεργασία τους στη δραματοποίηση της ιστορίας
- Να κατανοήσουν την έννοια της συνοχής και της συνέχειας σε μια ιστορία
- Να παρακολουθήσουν τη διήγηση μιας ιστορίας, συμμετέχοντας σε αυτήν
- Να καταλάβουν & να δραματοποιήσουν την ιστορία
- Να κάνουν προγραφικές ασκήσεις

### Υλικά και Μέσα

#### Υλικά:

- Εικόνα Ινδιάνου (B\_Δ04\_C01)
- Εικόνες και φράσεις σχετικές με την ιστορία (B\_Δ04\_C02-8)
- Ξυλομπογιές ή μαρκαδόροι
- Blu tack
- Εικόνες από περιοδικά ή κάρτες που έχουμε από άλλες δραστηριότητες σχετικές με τα χρώματα και τα αντικείμενα που αναφέρονται στην ιστορία

- (Για τη δραματοποίηση) γκοφρέ χρωματιστό χαρτί
- Χρωματιστά καπέλα ή μαντήλια ή καρτούλες χρωμάτων
- Η ιστορία (ο εκπαιδευτικός μπορεί να απλοποιήσει ακόμη περισσότερο ή να εμπλουτίσει την απλοποιημένη εκδοχή της ιστορίας με βάση την αυθεντική ιστορία (βλ. ), καθώς και με στοιχεία που θέλει ο ίδιος να προσθέσει στη δραματοποίηση).

- CD (B\_Δ04\_M01-4)

#### Μέσα:

- CD player ή/και Η/Υ

**Φύλλα εργασίας:** B\_Δ04\_W01

### ABC

- Εικόνα για το γράμμα (I\_C)
- CD για το αλφάβητο (I\_M)
- Φύλλο εργασίας (I\_W)

### Προτεινόμενο υλικό από το διαδίκτυο:

- Η αυθεντική ιστορία  
<http://www.cyc-net.org/today2000/today000330.html>

### Προτεινόμενος διδακτικός χρόνος:

2 διδακτικές ώρες



## Προτεινόμενη εκπαιδευτική διαδικασία

**Βήμα 1** Λέμε στα παιδιά ότι σήμερα θα μιλήσουμε για χρώματα. Τους ρωτάμε να μας πουν ποιο είναι το αγαπημένο τους χρώμα, π.χ. My favourite colour is blue/yellow. Τους ζητάμε να μας δείξουν ό,τι χρωματιστό υπάρχει γύρω τους- χρωματιστά μολύβια, ή χρωματιστά αντικείμενα στην τάξη, τα χρώματα των ρούχων τους και να τα περιγράψουν, π.χ. My pencil is red. My bag is pink. Μπορούμε να περνάμε από τα θρανία και να ρωτάμε: Is your pen blue? Yes, it is. / No, it isn't. It's a green pen. Are your notebooks yellow? No, they are green. Στη συνέχεια τους δείχνουμε κάρτες που έχουμε από άλλες δραστηριότητες ή εικόνες κομμένες από περιοδικά και τους ζητάμε να περιγράψουν τα διάφορα αντικείμενα, π.χ. This bike is red and blue. These cats are white.

**Βήμα 2** Στη συνέχεια, λέμε στα παιδιά ότι σήμερα θα μιλήσουμε για κάτι εντελώς διαφορετικό, τους Ινδιάνους. Τους δείχνουμε μία εικόνα Ινδιάνου (B\_Δ04\_C01). Ζητάμε από τα παιδιά να μας πουν τι ξέρουν για αυτούς. Αφού μας μιλήσουν για αυτούς (χρώματα, ρούχα, φτερά, κλπ.), τους λέμε ότι θα τους διηγηθούμε έναν παραδοσιακό Ινδιάνικο θρύλο, την Ιστορία του Ουράνιου Τόξου 🌈 'The story of the Rainbow' (βλ. υλικό για τον εκπαιδευτικό για τα λόγια). Λέμε στα παιδιά να καθίσουν όπως φαντάζονται ότι κάθονται οι Ινδιάνοι (σε κύκλο). Βάζουμε τις Τέσσερις Εποχές του Vivaldi (B\_Δ04\_M03), ή/και την Λίμνη των Κύκνων (B\_Δ04\_M04) και λέμε την ιστορία στα παιδιά. Παράλληλα, όσο ξετυλίγεται η ιστορία τους κάνουμε ερωτήσεις. Για παράδειγμα, μόλις παίρνει τον λόγο κάποιο χρώμα στην ιστορία, ρωτάμε τα παιδιά:

- What is Green around us? Tell me something that is green around us. The carrot is delicious. Tell me what else is delicious? An apple, an ice cream, a lollipop, fish, milk, etc.

Βρίσκουμε έτσι την ευκαιρία να επαναλάβουμε σχετικό λεξιλόγιο με τροφές και φαγητά. Έτσι στο κίτρινο χρώμα βρίσκουμε ευκαιρία να μιλήσουμε για λουλούδια και πεταλούδες, στο μπλε για τον ουρανό

και τη θάλασσα, ποιον μπορούμε να δούμε στη θάλασσα ή στον ουρανό και κάνουμε επανάληψη σε ζώα, στο κόκκινο για το Πάσχα και τα κόκκινα αυγά και στο πορτοκαλί για φρούτα και λαχανικά. Στο τέλος της ιστορίας τους ρωτάμε να μας πουν τι κατάλαβαν από την ιστορία, τι τους έκανε εντύπωση, κλπ. Εκεί μπορούμε να μιλήσουμε για το θέμα της αποδοχής του διαφορετικού και της σημασίας της αλληλεξάρτησης.

**Βήμα 3** Μετά, για να διευκολύνουμε τα παιδιά να θυμηθούν την ιστορία τους δείχνουμε εικόνες και φράσεις σχετικές με αυτή (B\_Δ04\_C02-8). Τα παιδιά βλέπουν την εικόνα και λένε τι δείχνει ως εξής: I'm blue. I'm the sea. I'm the sky. Στη συνέχεια, τους δίνουμε το φύλλο εργασίας (B\_Δ04\_W01) στο οποίο ιχνηλατούν τις φράσεις, τις οποίες έχουν συζητήσει προηγουμένως με τις εικόνες.

**Βήμα 4** Στη συνέχεια, προχωράμε με τη δραματοποίηση της ιστορίας. Λέμε στα παιδιά ότι θα «παίζουμε» την ιστορία στα Αγγλικά, όπως μπορεί να την έλεγαν οι Ινδιάνοι 🗣️ (βλ. υλικό για τον εκπαιδευτικό για τα λόγια της δραματοποίησης). Ανάλογα με το μέγεθος της τάξης και τον αριθμό των παιδιών, ενδεικτικά μπορούμε να χωρίσουμε τα παιδιά σε 5 ομάδες (των 5 παιδιών), μια για κάθε χρώμα. Στη συνέχεια, μπορούν να σχηματίσουν ημικύκλια, το ένα μέσα στο άλλο ώστε να μοιάζουν σαν το ουράνιο τόξο. Ο/Η εκπαιδευτικός επαναλαμβάνει τα λόγια με τα παιδιά, μέχρι να τα μάθουν. Κατά την δραματοποίηση της ιστορίας, τα παιδιά κάθε ομάδας φορούν ή κρατούν κάτι στο χρώμα που αντιπροσωπεύουν. Μπορούν να χρησιμοποιήσουν γκοφρέ χρωματιστό χαρτί για να φτιάξουν φολιδες για τα μανίκια τους, ανάλογα με το χρώμα της ομάδας, ή να ζωγραφίσουν καρτούλες με αυτό που αντιπροσωπεύουν και να τις κρατούν στα χέρια τους. Θα μπορούσαμε επίσης να τους ζητήσουμε να φέρουν μαντήλια ή καπέλα στο χρώμα της κάθε ομάδας. Τα λόγια συνοδεύονται από μιμητικές / χορευτικές κινήσεις που διαλέγουν τα παιδιά. Μπορεί η δραματοποίηση να γίνει σε μορφή μιούζικαλ, όπου το

## Προτεινόμενη εκπαιδευτική διαδικασία

κάθε χρώμα-παιδί να παρουσιάζεται χορεύοντας ένα κλασικό κομμάτι, κάτι σαν τη λίμνη των κύκνων και να λέει:

- I'm Green. I'm the symbol of hope κ.ο.κ.

## Υλικό για τον/την εκπαιδευτικό

ΚΑΡΤΕΛΕΣ Β\_Δ04\_C01-8, I\_C

ΛΟΓΙΑ ΤΗΣ ΙΣΤΟΡΙΑΣ

### THE STORY OF THE RAINBOW

(based on an Indian legend)

Once upon a time, all the colours in the world started to quarrel; each claimed that they were the best...

Green said: I am the sign of life and of hope. Look at the grass, the trees, and the leaves. Look out over the countryside and you will see that I'm everywhere.

Blue interrupted: Yeah, Ok but what about the sky and the sea? Water is the basis of life. Yellow chuckled: I bring laughter and warmth into the world. The sun is yellow, the moon is yellow, the stars are yellow. Every time you look at a sunflower the whole world starts to smile. Without me there would be no fun.

Orange started next to blow her own trumpet: I am the colour of health and strength. I carry all the most important vitamins. Think of carrots, pumpkins and oranges. I fill the sky at sunrise or sunset with my beauty.

Red was angry. He shouted out: I'm the ruler of you all, blood, life's blood. I am fire. I am the colour of passion and love; the red rose, the poppy.

Purple rose up to his full height. He was very tall and he spoke with great pomp: I am the colour of royalty and power. Kings have always chosen me. I am a sign of authority and wisdom. People do not question me — they listen and obey.

And so the colours went on each saying they were the best. Their quarrelling became louder and louder. Suddenly there was a startling flash of brilliant white

lightning; thunder rolled and boomed. Rain started to pour down. The colours all crouched down in fear drawing close to one another for comfort.

Then Rain spoke:

You foolish colours, fighting among yourselves. Do you not know that God made you all? Each one of you is unique and different. He loves you all. He wants you all. Join hands with one another and come with me. He will stretch you across the sky in a great bow of colour, as a reminder that he loves you all, that you can live together in peace.

- a promise that he is with you,
- a sign of hope for tomorrow.

And so whenever God has used a good rain to wash the world, He puts the rainbow in the sky, and when we see it, let us remember to appreciate one another.

### ΔΡΑΜΑΤΟΠΟΙΗΣΗ ΤΗΣ ΙΣΤΟΡΙΑΣ

#### THE STORY OF THE RAINBOW

Green:

S1: - I'm Green. I'm the symbol of hope.

S2:- Look at me! I'm the sign of life.

S3:- I'm the grass.

S4:- I'm a tree.

S5: - I'm a green leaf. I'm beautiful.

Blue:

S1: - Look at me! I am the blue sky.

S2:- I am the deep blue sea.

## Υλικό για τον/την εκπαιδευτικό

S3:- I am the water.

S4: - Listen to me! I am the rain.

S5: - Look at me! I am the most beautiful colour.

Yellow:

S1: - I'm the sun.

S2: - I'm the yellow moon.

S3: - I'm a sunflower.

S4: - I'm fun! Dance with me!

S5: - Look at me! I'm a star.

Orange:

S1: - I am a carrot. Yummie!

S2:- I am a pumpkin.

S3: - I am an orange.

S4:- I'm tasty!

S5: - Look at me! I am the sunset!

Red:

S1: - I am the colour of passion.

S2: - I'm hot! I'm the fire!

S3: - I am the colour of love.

S4: - I'm a red rose!

S5:- I'm a poppy!

Purple:

S1: - I'm the colour of power!

S2: - I'm the king!

S3:- I am wisdom.

S4: - I'm strong!

S5: - I'm wise!

*Ήχοι: Κεραυνοί/βροχή*

*Τα χρώματα τρέχουν πανικόβλητα γύρω, γύρω & κουρνιάζουν στο έδαφος στριμωγμένα το ένα δίπλα στο άλλο.*

Rain:

Stop! Don't be scared! Hold hands! Come with me and dance! Let's make a rainbow!

*(μουσική) Τα χρώματα ανακατεμένα φτιάχνουν το δικό τους ουράνιο τόξο (πιάνονται από τα χέρια & χορεύουν σε ημικύκλιο το ένα μέσα στο άλλο)*

## ΣΤΙΧΟΙ



One little Indian, two little Indians,  
three little Indians, four.  
The little Indian loves me  
and I love him more!

# Δ5

## THE PINOCCHIO STORY

Ακούμε μία απλοποιημένη έκδοση του γνωστού παραμυθιού ‘Πινόκιο’ και χορεύουμε παριστάνοντας τον ‘Πινόκιο’.

### Περιεχόμενο

Τα παιδιά μαθαίνουν λεξιλόγιο και φράσεις ακούγοντας το παραμύθι του Πινόκιο, μιας ξύλινης κούκλας που τελικά- μετά από πολλές περιπέτειες- γίνεται αληθινό αγόρι και αποκτά μια πολύ καλή σχέση με τον δημιουργό-πατέρα του, Τζεπέτο.

### Γλωσσικοί στόχοι

- Να επαναλάβουν λεξιλόγιο σχετικό με τα μέρη του ανθρώπινου σώματος αλλά και των ζώων
- Να μάθουν διάφορες καινούριες λέξεις, όπως: carpenter, fairy, school, cage, raft, magic wand, sea, ocean
- Να συνδυάσουν εικόνες με λέξεις που ακούν
- Να χρησιμοποιήσουν αγγλικές λέξεις βλέποντας τις αντίστοιχες εικόνες

### Παιδαγωγικοί στόχοι

- Να μπορούν να παρακολουθήσουν την εξέλιξη μιας ιστορίας ακούγοντάς τη
- Να κατανοήσουν την έννοια της συνοχής και της συνέχειας σε μια ιστορία
- Να κατανοήσουν το ηθικό δίδαγμα της ιστορίας, ότι δηλαδή: ‘Τα όνειρα πραγματοποιούνται, αν πραγματικά πιστεύεις σε αυτά’
- Να κινήσουν το σώμα τους, να χορέψουν και να διασκεδάσουν

### Υλικά και Μέσα

#### Υλικά:

- Εικόνες της ιστορίας (B\_Δ05\_C01-5)
- Blu tack
- CD (B\_Δ05\_M01-2)

#### Μέσα:

- CD player ή/και Η/Υ

**Φύλλα εργασίας:** B\_Δ05\_W01

### Προτεινόμενο υλικό από το διαδίκτυο:

- Τραγούδι ‘The Pinnochio’  
<http://youtu.be/uBJM2t4q5C8> (για μεγάλη τάξη)

### Προτεινόμενος διδακτικός χρόνος:

2-3 διδακτικές ώρες

## Προτεινόμενη εκπαιδευτική διαδικασία

**Βήμα 1** Λέμε στα παιδιά ότι σήμερα θα θυμηθούμε την ιστορία του Πινόκιο. Τους ρωτάμε αν ξέρουν την ιστορία και αφήνουμε ένα-δύο παιδιά να μας τη θυμίσουν. Τους λέμε ότι θα ακούσουμε την ιστορία στην αγγλική γλώσσα. Τοποθετούμε μία-μία εικόνα (B\_Δ05\_C01-5) στον πίνακα με blu tack και βάζουμε το CD για να ακούσουμε την ιστορία 🎧 'The Pinocchio Story' (βλ. υλικό για τον εκπαιδευτικό για τα λόγια). Συνεχίζουμε μέχρι το τέλος της ιστορίας όπου τους ρωτάμε να μας πουν τι κατάλαβαν από την ιστορία, τι τους έκανε εντύπωση, ποιος ήρωας τους άρεσε περισσότερο και γιατί, κλπ. Χρησιμοποιούμε και την Αγγλική και την ελληνική γλώσσα για τις ερωτήσεις. Στο τέλος συζητάμε για το ποιο είναι το ηθικό δίδαγμα της ιστορίας.

**Βήμα 2** Στη συνέχεια μοιράζουμε σε κάθε παιδί το φύλλο εργασίας με την ιστορία και τα κενά (B\_Δ05\_W01) και κολλάμε στον πίνακα το ίδιο φύλλο σε μεγέθυνση με blu tack. Εξηγούμε στα παιδιά ότι θα ακούν την ιστορία και ταυτόχρονα θα τη «διαβάζουν» στο φύλλο εργασίας. Από την ιστορία όμως «λείπουν» κάποιες λέξεις και θα πρέπει να τις αντικαταστήσουν με εικόνες που θα βρουν στο κάτω μέρος του φύλλου εργασίας. Για κάθε λέξη αντιστοιχεί και μια εικόνα. Βάζουμε το βίντεο με την ηχογραφημένη ιστορία 🎧 (βλ. προτεινόμενο υλικό από το διαδίκτυο). Ξεκινάμε διαβάζοντας: 'Once upon a time, there was an old carpenter' και μόλις πούμε τη λέξη 'carpenter' σταματάμε το βίντεο και περιμένουμε από τα παιδιά να βρουν την εικόνα με τον ξυλουργό, να την κολλήσουν στο φύλλο τους. Εμείς έχουμε κόψει τις δικές μας εικόνες και ζητάμε από ένα παιδί να σηκωθεί, να επιλέξει τη σωστή εικόνα και να την κολλήσει με blu tack στο δικό μας φύλλο εργασίας, στον πίνακα. Δείχνουμε το κενό στο οποίο μπαίνει η εικόνα έτσι ώστε το παιδί να είναι σίγουρο για το πού ακριβώς θα τοποθετήσει την εικόνα του ξυλουργού. Συνεχίζουμε με το βίντεο: 'Gerpetto who made a wooden puppet' και σταματάμε πάλι στη λέξη 'puppet'. Σταματάμε το βίντεο, επαναλαμβάνουμε τη λέξη 'puppet' και περιμένουμε τα παιδιά να κολλήσουν τη σωστή εικόνα. Μετά σηκώνουμε ένα άλλο παιδί για να κολλήσει τη σωστή εικόνα στο φύλλο εργασίας στον

πίνακα. Συνεχίζουμε έτσι με την υπόλοιπη ιστορία από το βίντεο με τις υπόλοιπες εικόνες.

Στη συνέχεια, διαβάζουμε την ιστορία από την αρχή και σταματάμε στις εικόνες χωρίς να πούμε τη λέξη. Τώρα πλέον περιμένουμε από τα παιδιά να μας πουν την αντίστοιχη λέξη της κάθε εικόνας, δηλαδή: carpenter, puppet, κλπ. Συνεχίζουμε με τον ίδιο τρόπο με όλες τις εικόνες μέχρι το τέλος της ιστορίας.

**Βήμα 3** Λέμε στα παιδιά ότι θα δοκιμάσουμε τις ικανότητές μας στο να κινούμε διάφορα μέρη του σώματός μας και ότι θα μετατραπούμε όλοι σε Πινόκιο χορεύοντας το τραγούδι 🎧 'The Pinocchio song' (βλ. υλικό για τον εκπαιδευτικό για τους στίχους). Τους τονίζουμε ότι θα πρέπει οι κινήσεις όλων μας να είναι συγχρονισμένες. Δημιουργούμε αρκετό ελεύθερο χώρο μέσα στην αίθουσα (ή αν το επιτρέπουν οι καιρικές συνθήκες μπορούμε να χορέψουμε και στο προαύλιο) και βάζουμε το τραγούδι στο CD player ή στον Η/Υ. Ζητάμε από τα παιδιά να κάνουν κύκλο. Παίζουμε το αντίστοιχο τραγούδι στον υπολογιστή ενώ παράλληλα παρουσιάζουμε το πρώτο κομμάτι του τραγουδιού δείχνοντας τις κινήσεις που πρέπει να κάνουμε όλοι μαζί, π.χ. Everybody in (κάνουμε βήματα μπροστά), Everybody out (κάνουμε βήματα πίσω), Everybody turn around (κάνουμε στροφή), Everybody shout Hey! (πηδάμε ψηλά και φωνάζουμε 'Hey!'), Everybody ready, here we go (βάζουμε τα χέρια μας στους γοφούς μας και λικνιζόμαστε), Let's do the Pinocchio (κάνουμε τα δυο μας χέρια γροθιές, τα τοποθετούμε μπροστά από τη μύτη μας και κινούμε τη μία γροθιά προς τα κάτω σαν να μεγαλώνει μία μεγάλη/ μακριά μύτη). Στη συνέχεια σηκώνουμε το δεξί μας χέρι (right arm), το αριστερό μας χέρι (left arm), το δεξί μας πόδι (right leg), το αριστερό μας πόδι (left leg), το πηγούνι μας προς τα επάνω (chin up), κάνουμε στροφή (turn around), και καθόμαστε κάτω (sit down)! Παροτρύνουμε τα παιδιά να συνεχίσουν να χορεύουν και να τραγουδούν.

## Υλικό για τον/την εκπαιδευτικό

## ΚΑΡΤΕΛΕΣ Β\_Δ05\_C01-5

## ΤΑ ΛΟΓΙΑ ΤΗΣ ΙΣΤΟΡΙΑΣ

## THE PINOCCHIO STORY

Once upon a time there was an old **carpenter**, Gepetto, who made a wooden puppet. 'How nice he is! I will call him Pinocchio.' The same evening, Gepetto went to bed. Suddenly, a **fairy** appeared and using her own **magic wand**, she gave life to Pinocchio. The next morning, old Gepetto was very happy when he saw his puppet walking and talking. So, he decided to send Pinocchio to **school**. But Pinocchio was a naughty boy! He was so naughty that he got a donkey's tail and donkey's ears and the fairy sent him into a cage! Then, the good fairy appeared again and asked him: 'What did you do, Pinocchio?' Pinocchio started telling lies. Then his **nose** started getting bigger and bigger!!! The good fairy decided to forgive Pinocchio. One day Pinocchio decided to leave home. When Gepetto found out that Pinocchio had gone, he tried to find him. He took a **boat** and looked around the sea. He was in the middle of the **ocean** when a big **whale** opened her mouth and swallowed him. Gepetto was very sad because he could not see Pinocchio again. But the good Fairy led Pinocchio to the sea and gave him a **raft**. Pinocchio got into the whale's big mouth. 'What a surprise!' Gepetto shouted and hugged Pinocchio. Later, Pinocchio lit a big **fire** in the whale's tummy. The whale opened her mouth wide. So, Gepetto and Pinocchio ran out very quickly with the raft. When they got **home**, Pinocchio said: 'Daddy...daddy, I am a real boy!!' Gepetto hugged him again and they lived happily ever after.

## Η ΙΣΤΟΡΙΑ ΜΑΣ: ΟΔΗΓΙΕΣ ΓΙΑ ΤΗΝ ΑΦΗΓΗΣΗ ΤΗΣ ΙΣΤΟΡΙΑΣ ΑΠΟ ΤΟΝ ΕΚΠΑΙΔΕΥΤΙΚΟ

Once upon a time there was an old (κάνουμε ότι περπατάμε σαν ηλικιωμένοι με τη βοήθεια μπασουινιού) **carpenter**, (κάνουμε ότι προιονίζουμε ένα κομμάτι ξύλο) Gepetto, who made a wooden (δείχνουμε κάτι ξύλινο μέσα στην τάξη) **puppet** (κάνουμε τις κινήσεις μιας μαριονέτας). 'How nice he is! I will call him **Pinocchio**'. The same **evening**,

Gepetto, went to **bed** (δείχνουμε ότι στρώνουμε ένα κρεβάτι και ότι ξαπλώνουμε κλείνοντας τα μάτια). Suddenly, a **fairy** (κάνουμε ότι έχουμε φτερά και χορεύουμε απαλά) appeared and using her own magic **wand**, (κάνουμε τις κινήσεις ενός μαγικού ραβδιού) she gave life to Pinocchio. The next **morning**, (κάνουμε ότι ξυπνάμε και σηκωνόμαστε από το κρεβάτι) old Gepetto got very **happy** (κάνουμε χαρούμενη φάτσα) when he saw his puppet walking (κάνουμε ότι περπατάμε) and talking (κάνουμε ότι μιλάμε, μπλα-μπλα-μπλα). So, he decided to send Pinocchio to **school** (κάνουμε ότι χτυπάμε σχολικό καμπανάκι, ντριν ντριν). But Pinocchio was a naughty (κάνουμε την κίνηση με το χέρι που σημαίνει 'θα σε δείρω') boy! He was so naughty that he got a **donkey's tail** (χρησιμοποιούμε τα χέρια μας στο κάτω μέρος της πλάτης μας για να κάνουμε την ουρά) and **donkey's ears** (χρησιμοποιούμε τα χέρια μας για να κάνουμε τα αυτιά του γαϊδάρου) and the fairy sent him into a **cage!** (ζωγραφίζουμε στον πίνακα ένα κλουβί). Then, the good fairy appeared (κάνουμε μία κίνηση απότομη και μία στροφή) again and asked him: 'What did you do, Pinocchio?' Pinocchio started telling lies. Then his **nose** (δείχνουμε τη μύτη μας η οποία μεγαλώνει τραβώντας τη νοερά προς τα κάτω) started getting bigger and bigger!!! The good fairy decided to forgive Pinocchio. When Gepetto found out that Pinocchio had gone, he tried to find him (κοιτάμε αριστερά και δεξιά σαν να ψάχνουμε κάτι ή κάποιον). He took a **boat** (κάνουμε ότι τραβάμε κουπί) and looked around the sea. He was in the middle of the **ocean** when a big **whale** (κάνουμε με τα χέρια το σχήμα ενός ψαριού πολύ μεγάλου – σηκώνουμε τα χέρια μας ψηλά) opened her **mouth** (ανοίγουμε το στόμα μας) and swallowed (κάνουμε ότι καταπίνουμε) him. Gepetto was very **sad** (κάνουμε σιμφ-σιμφ) because he could not see Pinocchio again. But the good Fairy led Pinocchio to the sea and gave him a **raft**. Pinocchio got into the whale's big mouth. 'What a surprise!' Gepetto shouted and hugged (αγκαλιάζουμε ένα μαθητή) Pinocchio. Later, Pinocchio lit a big **fire** in the whale's **tummy**. The whale opened her mouth wide (ανοίγουμε το στόμα μας πάρα πολύ).

## Υλικό για τον/την εκπαιδευτικό

So, Geppetto and Pinocchio ran out very quickly with the raft. When they got home Pinocchio said: 'Daddy... daddy, I am a real **boy!**' (δείχνουμε ένα οποιοδήποτε αγόρι της τάξης!) Geppetto hugged (αγκαλιάζουμε πάλι κάποιο παιδί της τάξης) him again and they lived happily ever after.

### ΣΤΙΧΟΙ

#### THE PINOCCHIO SONG

(Make a big circle.)

Everybody in. (Move forward.) Everybody out. (Move back.)

Everybody turn around. (Turn around.) Everybody shout. Hey! (Jump up and shout 'Hey!')

Everybody ready. Here we go. (Put your hands on your hips and sway side to side.)

Let's do the Pinocchio. (Make a Pinocchio nose by putting two fists in front of your nose, and then make it 'grow' by moving one hand forward.)

Right arm! (Hold up your right arm as if it were a puppet's arm.)

(Keep your right arm up as you dance in and out.)

Everybody in, Everybody out.

Everybody turn around. Everybody shout. Hey!

Everybody ready, Here we go.

Let's do the Pinocchio.

Right arm! (Hold up your right arm.)

Left arm! (Hold up your left arm.)

(Keep your right and left arm up as you dance in and out.)

Everybody in, Everybody out.

Everybody turn around. Everybody shout. Hey!

Everybody ready, Here we go.

Let's do the Pinocchio.

Right arm! (Hold up your right arm.)

Left arm! (Hold up your left arm.)

Right leg! (Hold up your right leg.)

(Keep your right and left arm up and kick your right leg as you dance in and out.)

Everybody in. Everybody out.

Everybody turn around. Everybody shout. Hey!

Everybody ready. Here we go.

Let's do the Pinocchio.

Right arm! (Hold up your right arm.)

Left arm! (Hold up your left arm.)

Right leg! (Kick your right leg.)

Left leg! (Kick your left leg.)

(Keep your right and left arm up and kick your right leg and left leg as you dance in and out.)

Everybody in, Everybody out.

Everybody turn around. Everybody shout. Hey!

Everybody ready, Here we go.

Let's do the Pinocchio.

Right arm! (Hold up your right arm.)

Left arm! (Hold up your left arm.)

Right leg! (Kick your right leg.)

Left leg! (Kick your left leg.)

Chin up! (Nod your head up and down.)

(Keep your right and left arm up and kick your right leg and left leg as you dance in and out.)

Everybody in, Everybody out.

Everybody turn around. Everybody shout. Hey!

Everybody ready, Here we go.

Let's do the Pinocchio.

Right arm! (Hold up your right arm.)

Left arm! (Hold up your left arm.)

Right leg! (Kick your right leg.)

Left leg! (Kick your left leg.)

Chin up! (Nod your head up and down.)

Turn around! (Spin.)

(Keep your right and left arm up and kick your right leg and left leg as you dance in and out.)

Everybody in, Everybody out.

Everybody turn around. Everybody shout. Hey!

Everybody ready, Here we go.

Let's do the Pinocchio.

Right arm! (Hold up your right arm.)

Left arm! (Hold up your left arm.)

Right leg! (Kick your right leg.)

Left leg! (Kick your left leg.)

Chin up! (Nod your head up and down.)

Turn around! (Spin.)

Sit down! (Sit down.)

## GRUMPY DOG GOES TO A BIRTHDAY PARTY

Ακούμε μια ιστορία με έναν Γκρινιάρη Σκύλο που γίνεται πράος και καταδεκτικός μέσα από την αγάπη των φίλων του.

### Περιεχόμενο

Μέσα από την αφήγηση μιας ιστορίας, το παιχνίδι, και το τραγούδι, τα παιδιά μαθαίνουν νέες λέξεις και φράσεις και ανακυκλώνουν ήδη γνωστές.

### Γλωσσικοί στόχοι

- Να μάθουν επίθετα που προσδιορίζουν το χαρακτήρα (grumpy, sweet) ή την εμφάνιση (striped, tiny, fat, formal, casual, comfortable)
- Να ανακυκλώσουν λεξιλόγιο σχετικό με ρούχα, χρώματα, φαγητά, ρήματα κίνησης
- Να ανακυκλώσουν προθέσεις, wh-questions και Yes/No-questions
- Να συμμετέχουν με βοήθεια στην αφήγηση μια ιστορίας
- Να μάθουν να προφέρουν και να διαβάζουν το γράμμα Dd (βλ. οδηγίες στην εισαγωγή)

### Παιδαγωγικοί στόχοι

- Να μάθουν να εστιάζουν την προσοχή τους σε αυτό που ακούν
- Να μάθουν να διαχειρίζονται ένα άγνωστο κείμενο αναπτύσσοντας τεχνικές κατανόησης του προφορικού λόγου
- Να αναπτύξουν τη συνδυαστική τους σκέψη
- Να απολαύσουν τη μαθησιακή διαδικασία μέσα από την αφήγηση ιστορίας, το τραγούδι και το παιχνίδι
- Να συγχρονίσουν την κίνησή τους με μουσικά ερεθίσματα

### Υλικά και Μέσα

#### Υλικά:

- Εικόνες της ιστορίας (B\_Δ06\_C01-11)
- Ένα μικρό μαλακό μπαλάκι
- Blu tack
- CD (B\_Δ06\_M01-3)

#### Μέσα:

- CD player ή/και H/Y

### Φύλλα εργασίας: 0

### ABC

- Εικόνα για το γράμμα (D\_C)
- CD για το αλφάβητο (D\_M)
- Φύλλο εργασίας (D\_W)

### Προτεινόμενο υλικό από το διαδίκτυο: 0

### Προτεινόμενος διδακτικός χρόνος:

2 διδακτικές ώρες



## Προτεινόμενη εκπαιδευτική διαδικασία

**Βήμα 1** Λέμε στα παιδιά ότι θα τους αφηγηθούμε μια ιστορία με έναν γκρινιάρη σκύλο που πήγε σε ένα πάρτι γενεθλίων. Εναλλακτικά, και αν υπάρχει δυνατότητα μπορούμε να τους δείξουμε τον γκρινιάρη ήρωα από τα στρουμφάκια προκειμένου να αντιληφθούν τη σημασία της λέξης ‘grumpy’ μόνα τους.

Τους δείχνουμε την εικόνα με το σκύλο (B\_Δ06\_C01) και τους λέμε: ‘Look! This is Grumpy Dog’. Ζητάμε να επαναλάβουν το όνομα του σκύλου και να μας πουν πώς νομίζουν ότι συμπεριφέρεται ένας Γκρινιάρης Σκύλος. Ρωτάμε, για παράδειγμα: ‘Does Grumpy Dog like parties?’, ‘Has Grumpy Dog got many friends?’, ‘Is Grumpy Dog happy? Why? Why not?’ κλπ.

**Βήμα 2** Κολλάμε στον πίνακα μία-μία τις εικόνες της ιστορίας (B\_Δ06\_C02-11) ζητώντας κάθε φορά από τα παιδιά να μας πουν τι βλέπουν. Παρουσιάζουμε λέξεις και φράσεις-κλειδιά της ιστορίας, π.χ. a postman, a letter, an invitation to a birthday party, a present, a birthday cake, candles και τους ζητάμε να τις επαναλάβουν, ενώ παράλληλα τους κάνουμε ερωτήσεις, όπως:

- Where is Grumpy Dog? In his living room? In his bedroom? In the kitchen? What is he wearing?, Is he happy?, etc.

**Βήμα 3** Αφού έχουμε τοποθετήσει όλες τις εικόνες της ιστορίας με τη σειρά στον πίνακα, ζητάμε από τα παιδιά να καθίσουν αναπαυτικά για να ακούσουν την ιστορία. Βάζουμε στο CD player την ιστορία 🎧 “Grumpy Dog goes to a birthday party” (βλ. υλικό για τον εκπαιδευτικό για τα λόγια της ιστορίας) ή την αφηγούμαστε εμείς. Χρησιμοποιούμε όλες τις τεχνικές αφήγησης που θα βοηθήσουν στην κατανόηση του νοήματος όπως χρωμάτισμα της φωνής, αυξομείωση του τόνου, μίμηση, εκφράσεις προσώπου, κλπ. Αφηγούμαστε την ιστορία αργά μέχρι το τέλος χωρίς να διακόψουμε για να δώσουμε εξηγήσεις. Δεν ξεχνάμε να δείχνουμε κατά περίπτωση και τις εικόνες που έχουμε ήδη κολλήσει στον πίνακα, σα να ήταν οι εικονογραφημένες σελίδες της ιστορίας μας.

**Βήμα 4** Στη συνέχεια, ακούμε ή αφηγούμαστε την ιστορία για δεύτερη φορά σταματώντας κάθε φορά την αφήγηση για να κάνουμε στα παιδιά ερωτήσεις προκειμένου να βεβαιωθούμε ότι καταλαβαίνουν την ιστορία. Για παράδειγμα για την πρώτη εικόνα μπορούμε να ρωτήσουμε:

- Who's this?
- Where's he?
- What's he doing?

Για τη δεύτερη

- Who's this?
- What has he got?

Για την τρίτη

- What's this?
- Who's having the party? Why?

Για την τέταρτη

- Who's Grumpy Dog talking to?

Για την πέμπτη

- What's Grumpy Dog wearing?
- What colour are his trousers/tie/shirt?

Για την έκτη

- What's this? Is it a good present for Sweet Rabbit?

Για την έβδομη

- Is Sweet Rabbit sad? Is he happy?
- Does he like his present?

Για την όγδοη

- What animals can you see?
- What are the animals doing?
- Where is Grumpy Dog/Tiny Mouse/Sweet Rabbit/Fat Pig/Stripey Cat?

Για την ένατη

- What are the animals wearing on their heads?
- How many candles are there on the birthday cake?
- What food is on the table? Are there any sandwiches...?

Για τη δέκατη

- What are the animals doing?
- Are they happy?

**Βήμα 5** Αφηγούμαστε ή ακούμε την ιστορία και τρίτη

## Προτεινόμενη εκπαιδευτική διαδικασία

φορά σταματώντας κάπου-κάπου και ζητώντας από τα παιδιά να πουν ή να επαναλάβουν φράσεις – κλειδιά της ιστορίας (βλ. για παράδειγμα τις υπογραμμισμένες φράσεις στα λόγια της ιστορίας).

**Βήμα 6** Θυμίζουμε στα παιδιά ότι τα ζώα της ιστορίας έπαιξαν διάφορα παιχνίδια στο πάρτι και τους προτείνουμε να παίξουμε ένα από τα παιχνίδια τους μαζί. Το παιχνίδι ονομάζεται 'Pass me the ball'. Βοηθάμε τα παιδιά να σχηματίσουν έναν κύκλο με τις καρέκλες τους και δίνουμε σε ένα παιδί ένα μικρό μαλακό μπαλάκι. Παίζουμε μια μουσική στο CD player (κατά προτίμηση γρήγορη-χορευτική) και τα παιδιά περνούν το μπαλάκι από το ένα στο άλλο. Όταν ξαφνικά σταματήσουμε τη μουσική το παιδί που έχει στο χέρι του το μπαλάκι πρέπει να φωνάζει δυνατά μία φράση ή λέξη από την ιστορία που διηγηθήκαμε. Χρησιμοποιώντας την κατάσταση με τα ονόματα των μαθητών της τάξης βάζουμε πόντους για κάθε σωστή λέξη ή φράση που θα πουν. Ο μαθητής με τους περισσότερους πόντους είναι ο νικητής.

**Βήμα 7** Κλείνουμε την παρουσίαση της ιστορίας με ένα παραδοσιακό αγγλικό τραγούδι 'The more we get together' (βλ. υλικό για τον εκπαιδευτικό για τους στίχους) που τραγούδησαν τα ζώα στο πάρτι για να δείξουν στο Γκρινιάρη Σκύλο ότι όσο πιο πολλούς φίλους έχει, τόσο πιο χαρούμενος θα είναι, θα πάψει να παραπονιέται και θα γίνει γλυκός και καταδεκτικός. Αρχικά βάζουμε το τραγούδι στο CD player για να το ακούσουν τα παιδιά (2-3 φορές). Μετά λέμε τους στίχους έναν – έναν και ζητάμε από τα παιδιά να τους επαναλάβουν χωρίς τη μουσική (επαναλαμβάνουμε αυτή τη διαδικασία τουλάχιστον δύο φορές). Κατόπιν βάζουμε πάλι τη μουσική αλλά τη σταματάμε κάθε δύο-τρεις στίχους και ζητάμε από τα παιδιά να επαναλάβουν με ρυθμό. Τέλος τραγουδάμε το τραγούδι όλοι μαζί με τη συνοδεία της μουσικής από το CD.

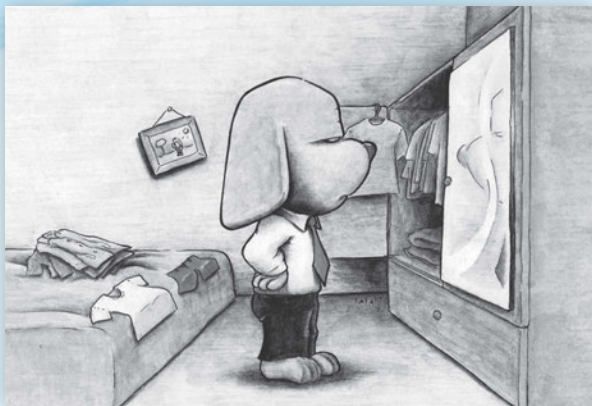

## Υλικό για τον/την εκπαιδευτικό

### ΚΑΡΤΕΛΕΣ Β\_Δ06\_C01-11, D\_C

#### ΤΑ ΛΟΓΙΑ ΤΗΣ ΙΣΤΟΡΙΑΣ

#### GRUMPY DOG GOES TO A BIRTHDAY PARTY

Grumpy Dog is sitting in the living room watching TV. 'Ugh, there's nothing good on TV!' he mutters to himself. 'I don't like the news, I don't like the films, I don't like the music shows, I don't like the football matches' he complains.

Suddenly he hears the doorbell ring. 'Who is it?' he shouts. 'It's the postman. I've got a letter for you'. Grumpy Dog can't believe his ears. 'A letter for me? No, No... It's a mistake. I have no friends' he thinks. He opens the letter and what a surprise! It's an invitation to Sweet Rabbit's birthday party. 'I don't like parties. I've never been to a party before' he thinks and phones Strikey Cat to find out what happens at parties.

After thinking and thinking, Grumpy Dog makes up his mind. 'OK. I'll go to Sweet Rabbit's party. What is there to lose, anyway?

First he thinks 'What can I wear?' He puts on his black trousers and his white shirt and then his red tie. He looks at himself in the mirror. 'No!' he says 'I don't like these clothes. They're too formal, I look terrible!'. Then he tries on his red shorts and his white T-shirt. He looks at himself in the mirror and there he goes again 'No, I don't like these clothes. They're too casual!' 'I know' Grumpy Dog says finally 'I'll wear my jeans and my blue T-shirt as always. I want to feel comfortable.'

Next, Grumpy Dog thinks 'What present can I give him?' 'What would Sweet Rabbit really like?' 'A carrot? Some fruit? A ball? I know! I'll give him this big box.'

On the way to Sweet Rabbit's party Grumpy Dog thinks again.

'What if the other animals don't play with me?'

'What if I don't like the music?'

'What if I don't like the food?'

When Grumpy Dog gets to the party, Sweet Rabbit welcomes him with a big smile.

'Happy Birthday' says Grumpy Dog and gives him his present.

'Thank you' says Sweet Rabbit 'It's a box! I love it'.

'Let's play with it', say Tiny Mouse and Porky Pig, who are also there.

Grumpy Dog stops being grumpy. He joins his friends' game, who hide in, behind, and under the box. When the food is served Grumpy Dog tastes everything and finds everything delicious. After Sweet Rabbit blows out the candles on his birthday cake the five friends sing and dance together.

At the end of the party Grumpy Dog feels very full and very happy. Now he's got some friends. They can play together every day. Sweet Rabbit's birthday party has made him a different dog. He even thinks of changing his name to Sweet.

#### ΣΤΙΧΟΙ

#### THE MORE WE GET TOGETHER

The more we get together  
together  
together

The more we get together  
the happier we are  
For your friends are my friends  
And my friends are your friends  
The more we get together  
the happier we are

#### Dd

Danny the dog  
is big and strong.  
My dog is Daisy.  
She's small and lazy!

## THE SELFISH GIANT

Ακούμε μια ιστορία βασισμένη στο διήγημα του Όσκαρ Ουάιλντ 'Ο Εγωιστής Γίγαντας'.

### Περιεχόμενο

Τα παιδιά μαθαίνουν νέες φράσεις μέσα από την αφήγηση μιας ιστορίας, τις οποίες αναπαράγουν δραματοποιώντας μερικές σκηνές. Επίσης τραγουδούν ένα τραγούδι που τονίζει τη σημασία του να 'μοιράζεσαι' πράγματα με τους άλλους.

### Γλωσσικοί στόχοι

- Να μάθουν νέο λεξιλόγιο και φράσεις, π.χ. colourful flowers, soft green grass, huge garden, the garden is only for me, it is always winter in the Selfish Giant's garden, what a surprise, he isn't selfish anymore, we can all play together
- Να ανακλύσουν λεξιλόγιο σχετικό με τις εποχές, τους μήνες και γνωστές δομές, π.χ. What is it doing? It is singing. / There is/are...
- Να ακούσουν μια ιστορία και να καταλαβαίνουν την πλοκή της
- Να περιγράψουν μια εικόνα στα Αγγλικά
- Να συνδυάσουν το λόγο με το αντίστοιχο οπτικό ερέθισμα-εικόνα
- Να μάθουν να προφέρουν και να διαβάζουν το γράμμα Gg (βλ. οδηγίες στην εισαγωγή)

### Παιδαγωγικοί στόχοι

- Να κατανοήσουν τη δύναμη της αγάπης και τη σημασία του να μοιράζεσαι πράγματα με τους άλλους
- Να κατανοήσουν τις αλλαγές στο φυσικό περιβάλλον ανάλογα με τις εποχές του χρόνου
- Να ψυχαγωγηθούν ακούγοντας μια ιστορία-τραγουδώντας ένα τραγούδι

### Υλικά και Μέσα

#### Υλικά:

- Οι εικόνες της ιστορίας (B\_Δ07\_C01-6)
- CD (B\_Δ07\_M01-2)

#### Μέσα:

- CD player ή/και Η/Υ

### Φύλλα εργασίας: 0

### ABC

- Εικόνα για το γράμμα (G\_C)
- CD για το αλφάβητο (G\_M)
- Φύλλο εργασίας (G\_W)

### Προτεινόμενο υλικό από το διαδίκτυο:

- Τραγούδι  
<http://www.youtube.com/watch?v=pu2C4xylXwY&feature=related>

### Προτεινόμενος διδακτικός χρόνος:

4 διδακτικές ώρες

## Προτεινόμενη εκπαιδευτική διαδικασία

**Βήμα 1** Επειδή η έννοια ‘εγωιστής’ είναι δύσκολη για τα παιδιά αυτής της ηλικίας προτείνεται να γίνει μία εισαγωγή στα ελληνικά με σχετικές ερωτήσεις όπως για παράδειγμα ‘Πώς θα λέγαμε κάποιον που δεν θέλει να μοιράζεται κάτι, τα θέλει όλα δικά του;’ ή ‘Πώς θα λέγαμε αυτόν που θέλει να τον υπακούν όλοι;’ Εκμαιεύουμε έτσι τη λέξη ‘selfish’. Αμέσως μετά λέμε στα παιδιά ότι θα τους αφηγηθούμε μια ιστορία για έναν Εγωιστή Γίγαντα ‘A Selfish Giant’ που δεν ήθελε να μοιράζεται τον κήπο του με κανέναν άλλο. Τους δείχνουμε την εικόνα (B\_Δ07\_C02) με το Γίγαντα και τους λέμε: ‘Look! This is the Selfish Giant.’

Ζητάμε να επαναλάβουν το όνομα του ήρωα της ιστορίας και να μας πουν πώς νομίζουν ότι συμπεριφέρεται. Ρωτάμε, για παράδειγμα:

- Does he share his things?
- Has the Selfish Giant got any friends?
- Does the Selfish Giant love people?, etc.

**Βήμα 2** Κολλάμε στον πίνακα μία-μία τις εικόνες της ιστορίας (B\_Δ07\_C01-6) ζητώντας κάθε φορά από τα παιδιά να μας πουν τι βλέπουν. Προτρέπουμε τα παιδιά να λένε στα Αγγλικά όσες λέξεις γνωρίζουν ήδη. Παρουσιάζουμε λέξεις και φράσεις-κλειδιά της ιστορίας, π.χ. a huge garden, colourful flowers, soft grass, the frightened children, a hole in the wall, ενισχύοντας την κατανόηση με διάφορες κινήσεις, εκφράσεις προσώπου, μίμηση συναισθήματος, κλπ. και τους ζητάμε να τις επαναλάβουν, ενώ παράλληλα τους κάνουμε ερωτήσεις, όπως:

- Where are the children? Is the garden big? Is it beautiful? What season is it here? Is it spring/autumn/summer/winter?, etc.

**Βήμα 3** Αφού έχουμε τοποθετήσει όλες τις εικόνες της ιστορίας με τη σειρά στον πίνακα, ζητάμε από τα παιδιά να καθίσουν αναπαυτικά για να ακούσουν την ιστορία. Βάζουμε στο CD player την ιστορία  ‘The Selfish Giant’ (βλ. υλικό για τον εκπαιδευτικό για τα λόγια της ιστορίας) ή αφηγούμαστε εμείς την ιστορία. Χρησιμοποιούμε όλες τις τεχνικές αφήγησης που θα βοηθήσουν στην κατανόηση του νοήματος

όπως χρωμάτισμα της φωνής, αυξομείωση του τόνου, μίμηση, εκφράσεις προσώπου, κλπ. Αφηγούμαστε την ιστορία αργά μέχρι το τέλος χωρίς να διακόψουμε για να δώσουμε εξηγήσεις. Δεν ξεχνάμε να δείχνουμε κατά περίπτωση και τις εικόνες που έχουμε ήδη κολλήσει στον πίνακα, σα να ήταν οι εικονογραφημένες σελίδες της ιστορίας μας.

Αν τα παιδιά το επιθυμούν, μπορούμε να ακούσουμε την ιστορία και μία δεύτερη φορά από το CD.

**Βήμα 4** Στη συνέχεια, αριθμούμε τις εικόνες που έχουμε τοποθετήσει στον πίνακα και λέμε στα παιδιά ανακατεμένες αντιπροσωπευτικές φράσεις από την κάθε εικόνα της ιστορίας. Τους ζητάμε να σκεφτούν την ιστορία, να προσέξουν τις εικόνες και να μας πουν σε ποια εικόνα αναφέρεται η κάθε φράση που λέμε. Ενδεικτικά από την πρώτη εικόνα επιλέγουμε τις φράσεις: ‘There are tall fruit trees, colourful flowers and soft green grass in it.’ και ‘We’re so happy here.’. Για τη δεύτερη εικόνα: ‘One day the Giant comes back from his trip.’ και ‘The children are scared and run away.’.

Για την τρίτη εικόνα: ‘The next day the Giant builds a huge wall around the garden.’ και ‘The garden is only for me.’.

Για την τέταρτη εικόνα: ‘The little children sneak into the garden.’ και ‘They climb happily on the trees.’.

Για την πέμπτη εικόνα: ‘The Selfish Giant helps one little boy climb up the last frozen tree in the garden.’ και ‘Spring is here at last’ shouts the Giant.’.

Για την έκτη εικόνα: ‘It’s your garden, and we can all play together.’ και ‘And they live happily ever after.’.

**Βήμα 5** Ζητάμε από τα παιδιά να δραματοποιήσουν την ιστορία του Εγωιστή Γίγαντα. Τα χωρίζουμε σε τόσες ομάδες (π.χ. 6 ομάδες x 4 παιδιά) όσες και οι εικόνες της ιστορίας μας. Η κάθε ομάδα, ανάλογα με την εικόνα που έχει αναλάβει να δραματοποιήσει, παράγει μικρές φράσεις- μικρούς διαλόγους με τη βοήθεια μας. Όταν όλες οι ομάδες είναι έτοιμες έρχονται στο μπροστινό μέρος της τάξης και παίζουν τους ρόλους

## Προτεινόμενη εκπαιδευτική διαδικασία

τους (βλ. ενδεικτικοί διάλογοι στο εκπαιδευτικό υλικό). Προαιρετικά η κάθε ομάδα μπορεί να ζωγραφίσει μια εικόνα αντιπροσωπευτική του διαλόγου που δραματοποίησε και όλες μαζί οι ζωγραφιές να δεθούν με εξώφυλλο τον Εγωιστή Γίγαντα σε ένα μικρό βιβλιαράκι της τάξης.

**Βήμα 6** Κλείνουμε τη δραστηριότητα με ένα τραγούδι το οποίο μπορούμε να δούμε σε βίντεο ή να το ακούσουμε από το CD. Αρχίζουμε να προβάλλουμε το βίντεο (βλ. προτεινόμενο υλικό από το διαδίκτυο) και το σταματάμε στην πρώτη εικόνα. Κάνουμε στα παιδιά ερωτήσεις, όπως: 'How many children are there?' και μετά 'How many ice creams are there?'. Συνεχίζουμε τις ερωτήσεις για να καταλήξουμε στο συμπέρασμα ότι είναι πολύ σημαντικό να μάθουμε να μοιραζόμαστε τα πράγματά μας και να μην είμαστε εγωιστές όπως ο γίγαντας. Ρωτάμε για παράδειγμα:

- Is the boy with the ice-cream happy?
- Is the girl without the ice-cream happy? Why?
- What can the boy do?

Εκμαιεύουμε δηλαδή την απάντηση: He can share his ice-cream.

Ζητάμε από τα παιδιά να επαναλάβουν τη φράση και μετά συνεχίζουμε την προβολή του βίντεο προτρέποντας τα παιδιά να τραγουδήσουν μαζί το ρεφραίν του τραγουδιού 🎵 'Sharing song' (βλ. υλικό για τον εκπαιδευτικό για τους στίχους). Επαναλαμβάνουμε όλοι μαζί το ρεφραίν (μπορούμε και χωρίς μουσική) δείχνοντας κάθε φορά πως μοιραζόμαστε κάτι. Για παράδειγμα μπορούμε να έχουμε σε μια τσάντα καραμέλες ή σοκολατάκια ή ένα μπολ με φρούτα και ενώ τραγουδάμε, να μοιράζουμε σε όλα τα παιδιά από ένα δείχνοντάς τους έμπρακτα αυτό που τραγουδάμε.

## Υλικό για τον/την εκπαιδευτικό

ΚΑΡΤΕΛΕΣ B\_Δ07\_C01-6, G\_C

ΛΟΓΙΑ ΤΗΣ ΙΣΤΟΡΙΑΣ

🎧 'THE SELFISH GIANT'

The selfish giant εμπνευσμένο από το ομώνυμο διήγημα του Oscar Wilde

**Εικόνα 1:** Every afternoon lots of little children, boys and girls, come to play in the Giant's garden. It's a very big garden- huge, like the Giant- but so beautiful. There are tall fruit trees, colourful flowers and soft green grass in it. 'We're so happy here', the children cry while playing all sorts of different games- with their rackets, with their ball, with their toys.

**Εικόνα 2:** One day the Giant comes back from his trip. He looks mean. He stands in the middle of the garden and shouts in an angry voice. 'What are you doing here?' 'This is my garden and you can't play in it'. The children are scared and run away.

**Εικόνα 3:** The next day the Giant builds a huge wall around the garden. 'Nobody can come in now', he thinks to himself. 'The garden is only for me'.

He's a very selfish Giant.

Time passes fast and spring comes everywhere. But not in the Selfish Giant's garden. Then, summer comes everywhere. But not in the Selfish Giant's garden. And then Autumn comes. But again, not in the Selfish Giant's garden.

It is always winter in the Selfish Giant's garden.

**Εικόνα 4:** One day the little children find a small hole in the Giant's wall and sneak into the garden. They climb happily on the trees and what a surprise! The trees are now full of flowers, the grass is green again and the birds are singing the most beautiful music in the world.

**Εικόνα 5:** The Selfish Giant wakes up to the lovely music he can hear. He goes to his garden and helps one little boy climb up the last frozen tree in the garden. And suddenly the tree is filled with green leaves and colourful flowers.

'Spring is here at last' shouts the Giant.

He isn't selfish anymore!

**Εικόνα 6:** 'There's no wall around my garden', the Giant

## Υλικό για τον/την εκπαιδευτικό

says to the children. His voice is so sweet now.  
 'It's not my garden anymore', 'It's your garden, and we  
 can all play together' adds the Giant.  
 And they all live happily ever after.

### ΕΝΔΕΙΚΤΙΚΟΙ ΔΙΑΛΟΓΟΙ ΓΙΑ ΤΗ ΔΡΑΜΑΤΟΠΟΙΗΣΗ

Εικόνα 1

- Look! It's a big garden!
- It's beautiful!
- There are flowers and trees!
- Let's play!

Εικόνα 2

- Oh no! The giant!
- What are you doing here?
- We're playing.
- Go away!
- Hurry up! Run!

Εικόνα 3

- Look! A wall!
- We can't go in the garden.
- We can't play now.
- The giant is selfish.

Εικόνα 4

- Look! A hole in the wall!
- Let's go in the garden.
- It's winter here!
- Let's climb up the trees.

Εικόνα 5

- It's spring now!
- Come little boy! Let me help you climb up the tree.
- Thank you Mr Giant.
- My garden is beautiful again.

Εικόνα 6

- Can we play in your garden now?
- It isn't my garden. It's your garden!
- Thank you Mr Giant. You're so kind.
- You aren't selfish anymore!
- You like sharing!
- Let's play together.

### ΣΤΙΧΟΙ

#### SHARING SONG

It's mine  
 But you can have some  
 With you I'd like to share it  
 Cos if I share it with you  
 You'll have some too

#### Gg

A goat in the garden,  
 a goat in the garden,  
 a goat in the garden  
 is eating grass!

# Δ8

## SAILORS AND MERMAIDS.

Ένας συνδυασμός δραστηριοτήτων που στηρίζεται σε μια θαλασσινή ιστορία με έναν ναύτη και μία γοργόνα.

### Περιεχόμενο

Τα παιδιά ακούν μία ιστορία, μαθαίνουν λεξιλόγιο σχετικό με τη θάλασσα, ανακυκλώνουν λεξιλόγιο σχετικό με χρώματα, κάποια ρούχα, μέρη του σώματος και οδηγίες κατασκευών, παίζουν ένα ομαδικό παιχνίδι, κατασκευάζουν γοργόνες, βάρκες και ναυτικά καπέλα και τραγουδούν ένα τραγούδι υποδυόμενοι τους ναύτες.

### Γλωσσικοί στόχοι

- Να μάθουν λεξιλόγιο σχετικό με τον κόσμο της θάλασσας, π.χ. mermaid, sailor, jellyfish, whale, octopus, coral, boat, sail και φράσεις, όπως: Did you see my..., I want my..., Come down, It's dangerous, My best friend
- Να ανακυκλώσουν λεξιλόγιο σχετικό με χρώματα, μέρη του σώματος, ρούχα και οδηγίες κατασκευών
- Να κατανοήσουν μια ιστορία για να χρωματίσουν σωστά μία σχετική εικόνα
- Να συνδυάσουν τον προφορικό λόγο με οπτικά ή ακουστικά ερεθίσματα
- Να μάθουν ένα ναυτικό τραγούδι στα Αγγλικά

### Παιδαγωγικοί στόχοι

- Να γνωρίσουν και να αγαπήσουν τον θαλάσσιο κόσμο
- Να αναπτύξουν θετική άμιλλα ενώ παίζουν
- Να ασκήσουν το σώμα τους
- Να αναπτύξουν τη φαντασία τους
- Να αναπτύξουν τις λεπτές κινήσεις τους με χειροτεχνίες

### Υλικά και Μέσα

#### Υλικά:

- Κάρτα με πίνακα με ναύτη (Τσαρούχης) & εικόνα λαϊκής τέχνης με γοργόνα (B\_Δ08\_C01)
- Κάρτες με θαλασσινά αντικείμενα και πλάσματα (B\_Δ08\_F01-8)
- Καρυδότσουφλα (χωρισμένα στα δύο)
- Οδοντογλυφίδες
- Χαρτόνι
- Ξυλάκια παγωτού
- Glitter glue
- Άσπρη κόλλα
- Παλιές εφημερίδες
- Ψαλίδι

- Πλαστελίνη
- Χρώματα
- Αρκετά σπαγκάκια
- Σελοτέιπ
- CD (B\_Δ08\_M01-2)

#### Μέσα:

- CD player ή/και Η/Υ

**Φύλλα εργασίας:** B\_Δ08\_W01-2

### Προτεινόμενο υλικό από το διαδίκτυο:

- Τραγούδι 'A sailor went to sea'

### Προτεινόμενος διδακτικός χρόνος:

4 διδακτικές ώρες



## Προτεινόμενη εκπαιδευτική διαδικασία

**Βήμα 1** Παρουσιάζουμε στα παιδιά δύο πίνακες, έναν του Τσαρούχη που απεικονίζει έναν ναύτη, και μία ελληνική λαϊκή ζωγραφιά που απεικονίζει μία γοργόνα (B\_Δ08\_C01). Ρωτάμε τα παιδιά να μας πουν τι βλέπουν:

- What can you see? Is it a woman or a fish? / She is a mermaid. She is half woman and half fish. / What is he? He works in the sea. He has a boat. He is a sailor.

Ρωτάμε τα παιδιά να μας πουν αν ξέρουν κάποια ιστορία με γοργόνες και ναύτες και συζητάμε μαζί τους για το τι έχουν ακούσει, π.χ. το παραμύθι της μικρής γοργόνας ή το μύθο με τη γοργόνα και τον βασιλιά Αλέξανδρο. Στη συνέχεια τους δείχνουμε μια αφίσα με τα διάφορα θαλάσσια πλάσματα και αντικείμενα (B\_Δ08\_C02-9). Ρωτάμε τα παιδιά:

- What is this? / Is it a fish?

-Yes, it is. It is a shark ή It is a whale.

Παρουσιάζουμε κάποια από αυτά ως εξής: 'This is a shell. A sea shell'.

Επαναλαμβάνουμε μαζί τους όλα τα αντικείμενα και θαλάσσια πλάσματα μέχρι να μάθουν το σχετικό λεξιλόγιο. Στη συνέχεια, τους λέμε ότι θα ακούσουμε μια ιστορία που λέγεται 'The Sailor and the Mermaid'. Διαβάζουμε στα παιδιά την ιστορία ή την ακούμε μία ή δύο φορές 🎧 (βλ. υλικό για τον εκπαιδευτικό για τα λόγια της ιστορίας).

**Βήμα 2** Ζητάμε από τα παιδιά να πάρουν τα χρώματά τους και αφού τους δείξουμε το φύλλο εργασίας (B\_Δ08\_W01-2), με έναν ναύτη και μία γοργόνα, ζητάμε από τα παιδιά να το χρωματίσουν ακούγοντας για δεύτερη φορά την ιστορία για τον ναύτη και τη γοργόνα. Διαβάζουμε (ή ακούμε από το CD) την ιστορία 'The Sailor and the Mermaid' 🎧 (βλ. υλικό για τον εκπαιδευτικό για τα λόγια της ιστορίας) κάνοντας παύσεις ή κινήσεις μίμησης ή αλλάζοντας τον τόνο της φωνής μας ή επαναλαμβάνοντας την κάθε πρόταση 2 φορές. Περιμένουμε μέχρις ότου τα παιδιά ολοκληρώσουν τη ζωγραφική τους. Αν χρειαστεί διαβάζουμε την ιστορία και τρίτη φορά. Σταματάμε στην τρίτη φορά ακόμα και αν τα παιδιά δεν έχουν ολοκληρώσει όλη τη ζωγραφική τους. Στη

συνέχεια ρωτάμε: 'What colour is the mermaid's hair? What colour is the sailor's boat?' και περιμένουμε τις απαντήσεις των παιδιών όπως: 'It is red. / It is red and blue and green.'

**Βήμα 3** Λέμε στα παιδιά ότι θα κατασκευάσουμε γοργόνες και βαρκούλες. Τους λέμε να διαλέξουν την κατασκευή που προτιμούν. Μοιράζουμε στα παιδιά που διάλεξαν τη γοργόνα φωτοτυπίες με τις γοργόνες, κόλλα glitter glue καθώς και από ένα ξυλάκι παγωτού και δίνουμε τις ανάλογες οδηγίες στα Αγγλικά, π.χ. Colour, Stick, Mix, Cut out. Στα παιδιά που διάλεξαν τη βαρκούλα μοιράζουμε από 2 μισά κελύφη καρδιού, 2 οδοντογλυφίδες, κομμάτια εφημερίδας και λίγη πλαστελίνη και χρησιμοποιούμε ρήματα, όπως, empty, put, fill, stick, cut, make holes, etc. για να τους δώσουμε τις οδηγίες. Όταν ολοκληρώσουν τις κατασκευές, μπορεί το κάθε παιδί να παρουσιάσει τη γοργόνα του ή τη βαρκούλα του στην υπόλοιπη τάξη στα Αγγλικά, λέγοντας για παράδειγμα:

This is my mermaid. She's got long, purple hair. She has got a tail. Her tail is shiny green... / These are my boats. They're brown. They've got sails. The sails are black and white... or This is my fleet. It's got two boats...

**Βήμα 4** Πηγαίνουμε στο προαύλιο του σχολείου και λέμε στα παιδιά ότι θα παίξουμε ένα παιχνίδι που λέγεται 'Sailors & Mermaids'. Ρωτάμε ποια παιδιά θα ήθελαν να κάνουν τους ναύτες (χρειαζόμαστε 3 ναύτες) και εξηγούμε ότι τα υπόλοιπα παιδιά θα κάνουν τις γοργόνες. Δένουμε με ένα σπαγκάκι χαλαρά τα πόδια των παιδιών που θα κάνουν τις γοργόνες και ορίζουμε τα σημεία εκκίνησης και τέρματος μέσα στο προαύλιο. Εμείς (είτε κάποιο παιδί που θέλει) κάνουμε τον διαιτητή και δίνουμε την εκκίνηση φωνάζοντας 'Go!'. Τότε όλες οι γοργόνες ξεκινούν να τρέχουν μέχρι οι 3 ναύτες να ακινητοποιήσουν κάποιες από αυτές. Όταν ο ναύτης ακουμπήσει μία γοργόνα της λέει: 'On the rock'. Η γοργόνα αυτή είναι υποχρεωμένη να ακινητοποιηθεί. Οι υπόλοιπες γοργόνες συνεχίζουν με σκοπό να πλησιάσουν τις ακινητοποιημένες γοργόνες και να τις ελευθερώσουν αφού πουν: 'Free!'. Αφού εξηγήσουμε

## Προτεινόμενη εκπαιδευτική διαδικασία

τους κανονισμούς, λέμε στα παιδιά ότι νικητές μπορεί να είναι είτε οι γοργόνες αν καταφέρουν και φθάσουν όλες στο τέρμα είτε οι ναύτες αν καταφέρουν και ακινητοποιήσουν όλες τις γοργόνες. Μπορούμε να ξαναπαιζουμε το παιχνίδι αλλάζοντας ρόλους.

**Βήμα 5** Λέμε στα παιδιά ότι θα γίνουμε όλοι ναύτες κατασκευάζοντας ναυτικά καπέλα. Δίνουμε σε κάθε παιδί μισή εφημερίδα και ενώ δείχνουμε πώς φτιάχνεται το καπέλο τους δίνουμε εντολές στα Αγγλικά, όπως:

- Fold in half, Fold again, Fold the bottom up, etc.

Φοράμε όλοι τα ναυτικά καπέλα και φωνάζουμε:

- We are sailors!!

Στη συνέχεια, τους λέμε ότι θα ακούσουμε ένα τραγούδι 🎧 'The sailor went to sea' (βλ. υλικό για τον

εκπαιδευτικό για τους στίχους). Ακούμε το τραγούδι πολλές φορές και παροτρύνουμε τα παιδιά να κάνουν τις κινήσεις. Επιταχύνουμε προς το τέλος και διασκεδάζουμε.

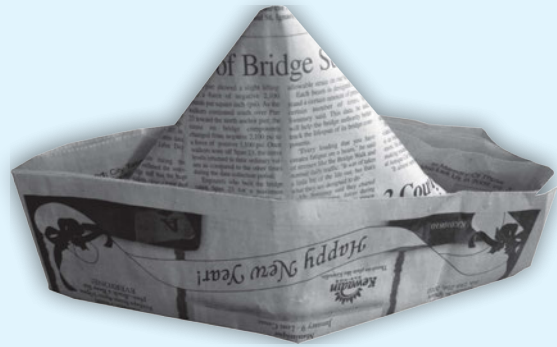

## Υλικό για τον/την εκπαιδευτικό

ΚΑΡΤΕΛΕΣ B\_Δ08\_C01

FLASHCARDS B\_Δ08\_F01-8

ΤΑ ΛΟΓΙΑ ΤΗΣ ΙΣΤΟΡΙΑΣ

### 🎧 THE SAILOR AND THE MERMAID

Once there was a mermaid who lived at the bottom of the blue sea. She was very beautiful. Her hair was long and red. She had ribbons in her hair. They were purple. Her body was strange. She had a tail. The tail was blue. Her eyes were green and her lips were pink. She had lots of sea friends, a fish, a starfish, a sea shell, a crab, a sea horse and an octopus. The fish was blue, the starfish was yellow, the sea shell was orange, the crab was red, the sea horse was green and the octopus was purple.

From time to time, she swam to the surface to see her favourite sailor. The sailor was brave. His eyes were green. His hair was red and his beard as well. His hat was blue and his pullover was yellow. His vest was white. He had a boat. It was green, red and blue. Its sail was orange. She could recognize his boat among other

boats. They used to go sailing together when they met each other.

That day she swam to the surface and looked for her sailor. The sea was rough. She looked for him everywhere. No sailor could be seen. Then she cried: 'I want my sailor'. 'Come down', her friends shouted. 'It is dangerous'. 'I want my sailor', she shouted once more. She saw a grey dolphin and she asked: 'Have you seen my sailor?' The dolphin said 'No'. She asked the brown rock: 'Have you seen my sailor?'. It said: No. She asked the purple light house: Have you seen my sailor?. The light house flashed 'No'. She asked the blue whale: 'Have you seen my sailor?' The whale said 'No'. The mermaid cried again: I want my sailor. No answer. Far in the distance, a boat had capsized. The boat was red, blue and green. She cried: 'I want my sailor, I want my friend, I want my best friend back...'

## Υλικό για τον/την εκπαιδευτικό

### ΣΤΙΧΟΙ

#### A SAILOR WENT TO SEA...

A sailor went to sea, sea, sea (καθόμαστε όλοι κάτω σαν να είμαστε σε βάρκα)

To see what he could see, see, see (προσποιούμαστε ότι κοιτάμε με κυάλια ή πέρα μακριά στη θάλασσα χρησιμοποιώντας τα χέρια μας)

And all that he could see, see, see (επαναλαμβάνουμε την προηγούμενη μίμηση)

Was the bottom of the deep blue sea, sea, sea (κάνουμε με τα χέρια κίνηση δείχνοντας προς τα κάτω) (όλο και πιο γρήγορα)

### ΥΠΟΔΕΙΓΜΑΤΑ

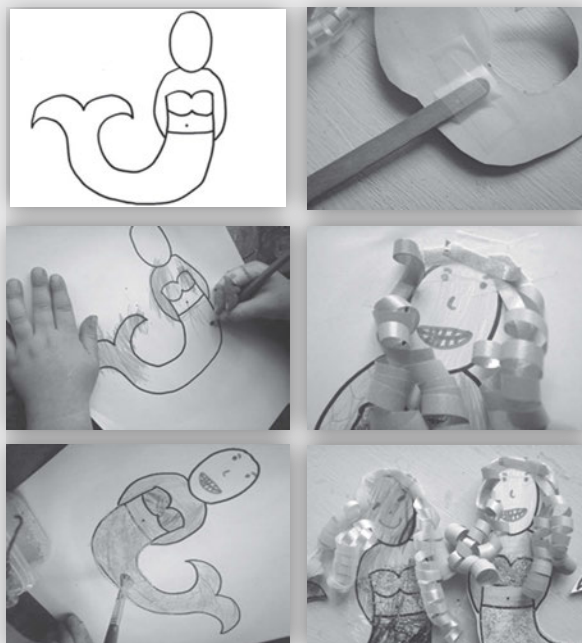
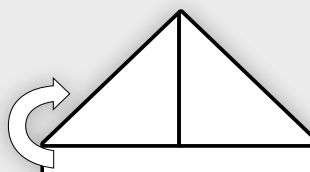
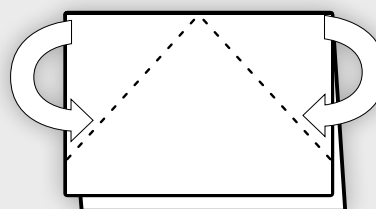
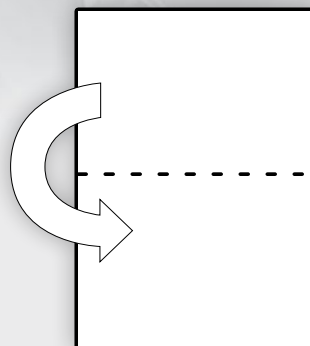
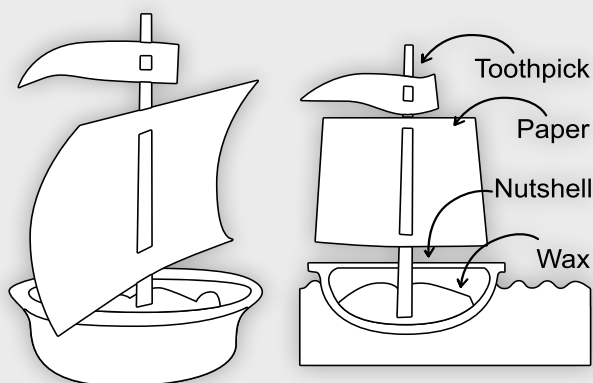

## THE LUCKY ENVELOPE

Μαθαίνουμε για τις καλοκαιρινές διακοπές.

### Περιεχόμενο

Τα παιδιά με ένα βίντεο μαθαίνουν για τους διάφορους τόπους των καλοκαιρινών διακοπών και διασκεδάζουν τραγουδώντας και ζωγραφίζοντας.

### Γλωσσικοί στόχοι

- Να μάθουν καινούριο λεξιλόγιο, όπως: summer vacation, camping, cruise, city, delicious food, fresh air, shopping, sea, sand castle, surfing, etc.
- Να μάθουν να εκφράζουν προτιμήσεις χρησιμοποιώντας την έκφραση 'I would like...'
- Να περιγράψουν μία εικόνα χρησιμοποιώντας το σωστό ρηματικό τύπο για να μιλήσουν για κάτι που γίνεται τη στιγμή που μιλούν, όπως s/he's in the sea, s/he's shopping, s/he's eating fresh food, s/he's watching the dolphins, etc.
- Να κατανοήσουν προφορικό λόγο, παρακολουθώντας ένα βίντεο

### Παιδαγωγικοί στόχοι

- Να χαρούν με την προοπτική των διακοπών
- Να κατανοήσουν ότι σε οποιοδήποτε μέρος μπορούν να περάσουν καλά, αρκεί να είναι δημιουργικοί και χαρούμενοι
- Να συνεργαστούν για να ολοκληρώσουν μία εργασία

### Υλικά και Μέσα

#### Υλικά:

- Εικόνες από διακοπές (B\_Δ09\_C01-4)
- Χαρτόνια μπλε, πράσινα και κίτρινα (ανάλογα με τις ομάδες της τάξης)
- Ψαλίδια
- Κόλλα
- Φύλλα χαρτιού A4
- CD (B\_Δ09\_M01-2)

#### Μέσα:

- CD player ή/και Η/Υ

**Φύλλα εργασίας:** B\_Δ09\_W01-4

### Προτεινόμενο υλικό από το διαδίκτυο:

- Βίντεο  
<http://learnenglishkids.britishcouncil.org/en/short-stories/the-lucky-envelope>
- Τραγούδι  
[http://www.youtube.com/watch?v=u\\_1Y3ogkPDg](http://www.youtube.com/watch?v=u_1Y3ogkPDg)

### Προτεινόμενος διδακτικός χρόνος:

2 διδακτικές ώρες

## Προτεινόμενη εκπαιδευτική διαδικασία

**Βήμα 1** Λέμε στα παιδιά ότι οι καλοκαιρινές διακοπές πλησιάζουν και θα δούμε πού μπορεί κάποιος να τις περάσει ευχάριστα. Λέμε:

- Summer is here. Where would you like to go on holiday? I would like to go camping και δείχνουμε την πρώτη εικόνα του κάμπινγκ. Καθώς την παρατηρούν εμείς δείχνουμε και λέμε:

- This is a camp ground. Look at the people! There are many trees, they are all sitting and enjoying the fresh air, they are reading, they are sitting around the fire, they are all happy.

- Now look at these three pictures. Here they are on a cruise, here they are in a city and here they are at the sea.

Στη συνέχεια ρωτάμε έναν- έναν μαθητή: 'Where would you like to go, Pavlos? On a cruise, to the beach or to a big city, or maybe camping?' Καθώς τα παιδιά δείχνουν μία από τις εικόνες (B\_Δ09\_C01-4) εμείς παρουσιάζουμε το νέο λεξιλόγιο όπως: go shopping / go to the theatre / enjoy fresh and delicious food / watch the dolphins / make sand castles, swim in the sea, etc. Προσπαθούμε να ρωτήσουμε όσα περισσότερα παιδιά μπορούμε για να επαναλάβουμε πολλές φορές το λεξιλόγιο και να κατανοήσουν τη χρήση της έκφρασης 'would you like to...'

**Βήμα 2** Στη συνέχεια τους δείχνουμε το βίντεο (βλ. προτεινόμενο υλικό από το διαδίκτυο) ή ακούμε την ιστορία 'The Lucky Envelope' (βλ. υλικό για τον εκπαιδευτικό για τα λόγια της ιστορίας) στο CD player και αφού το απολαύσουν μία φορά, μετά το ξαναδείχνουμε/ξανακούμε και σταματάμε κάνοντας ερωτήσεις κατανόησης και βοηθάμε για τις απαντήσεις. Πιθανός διάλογος:

- Who's this? What's her/his name?

- Ahmed/Dalia/Mum/Dad.

- What happened?

- (They've won) free holidays!

-Where would Dad/Mum/Ahmed/Dalia like to go?

- (He/she would like to go) camping / to a big city / on a cruise / to the seaside.

- Why does Dad/Mum/Ahmed/Dalia like camping/a big city/ cruise/seaside?

- Because he/she likes fresh air/eating/ swimming, etc.

**Βήμα 3** Την επόμενη ώρα τους λέμε ότι πολλά παιδιά στην Αγγλία και στην Αμερική πηγαίνουν για διακοπές στα summer schools, όπως και η μασκότη. Στη συνέχεια τους λέμε ότι θα μάθουμε ένα τραγουδάκι που είναι το αγαπημένο της μασκότη και το τραγουδούν στο δικό της καλοκαιρινό σχολείο. Βάζουμε στο CD player το τραγούδι 'It's summer time' (βλ. υλικό για τον εκπαιδευτικό για τους στίχους) και τραγουδάμε στην αρχή εμείς, κάνοντας και σχετικές κινήσεις ή ήχους για να διευκολύνουμε στην κατανόηση, π.χ. κάνουμε ότι ένα κουνούπι πετάει και μας τσιμπάει, ότι παίζουμε μπουγέλο, ότι τρώμε παγωτό. Μετά ξαναβάζουμε το τραγούδι και ζητάμε από τα παιδιά να ακολουθήσουν τραγουδώντας και κάνοντας και αυτά σχετικές κινήσεις. Το τραγουδάμε αρκετές φορές όσο τα παιδιά χαίρονται και το τραγουδούν με ευχαρίστηση. Το νέο λεξιλόγιο, το εξηγούμε χωρίς να επιμένουμε να το μάθουν.

**Βήμα 4** Μετά χωρίζουμε τους μαθητές σε ομάδες των 4 ή των 5 (ανάλογα με τον συνολικό αριθμό των παιδιών της τάξης μας), τους ζητάμε να διαλέξουν ένα τόπο διακοπών και ανάλογα τους δίνουμε χαρτόνια, μπλε για τη θάλασσα και την κρουαζιέρα, πράσινο για το κάμπινγκ, κίτρινο για την πόλη. Στη συνέχεια τους μοιράζουμε το αντίστοιχο φύλλο εργασίας (B\_Δ09\_W01-4) και τους ζητάμε να κόψουν τα σχετικά αντικείμενα, να τα χρωματίσουν και να τα κολλήσουν στο χαρτόνι τους. Τους δίνουμε ακόμη και από ένα φύλλο χαρτί A4 για να ζωγραφίσουν ό,τι άλλο θεωρούν απαραίτητο για να έχουν μία ωραία καλοκαιρινή εικόνα. Όταν τελειώσουν κολλάμε τα χαρτόνια στον τοίχο και κάθε ομάδα παρουσιάζει το δικό της. Πιθανή παραγωγή λόγου:

- We like camping. There is fresh air. There are many trees and flowers. There are many small animals like squirrels, rabbits, ladybirds, etc. We like playing football. We like picking flowers and fishing in the lake.

- We like a big city. We like going shopping / visiting museums / going around / watching movies/ going to the theatre, etc.

- We like going on a cruise / swimming in the pool / watching the dolphins / eating tasty food, etc.

We like going to the seaside / swimming / making sand castles / playing beach volleyball / eating ice cream, etc.

## Υλικό για τον/την εκπαιδευτικό

### ΚΑΡΤΕΛΕΣ Β\_Δ09\_C01-4

#### ΤΑ ΛΟΓΙΑ ΤΗΣ ΙΣΤΟΡΙΑΣ

##### THE LUCKY ENVELOPE

A golden envelope fell through the letter box. On the front it said 'You've won'  
 'Open it' shouted Mum, Dalia and Ahmed.  
 Dad opened it. They had won a free holiday.  
 'I hope it's to the seaside' said Dalia. 'I can swim in the sea and make sand castles'.  
 'No, I hope it's a camping holiday' said Dad. 'I can sleep in a tent and get lots of fresh air'.  
 'No, I'd like to go on a cruise' said Ahmed. 'I can watch the dolphins and eat lots of nice food'.  
 'Well, I'd like to go to a big city' said Mum. 'I can go shopping and go to the theatre'.  
 Then they started to argue. They couldn't decide.  
 'Beach!' 'Cruise!' 'Camping!' 'City!' They argued until it was dark. Then the phone rang. Dalia answered it.  
 'Hello, this is *Lucky Holidays*. You've won a holiday to sunny Alexandria!  
 'That's where my Grandma lives!'  
 'This is your Grandma!'  
 'Oh, Grandma, you tricked us!'  
 'You are all invited to spend your summer holiday with me!'  
 They packed their suitcases and spent two fun weeks at Grandma's. Ahmed got his nice food, Dad got his fresh air, Mum went shopping and Dalia swam in the sea.  
 Everyone was happy.

#### ΣΤΙΧΟΙ

##### IT'S SUMMER TIME!

We eat cold noodles  
 We drink ice tea  
 We go to the lake  
 We play in the sea!  
 It's summer, summer, summer, summer time (x2)  
 We hear cicadas  
 We feel mosquitoes bite  
 We are hot all day  
 We are hot all night!

It's summer, summer, summer, summer time (x2)  
 We have water fights  
 We swim in the pool  
 We learn lots of English  
 At the summer school  
 It's summer, summer, summer, summer time (x2)  
 We go on holiday  
 With our family  
 Summer is fun for you  
 It's fun for me!  
 It's summer, summer, summer, summer time (x2)

# E1

## THE HALLOWEEN BAT

Κάνουμε μια κατασκευή και τραγουδάμε για το Halloween.

### Περιεχόμενο

Τα παιδιά ακολουθούν οδηγίες για να κατασκευάσουν χάρτινες νυχτερίδες και να διακοσμήσουν την τάξη τους για τη γιορτή του Halloween. Μέσα από την κατασκευή και το τραγούδι της νυχτερίδας, τα παιδιά μαθαίνουν λεξιλόγιο σχετικό με το Halloween και ανακυκλώνουν τα μέρη του σώματος και γνωστές δομές.

### Γλωσσικοί στόχοι

- Να μάθουν φράσεις και λεξιλόγιο σχετικό με το Halloween, π.χ. Happy Halloween! Trick or treat?, a bat, a spider, a pumpkin, a ghost, a skeleton
- Να επαναλάβουν τις ερωτήσεις 'What's this?', 'Is it a ...?', 'What colour is the ...?' και τις αντίστοιχες απαντήσεις 'It's a ...', 'Yes, it is / No, it isn't', 'It's red/green, etc.'
- Να εξοικειωθούν με την ερώτηση 'What colour are the bat's eyes/teeth, etc?' και την απάντηση 'They're blue/white, etc.'
- Να εξοικειωθούν με οδηγίες στα Αγγλικά, π.χ. Put the bat on the cardboard / Draw the outline / Cut it out / Stick the eyes / Draw the eyebrows / Draw a nose, a mouth, some teeth / Make a hole για να κάνουν μια κατασκευή
- Να εξοικειωθούν με τη προφορά και τον επιτονισμό των αγγλικών λέξεων και φράσεων μέσα από ένα τραγούδι

### Παιδαγωγικοί στόχοι

- Να γνωρίσουν τα έθιμα άλλων λαών και να τα συγκρίνουν με τα δικά τους
- Να χρησιμοποιήσουν τη μνήμη τους και τη λογική τους ικανότητα για να κατηγοριοποιήσουν διαφορετικά ερεθίσματα
- Να χρησιμοποιήσουν τις δεξιότητες των χεριών, τη φαντασία τους και τις καλλιτεχνικές τους δεξιότητες για να κάνουν μια πρωτότυπη κατασκευή
- Να εστιάσουν την προσοχή τους στις οδηγίες που τους δίνονται
- Να συγχρονιστούν ομαδικά σε ένα ρυθμό

### Υλικά και Μέσα

#### Υλικά:

- Εικόνες σχετικές με το Halloween (B\_E01\_F01-6) ανακατεμένες με εικόνες από άλλα αντικείμενα/ζώα που τα παιδιά γνωρίζουν από προηγούμενα μαθήματα
- Εικόνα για το Halloween (B\_E01\_C01)
- Μαύρα φύλλα χαρτόνι κανσόν τα οποία έχουμε κόψει κατά μήκος σε δύο ίσα μέρη (1 φύλλο A4 για κάθε δύο μαθητές)
- Ζεύγη ματιών για χειροτεχνίες
- Ένα πακέτο 'σύρμα πίπας' για χειροτεχνία ή χρωματιστές λωρίδες χαρτί γκοφρέ
- Ψαλίδια
- Κόλλα
- Άσπρες κιμωλίες
- Λίγο σπάγκο ή πετονιά
- CD (B\_E01\_M01)

#### Μέσα:

- CD player ή/και H/Y

**Φύλλα εργασίας:** B\_E01\_W01

### Προτεινόμενο υλικό από το διαδίκτυο:

- Ιστορία του Halloween  
<http://en.wikipedia.org/wiki/Halloween>
- Βίντεο τραγουδιού 'Bats are sleeping'  
<http://www.youtube.com/watch?v=5ENtrkJ2dE&feature=related>
- Κατασκευή αράχνης  
<http://www.youtube.com/watch?v=XNYLZs3Mbyc&playnext=1&list=PL2EA233B66A8613F6>
- Τραγούδι 'Incy Wincy Spider'  
<http://www.youtube.com/watch?v=XNYLZs3Mbyc&playnext=1&list=PL2EA233B66A8613F6>  
<http://www.youtube.com/watch?v=AQZNBkdxCMY>

### Προτεινόμενος διδακτικός χρόνος:

2 διδακτικές ώρες

## Προτεινόμενη εκπαιδευτική διαδικασία

**Βήμα 1** Μπαίνουμε στην τάξη φορώντας μια αυτοσχέδια τρομακτική μάσκα και κρατώντας στα χέρια ένα καλάθι με καραμέλες και ζαχαρωτά. Χαιρετάμε τα παιδιά με τις φράσεις 'Happy Halloween! Trick or treat?' Δείχνουμε στα παιδιά με παντομίμα τι είναι το Trick or treat (δηλαδή, τους δίνουμε μια καραμέλα και τους κάνουμε την ερώτηση προβάροντας και τις δύο εναλλακτικές – εάν η απάντηση είναι 'Treat' παίρνει το γλυκό και λέει: 'Thanks! Happy Halloween!', αν είναι 'Trick' κάνουμε κάτι για να τρομάξουμε ή να πειράξουμε το συγκεκριμένο παιδί.

Μπορούμε με λίγα λόγια να μιλήσουμε για την προέλευση της γιορτής. Επειδή όλες οι εκδοχές της Ιστορίας του Halloween αναφέρουν υπερφυσικά, μυστικιστικά ή παγανιστικά στοιχεία, καλό θα ήταν εμείς να παρουσιάσουμε στα παιδιά μια εκδοχή που να μοιάζει περισσότερο με παραμύθι. Για παράδειγμα, η παρακάτω είναι μία εκδοχή που βρίσκεται στο <http://atlaswikigr.wetpaint.com/> αλλά για ευνόητους λόγους δεν περιλαμβάνει το στοιχείο ότι οι μάγισσες έτρωγαν μικρά παιδιά ή μπορούμε να τους εξηγήσουμε με απλά λόγια την ιστορία.

Δείχνουμε την εικόνα (B\_E01\_C01) και ανακυκλώνουμε το σχετικό λεξιλόγιο:

- What's this?
- It's a witch.
- What colour is her dress?
- It's black.
- What's this?
- It's a skeleton.
- Is this a cowboy?
- No, it isn't. It's a pumpkin.

Στη συνέχεια δείχνουμε στα παιδιά μια νυχτερίδα που έχουμε φτιάξει από πριν ή την εικόνα της νυχτερίδας (B\_E01\_F04), και τα ρωτάμε τι είναι.

Αν δεν μας δώσουν την απάντηση που θέλουμε από την αρχή κάνουμε άλλες ερωτήσεις για να επαναλάβουμε δομές και λεξιλόγιο που τα παιδιά ήδη ξέρουν και στο τέλος τους δίνουμε την απάντηση. Ο διάλογος μπορεί να έχει την εξής μορφή:

- Is it a cat?
- Yes, it is. / No, it isn't.

- Is it a dog?
- Yes, it is. / No, it isn't.
- Is it a bat?
- Yes, it is. / No, it isn't.

**Βήμα 2** Χρησιμοποιούμε εικόνες σχετικές με το Halloween (B\_E01\_F01-6) ανακατεμένες με εικόνες από άλλα αντικείμενα/ζώα που έχουν μάθει τα παιδιά. Δείχνοντας τις εικόνες μία-μία τα ρωτάμε:

- Is this a Halloween picture? και τα παιδιά απαντούν ανάλογα
- Yes, it's a Halloween picture / No, it's a book/dog, etc.

Αυτές τις εικόνες που ξεχωρίζουμε ως Halloween pictures τις κολλάμε στον πίνακα και τις επαναλαμβάνουμε όλοι μαζί πολλές φορές. Στη συνέχεια ζητάμε από τα παιδιά ένα-ένα να έρχονται στον πίνακα και να μας δείχνουν την εικόνα που θέλουμε, λέγοντας: 'Show me a bat/a pumpkin/a spider/ a ghost/a witch.'

Κατόπιν ανακατεύουμε όλες τις εικόνες και τοποθετούμε τέσσερις στον πίνακα (3 Halloween & 1 άλλη ή 3 άλλες εικόνες και μία Halloween). Ζητάμε από τα παιδιά να μας πουν ποια εικόνα δεν ταιριάζει λέγοντας:

- Which picture is the odd one out?
- The bat!

**Βήμα 3** Λέμε στα παιδιά ότι θα φτιάξουμε χάρτινες νυχτερίδες για να διακοσμήσουμε την τάξη μας. Παίρνουμε το πατρόν (B\_E01\_W01) και ένα μαύρο χαρτόνι και δείχνουμε βήμα-βήμα την κατασκευή της νυχτερίδας. Ζητάμε από τα παιδιά να παρακολουθούν προσεκτικά και να κάνουν ότι κι εμείς. Για να φτιάξουν και να κόψουν το περίγραμμα δίνουμε οδηγίες: 'Put the bat on the black cardboard and draw the outline. / Cut out the bat.' και ταυτόχρονα τις εκτελούμε πρώτοι για να μας βλέπουν τα παιδιά και να μιμούνται τις κινήσεις μας. Μπορούμε να χρησιμοποιήσουμε λευκή κιμωλία για να κάνουμε το περίγραμμα της νυχτερίδας πάνω στο μαύρο χαρτόνι για να φαίνεται και αν είναι δύσκολο για τα παιδιά να κάνουν το περίγραμμα του πατρόν στο χαρτόνι, περνάμε από τα θρανία τους και



## Προτεινόμενη εκπαιδευτική διαδικασία

το κάνουμε εμείς.

**Βήμα 4** Όταν τα παιδιά τελειώσουν με το κόψιμο της νυχτερίδας στο μαύρο χαρτόνι, τότε τους δίνουμε οδηγίες για να σχεδιάσουν τα μάτια, τα φρύδια (δύο ίσιες γραμμές που να σμίγουν πάνω από τη μύτη), τη μύτη (μια μικρή ίσια γραμμή λίγο πιο κάτω από τα μάτια), ένα μεγάλο ανοιχτό στόμα με τριγωνικά δόντια και τα δείχνουμε ζωγραφίζοντάς τα και εμείς στον πίνακα λέγοντας: 'Draw two eyes like this / Draw two eyebrows / Draw a small nose / Draw a big mouth / Draw some teeth.'

Αν έχουμε τα πλαστικά μάτια χειροτεχνίας τους δίνουμε από ένα ζευγάρι και τους λέμε να τα κολλήσουν. Αν όχι, τα σχεδιάζουν με κιμωλία, όπως κάνουν και με το στόμα, τη μύτη και τα δόντια. Επαναλαμβάνουμε τις οδηγίες πολλές φορές και περνάμε από τα θρανία των παιδιών για να τα βοηθήσουμε. Ζητάμε από τα παιδιά να μας δείξουν τα μάτια, τη μύτη, το στόμα, τα δόντια της νυχτερίδας, λέγοντάς τους:

- Show me the mouth.
- Is it big?
- Yes, it is.
- How many eyes?
- One/Two eyes, etc.

**Βήμα 5** Όταν τελειώσουμε με την κατασκευή, κάνουμε σε όλες τις νυχτερίδες μια τρύπα στο κάτω μέρος του σώματος με ένα διακορευτή και δείχνουμε στα παιδιά πώς να περάσουν και να στερεώσουν την ουρά (το σύρμα πίπας), λέγοντας:

- Look! Put the tail in the hole.

και να την στρίψουν τυλίγοντάς την γύρω από το δάχτυλό τους, λέγοντας:

- Twist it round your finger like this!

Αν δεν έχουμε σύρματα πίπας μπορούμε να χρησιμοποιήσουμε λεπτές λωρίδες από χαρτί γκοφρέ. Τελειώνοντας λέμε στα παιδιά:

- Your bat is ready! 'Happy Halloween!'

και τους ζητάμε να επαναλάβουν την ευχή σηκώνοντας ψηλά το καθένα τη νυχτερίδα που έφτιαξε.

**Βήμα 6** Στη συνέχεια στερεώνουμε ένα κομμάτι σπάγκο ή πετονιά σε μια γωνιά της τάξης και κρεμάμε όλες τις νυχτερίδες από την ουρά. Εξηγούμε στα παιδιά ότι οι νυχτερίδες κοιμούνται ανάποδα. Κάθε φορά που κρεμάμε μια νυχτερίδα μπορούμε να λέμε:

- Look at this bat! It's sleeping. It's upside down.



**Βήμα 7** Κλείνουμε το μάθημα δείχνοντας το βίντεο (βλ. προτεινόμενο υλικό από το διαδίκτυο) και τραγουδώντας πολλές φορές το τραγούδι 🎵 'Bats are sleeping' (βλ. υλικό για τον εκπαιδευτικό για τους στίχους) και κάνοντας τις ανάλογες κινήσεις. Το τραγούδι αυτό ταιριάζει στο τελείωμα της ώρας για να βγουν τα παιδιά διάλειμμα, τραγουδώντας και 'πετώντας' στο διάδρομο...

### ΕΠΙΠΛΕΟΝ ΠΡΟΑΙΡΕΤΙΚΑ ΒΗΜΑΤΑ

Αντί για την κατασκευή της νυχτερίδας και το τραγούδι που προτείνεται, μπορούμε να φτιάξουμε αράχνες όπως δείχνουν τα βίντεο (βλ. προτεινόμενο υλικό από το διαδίκτυο) και να μάθουμε στα παιδιά το τραγούδι 'Incy Wincy Spider' (βλ. προτεινόμενο υλικό από το διαδίκτυο).

## Υλικό για τον/την εκπαιδευτικό

ΚΑΡΤΕΛΕΣ Β\_E01\_C01

FLASHCARDS Β\_E01\_F01-6

### ΙΣΤΟΡΙΑ ΤΟΥ HALLOWEEN

Μπορούμε, λοιπόν, να τους πούμε ότι τα παλιά χρόνια σε κάποια μέρη του κόσμου οι άνθρωποι φοβόντουσαν τις μάγισσες και τα ζωτικά πάρα πολύ. Μια μέρα λοιπόν (αυτή η μέρα ήταν η 31η Οκτωβρίου) μια γυναίκα άκουσε τις μάγισσες να μπαίνουν στο σπίτι της. Τρόμαξε πάρα πολύ όταν τις είδε και επειδή δεν ήξερε τι να κάνει, τους προσέφερε γλυκά. Τα γλυκά αυτά άρεσαν τόσο πολύ στις μάγισσες που τα έφαγαν όλα. Από τότε σταμάτησαν να τρομάζουν τους ανθρώπους και γυρνούσαν από σπίτι σε σπίτι ζητώντας γλυκά. Κάθε χρόνο λοιπόν, τα παιδιά θυμώντουν αυτή την παράδοση και ντύνονται αρχικά μάγοι και μάγισσες (αργότερα διάφορα μυθικά πλάσματα) και γυρνούσαν στα σπίτια ζητώντας γλυκίσματα για να τιμούν εκείνη τη μέρα. Η παράδοση αυτή έχει κρατήσει μέχρι και σήμερα και τα παιδιά βγαίνουν στους δρόμους ντυμένα φαντάσματα, νεράιδες, μπαλαρίνες, πειρατές, μούμιες κλπ. και επισκέπτονται, το απόγευμα μέχρι αργά το βράδυ, τα σπίτια. Οι οικογένειες σκαλίζουν μάτια και στόμα σε κολοκύθες σχηματίζοντας έτσι διάφορα πρόσωπα και το βράδυ κάθονται όλοι μαζί τρώγοντας τα γλυκά που έχουν μαζέψει.

### ΣΤΙΧΟΙ

#### BATS ARE SLEEPING

Bats are sleeping

(κάνουμε με τα χέρια μας ότι κοιμόμαστε γέρνοντας αριστερά)

Bats are sleeping

(κάνουμε με τα χέρια μας ότι κοιμόμαστε γέρνοντας δεξιά)

Upside down, upside down

(διπλώνουμε το σώμα μας και σκύβουμε μπροστά)

Waiting for the night

(κάνουμε τα χέρια μας κιάλια και τα βάζουμε μπροστά από τα μάτια μας)

Waiting for the night

Then they fly

(κουνάμε τα χέρια μας στο πλάι πάνω κάτω σαν να πετάμε και φεύγουμε τρέχοντας ελαφρά)

Then they fly

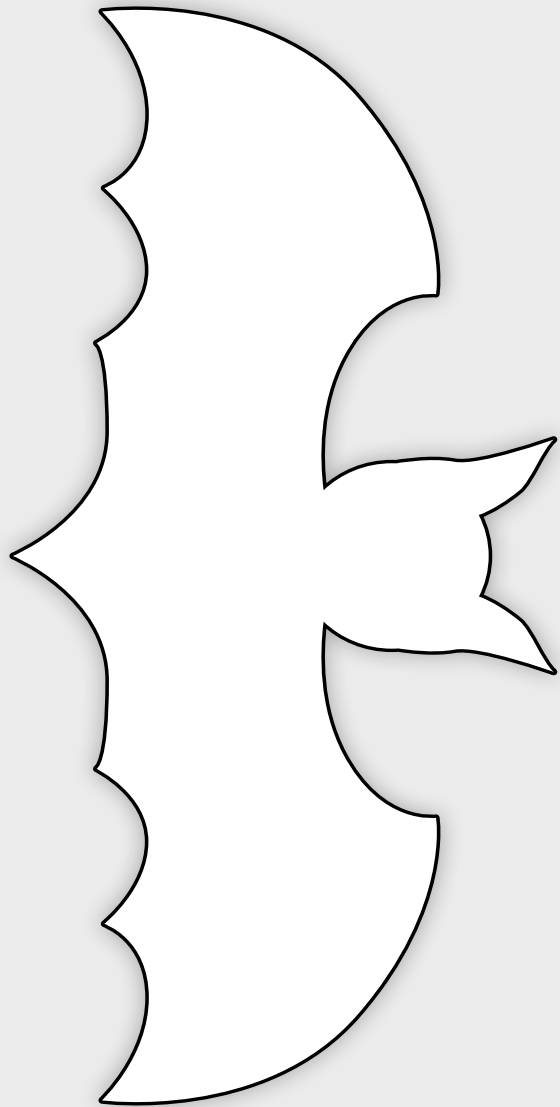

# E2

## SANTA'S WORKSHOP AND THE CHRISTMAS TREE

Εξερευνούμε το εργαστήρι του Αϊ-Βασίλη και στολίζουμε ένα χριστουγεννιάτικο δέντρο.

### Περιεχόμενο

Τα παιδιά εξερευνούν το εργαστήρι του Αϊ-Βασίλη και μιλάνε για τα αγαπημένα τους δώρα και παιχνίδια. Βλέπουν ένα χριστουγεννιάτικο επεισόδιο της παιδικής σειράς Little Einsteins και ζητάνε από τον Αϊ-Βασίλη να φέρει δώρα στα ίδια και την οικογένειά τους. Στολίζουν ένα χριστουγεννιάτικο δέντρο.

### Γλωσσικοί στόχοι

- Να μιλήσουν για χριστουγεννιάτικα δώρα επαναλαμβάνοντας γνωστές δομές και λεξιλόγιο σχετικό με τα παιχνίδια, π.χ. My favourite toy is a ball, doll, train, plane, car, truck, robot, teddy bear, skateboard
- Να μάθουν πώς να ζητάνε κάτι, π.χ. I want a mobile phone for my sister / I want a toy car for Christmas
- Να επαναλάβουν αριθμούς, χρώματα και γνωστές δομές, π.χ. Is there a star in...?, Yes, there is / No, there isn't
- Να ακούσουν οδηγίες και να τις ακολουθήσουν
- Να δώσουν οδηγίες
- Να μάθουν ένα χριστουγεννιάτικο τραγούδι
- Να κατανοήσουν μια απλή ιστορία
- Να μάθουν να προφέρουν και να διαβάζουν το γράμμα Xx (βλ. οδηγίες στην εισαγωγή)

### Παιδαγωγικοί στόχοι

- Να εκφράσουν τις επιθυμίες τους
- Να κατανοήσουν τη σημασία των δώρων
- Να αντιληφθούν την έννοια του χώρου και να προσανατολίζονται βάσει οδηγιών
- Να εξοικειωθούν με τις έννοιες της ομοιότητας & της διαφοράς
- Να χαρούν με τη γιορτή των Χριστουγέννων

### Υλικά και Μέσα

#### Υλικά:

- Εικόνα με το εργαστήρι του Αϊ-Βασίλη (B\_E02\_C01)
- Χριστουγεννιάτικα στολίδια ή εικόνες με στολίδια (B\_E02\_F01-6)
- Παιχνίδια
- Μακριά κάλτσα ή κουτί τυλιγμένο με χριστουγεννιάτικο

χαρτί περιτυλίγματος

- Ξυλομπογιές ή μαρκαδόροι
- Φύλλα χαρτιού A4
- CD (B\_E02\_M01)

#### Μέσα:

- CD player ή/και H/Y

**Φύλλα εργασίας:** B\_E02\_W01-2

### ABC

- Εικόνα για το γράμμα (X\_C)
- CD για το αλφάβητο (X\_M)
- Φύλλο εργασίας (X\_W)

### Προτεινόμενο υλικό από το διαδίκτυο:

- Βίντεο για τα δώρα του Αϊ-Βασίλη  
[http://www.youtube.com/watch?v=Jm\\_HUhhKWC0](http://www.youtube.com/watch?v=Jm_HUhhKWC0)
- Επεισόδιο της παιδικής σειράς Little Einsteins 'A Christmas wish'
- Τραγούδι 'The lights on the tree' και οι κινήσεις  
<http://www.youtube.com/watch?v=vBW1FkM3AQQ&feature=related>

### Προτεινόμενος διδακτικός χρόνος:

3 διδακτικές ώρες

## Προτεινόμενη εκπαιδευτική διαδικασία

**Βήμα 1** Μπαίνουμε στην τάξη φορώντας τη στολή του Αϊ-Βασίλη ή μόνο έναν κόκκινο σκούφο και κρατώντας έναν μεγάλο σάκο γεμάτο παιχνίδια. Λέμε στα παιδιά ότι ερχόμαστε από ένα μακρινό εργαστήριο όπου με τους μικρούς μας βοηθούς (*δείχνουμε ένα rumpet elf*) έχουμε έρθει για να μοιράσουμε δώρα στα παιδιά (*βγάζουμε ένα-ένα τα δώρα από τον σάκο*). Τα παιδιά επαναλαμβάνουν τις λέξεις και περιγράφουν τα δώρα μιλώντας και για το χρώμα τους.

Αν δεν έχουμε τη δυνατότητα να υποδυθούμε τον Αϊ-Βασίλη, λέμε στα παιδιά ότι ο Άγιος Βασίλης μας έστειλε μία κάρτα που δείχνει το εργαστήριό του (B\_E02\_C01), όπου τα ζωτικά ετοιμάζουν τα δώρα για όλα τα παιδιά της γης. Δείχνουμε στα παιδιά την κάρτα και συζητάμε για το εργαστήριο, χρησιμοποιώντας γνωστές δομές μαζί με το νέο λεξιλόγιο.

- Look! Santa and the elves!
- Can you see any toys?
- Yes, (we can).
- What's this?
- It's a doll.
- Show me the ball/car/ice skates/skateboard, etc.

Ζητάμε από τα παιδιά να επαναλάβουν τις καινούριες δομές όσες φορές κρίνουμε ότι χρειάζεται για να εξοικειωθούν.

Δίνουμε στα παιδιά μία εικόνα από το εργαστήριο του Αϊ-Βασίλη (B\_E02\_W01) για να τη χρωματίσουν και μετά τους ζητάμε να μας παρουσιάσουν το εργαστήριο που χρωμάτισαν, λέγοντας:

- In my picture there is a red car, a blue train, a red doll ή
- There are two elves. They have got red hats/green jackets ή
- Santa has got black boots. He is fat and old, etc.

Διευκολύνουμε τα παιδιά καθώς περιγράφουν την εικόνα τους με ερωτήσεις, όπως:

- What is there in your picture?
- Are there toys?
- What toys?
- How many cars are there?
- What colour is your train?, etc.

**Βήμα 2** Βλέπουμε ένα βίντεο για το εργαστήριο του Αϊ-Βασίλη (βλ. προτεινόμενο υλικό από το διαδίκτυο). Κατόπιν, ρωτάμε τα παιδιά να μας πουν τι συμβαίνει στην ιστορία, στην οποία τα ζωτικά είναι άρρωστα με γρίπη και φτερνίζονται συνέχεια και ο Αϊ-Βασίλης δεν ξέρει πώς θα φορτώσει τα δώρα μόνος. Τότε εμφανίζεται ο Wubbzy και τον βοηθάει να γεμίσει το σάκο του με τα δώρα και να φύγει για να τα μοιράσει σε όλα τα παιδιά.

Επαναλαμβάνουμε βασικά σημεία της ιστορίας, χρησιμοποιώντας τις κατάλληλες κινήσεις και χειρονομίες για να βοηθήσουμε τα παιδιά να καταλάβουν καλύτερα. Παράλληλα προκαλούμε και τη δική τους συμμετοχή κάνοντας εύκολες ερωτήσεις για να τις απαντήσουν:

- The elves are sick.
- What are the elves saying?
- Achoo!
- What are Santa and Wubbzy putting into the sleigh?
- The presents.
- Are *all* the presents on the sleigh now?
- Yes.

**Βήμα 3** Ρωτάμε τα παιδιά τι δώρο θα ήθελαν να τους φέρει ο Αϊ-Βασίλης. Τους εξηγούμε ότι ο Αϊ-Βασίλης τους ακούει και μπορεί να ζητήσουν ό,τι θέλουν. Ξεκινάμε εμείς λέγοντας, για παράδειγμα: 'Please, Santa bring me a book!' ή 'I want a dog.'. Μετά βοηθάμε κάθε παιδί να συνεχίσει αλυσιδωτά. Όταν όλα τα παιδιά θα έχουν παρακαλέσει για το δώρο τους τον Αϊ-Βασίλη, τους ζητάμε να σκεφτούν δώρα για όλη την οικογένεια και να παρακαλέσουν τον Αϊ-Βασίλη και για τα δώρα των υπολοίπων μελών της οικογένειάς τους. Ξεκινάμε εμείς δίνοντας παραδείγματα για τη δική μας οικογένεια και βοηθάμε τα παιδιά να παρακαλέσουν για τη δική τους. Πιθανός λόγος:

- Please, Santa, I want an Xbox for my brother.
- I want a new mobile phone for my sister.

**Βήμα 4** Δείχνουμε στα παιδιά ένα επεισόδιο της παιδικής σειράς 'Little Einsteins', A Christmas wish, (βλ. προτεινόμενο υλικό από το διαδίκτυο) στο

## Προτεινόμενη εκπαιδευτική διαδικασία

οποίο ένα μικρό παιδί θέλει για δώρο μια χελώνα. Όταν ο Άγιος Βασίλης του φέρνει για δώρο ένα wish box, το παιδί αντιλαμβάνεται ότι αυτό είναι άδειο. Τελικά ανακαλύπτει ότι όταν κάνει μια ευχή αυτή πραγματοποιείται και καταλαβαίνει ότι το κουτί δεν είναι άδειο αλλά είναι ένα κουτί ευχών. Αφού παρακολουθήσουμε το επεισόδιο (τουλάχιστον δύο φορές), κάνουμε μερικές ερωτήσεις κατανόησης και περιμένουμε οι μαθητές και οι μαθήτριες να μας απαντήσουν. Ο διάλογος μπορεί να έχει την εξής μορφή:

- What does the boy want for Christmas?
- A turtle.
- What does Santa bring him?
- A wish box.
- Is there a present in the box?
- No.
- What does the boy say?
- I wish, I wish, I wish a Christmas wish (τραγουδιστά).
- What is in the box now?
- A turtle.

Συζητάμε με τα παιδιά για τη σημασία των δώρων, για παιδιά από άλλα μέρη του κόσμου που τους λείπουν τα απαραίτητα, για τη Unicef που προσπαθεί να τα βοηθήσει και για το τι μπορούμε εμείς να κάνουμε για να βοηθήσουμε. Μπορούμε να τονίσουμε ότι τα Χριστούγεννα μπορούμε να ευχηθούμε να μην υπάρχει κανένα παιδί στη γη χωρίς φαγητό, σχολείο και οικογένεια.

**Βήμα 5** Ρωτάμε τα παιδιά πώς στολίζουν στο σπίτι τους τα Χριστούγεννα και τι στολίδια βάζουν στο δένδρο τους ή στο караβάκι τους. Την ώρα που μας λένε τα στολίδια, εμείς παρουσιάζουμε τα αληθινά στολίδια ή τις εικόνες (B\_E02\_F01-6) και ζητάμε από τα παιδιά να επαναλάβουν την κάθε λέξη, π.χ. star, present, stocking, angel, bell. Στη συνέχεια, για να εξοικειωθούν περισσότερο με τις καινούριες λέξεις μπορούμε να δείχνουμε ένα αντικείμενο ή μια κάρτα, να ρωτάμε:

- Is it a stocking?
- Yes, it is. / No, it isn't.

**Βήμα 6** Παίζουμε ένα παιχνίδι μαντέματος.

Φέρνουμε στην τάξη μια μακριά κάλτσα ή ένα κουτί με χριστουγεννιάτικο χαρτί περιτυλίγματος και διάφορα παιχνίδια και στολίδια. Χωρίζουμε τα παιδιά σε ομάδες. Η πρώτη ομάδα διαλέγει χωρίς να τους δουν τα υπόλοιπα παιδιά ένα από τα παιχνίδια ή τα στολίδια και το βάζει μέσα στο κουτί ή την κάλτσα. Οι υπόλοιπες ομάδες προσπαθούν να μαντέψουν ποιο παιχνίδι είναι κρυμμένο μέσα στο κουτί, ρωτώντας:

- Is it a ball/a star/a bell/a present/a doll?
- Yes, it is. / No, it isn't. (απαντούν τα παιδιά της ομάδας που έκρυψε το παιχνίδι).

**Βήμα 7** Μοιράζουμε στην τάξη το φύλλο εργασίας (B\_E02\_W01) με το Χριστουγεννιάτικο δέντρο. Επειδή τα χρώματα που είναι απαραίτητα για τις οδηγίες δεν θα φαίνονται θα πρέπει να τους υποδείξουμε εμείς να βάλουν ένα σημάδι με το σωστό χρώμα της κάθε στήλης, στο τετραγωνισμένο χαρτί, πριν αρχίσουμε τη δραστηριότητα. Τους εξηγούμε ότι θα πρέπει να ζωγραφίσουν αυτό που θα τους ζητάμε στο αντίστοιχο τετραγωνάκι & χρησιμοποιούμε αρκετά παραδείγματα για να το καταλάβουν, π.χ.

- Find 9 red, 6 pink, 3 yellow.

Στη συνέχεια δίνουμε τις οδηγίες για τον στολισμό του δέντρου, ως εξής:

- Draw a stocking in 7 red, a bell in 3 grey, a doll in 6 pink, an angel in 3 yellow, a bird in 4 blue, a squirrel in 5 brown, a Father Christmas in 9 brown, a star in 1 green, a sleigh in 6 green.

Στο τέλος, τους ζητάμε να συγκρίνουν τα δέντρα τους για να δουν αν έχουν κάνει το ίδιο.

Ζητάμε από τα παιδιά να συγκρίνουν τη φωτοτυπία τους με του διπλανού τους και να μας πουν αν υπάρχουν διαφορές, π.χ.

- I've got a bell in 3 grey but Nikos has got a bell in 4 grey.

Ζητάμε τη βοήθεια των υπόλοιπων παιδιών για το ποιο είναι σωστό ανάλογα με τις οδηγίες που δώσαμε.

## Προτεινόμενη εκπαιδευτική διαδικασία

**Βήμα 8** Ακούμε το τραγούδι 🎧 'The lights on the tree' (βλ. υλικό για τον εκπαιδευτικό για τους στίχους) και τραγουδώντας και εμείς προσπαθούμε με κινήσεις να καταλάβουν τα παιδιά τα λόγια. Επαναλαμβάνουμε όσες φορές χρειαστεί για να θυμούνται τα παιδιά όσα περισσότερα, χωρίς όμως να χάσουν το ενδιαφέρον τους. Θα μπορούσαμε επίσης να δείξουμε το τραγούδι με εικόνες στο διαδραστικό πίνακα ή στον υπολογιστή.

## Υλικό για τον/την εκπαιδευτικό

**ΚΑΡΤΕΛΕΣ B\_E02\_C01, X\_C**

**FLASHCARDS B\_E02\_F01-6**

**ΣΤΙΧΟΙ**

### 🎧 THE LIGHTS OF THE TREE

The lights on the tree go blink, blink, blink,

Blink, blink, blink, blink, blink, blink.

The lights on the tree go blink, blink, blink

All Christmas Day.

Other Verses:

The presents at the house go rattle, rattle, rattle, etc.

The mom at the house goes bake, bake, bake, etc.

The dad at the house goes snore, snore, snore, etc.

The grandma at the house goes hug, hug, hug, etc.

The grandpa at the house goes kiss, kiss, kiss, etc.

### 🎧 Xx

A fox, a fox, a fox.

The fox has got a box.

What's in the box?

A fox, a toy fox!

# E3

## GINGERBREAD MAN

Μαθαίνουμε την ιστορία του Gingerbread Man.

### Περιεχόμενο

Τα παιδιά μαθαίνουν φράσεις σχετικές με την ιστορία του Gingerbread Man και θυμούνται λεξιλόγιο για ζώα και ζωγραφίζουν μαθαίνοντας τα γεωμετρικά σχήματα.

### Γλωσσικοί στόχοι

- Να μάθουν καινούριο λεξιλόγιο σχετικό με την ιστορία και να εξοικειωθούν με τα γεωμετρικά σχήματα και σώματα
- Να μάθουν ολόκληρες φράσεις από μία ιστορία, π.χ. Run, run as fast as you can, you can't catch me I'm the gingerbread man!, Stop! I want to eat you!, Jump on my tail!
- Να επαναλάβουν γνωστό λεξιλόγιο και δομές, π.χ. ονόματα ζώων, χρώματα και μέρη του προσώπου
- Να μάθουν τη γλώσσα μέσα από ρίμες
- Να μάθουν να ανταποκρίνονται σε οδηγίες, π.χ. Colour his eyes blue, Draw five buttons, Please, Maria, add the salt

### Παιδαγωγικοί στόχοι

- Να μάθουν για τις παραδόσεις άλλων χωρών
- Να παρακολουθήσουν και να κατανοήσουν την εξέλιξη μιας ιστορίας μέσω της επανάληψης και της δραματοποίησης
- Να αφηγηθούν τα γεγονότα μίας ιστορίας με χρονολογική σειρά
- Να εστιάσουν την προσοχή τους στις εντολές που τους δίνονται
- Να αναγνωρίζουν γεωμετρικά σχήματα και σώματα
- Να εμπλακούν ενεργά στη μαθησιακή διαδικασία, μέσα από πράξεις της καθημερινότητας
- Να μπορούν να συγχρονιστούν ομαδικά σε ένα ρυθμό

### Υλικά και Μέσα

#### Υλικά:

- Εικόνες της ιστορίας 'The Gingerbread Man' (B\_E03\_C01-9)
- Blu tack
- Υλικά για κουλουράκια (αλεύρι, νερό, αλάτι, μπολ, ταψί)
- CD (B\_E03\_M01-2)

#### Μέσα:

- CD player ή/και H/Y

**Φύλλα εργασίας:** B\_E03\_W01

### Προτεινόμενο υλικό από το διαδίκτυο:

- Η ιστορία του Gingerbread Man
- Το βίντεο για την κατασκευή του Gingerbread Man από τα παιδιά  
<http://www.first-school.ws/t/pattern/gingerbreadb.htm>
- Το βίντεο με το παιχνίδι 'Who took the cookie from the cookie jar?'  
[http://www.youtube.com/watch?v=Eh\\_fRQRAGo0&feature=fvw](http://www.youtube.com/watch?v=Eh_fRQRAGo0&feature=fvw)
- Ο ρυθμός και οι κινήσεις της ρίμας 'Five little cookies' στο βίντεο:  
<http://www.youtube.com/watch?v=HCweMx29qOk>

### Προτεινόμενος διδακτικός χρόνος:

2-3 διδακτικές ώρες

## Προτεινόμενη εκπαιδευτική διαδικασία

**Βήμα 1** Διαβάζουμε ή βάζουμε στο CD player την ιστορία  'The Gingerbread Man' (βλ. υλικό για τον εκπαιδευτικό για τα λόγια). Η ιστορία μιλάει για ένα κουλουράκι σε σχήμα ανθρώπου που ζωντανεύει και το σκάει από το φούρνο φωνάζοντας 'Run, run as fast as you can! You can't catch me, I'm the Gingerbread Man.'. Η γυναίκα που το έφτιαξε καθώς και διάφορα ζώα το κυνηγούν για να το πιάσουν και να το φάνε. Ο Gingerbread Man τους ξεφεύγει μέχρι που βρίσκεται στο δρόμο του η πονηρή αλεπού που καταφέρνει να τον ξεγελάσει και να τον φάει. Καθώς τη διαβάζουμε δείχνουμε στα παιδιά τις εικόνες (B\_E03\_C01-9). Μπορούμε επίσης να δούμε την ιστορία στο διαδίκτυο (βλ. προτεινόμενο υλικό από το διαδίκτυο).

**Βήμα 2** Διαβάζουμε ή ακούμε την ιστορία ξανά και ξανά και ενθαρρύνουμε τα παιδιά να επαναλαμβάνουν το ρεφραίν της ιστορίας:

- Stop! I want to eat you!

- Run, run as fast as you can, you can't catch me. I'm the Gingerbread Man!.

Επίσης τα ενθαρρύνουμε να επαναλαμβάνουν τα ονόματα των ζώων που συμμετέχουν στην ιστορία (cow, fox, horse) καθώς και τι λένε τα ζώα:

- Stop! I want to eat you!

- Jump on my tail.

ή τα ρωτάμε:

- What's this?

- It's a horse/a cow.

Δραματοποιούμε τις κινήσεις για να καταλαβαίνουν καλύτερα την ιστορία και να ακολουθούν στη δραματοποίηση.

**Βήμα 3** Στη συνέχεια, κολλάμε με blu tack τις εικόνες (B\_E03\_C01-9) ανακατεμένες στον πίνακα και ζητάμε από τα παιδιά να τις βάλουν στη σωστή σειρά. Λέμε την ιστορία μαζί με τα παιδιά καθώς βάζουν τις εικόνες στη σειρά.

**Βήμα 4** Ζητάμε από τα παιδιά να φανταστούν ποια άλλα ζώα θα μπορούσαν να κυνηγούν τον Gingerbread Man, π.χ. A goat/sheep/pig/rabbit/hen/dog runs after the Gingerbread Man.

**Βήμα 5** Βγάζουμε τα παιδιά στο προαύλιο και να τους δίνουμε ένα ρόλο, λέγοντας: 'You are the Gingerbread man / You are the old woman / You are the fox.', etc. Τα παροτρύνουμε να τρέξουν για να κυνηγήσουν τον Gingerbread Man φωνάζοντας τα λόγια του ρόλου τους: 'Stop! I want to eat you!'. Ο Gingerbread Man τρέχει για να ξεφύγει φωνάζοντας: 'Run, run as fast as you can. You can't catch me. I'm the gingerbread man!'

**Βήμα 6** Δίνουμε στα παιδιά το φύλλο εργασίας (B\_E03\_W01) και τους ζητάμε να ζωγραφίσουν και να χρωματίσουν τον Gingerbread Man σύμφωνα με τις οδηγίες μας, π.χ. 'Colour his eyes blue / Colour his nose pink / Draw a smile / Draw five buttons / Colour them green.', etc.

**Βήμα 7** Βλέπουμε στην τάξη ένα διαδραστικό βίντεο (βλ. προτεινόμενο υλικό από το διαδίκτυο) στο οποίο τα παιδιά φτιάχνουν το δικό τους Gingerbread Man επιλέγοντας το σχήμα και το χρώμα των ματιών, της μύτης, του στόματος και ακούν την προφορά των επιλεγμένων λέξεων. Οι συγκεκριμένες επιλογές συνοδεύονται από εικόνα και λέξη.

**Βήμα 8** Παίζουμε στην τάξη το παιχνίδι 'Who took the cookie from the cookie jar?'. Ζητάμε από τα παιδιά να κλείσουν τα μάτια και δίνουμε σε ένα από αυτά ένα cookie (αληθινό ή μια πλαστικοποιημένη εικόνα). Τα παιδιά ανοίγουν τα μάτια και ψάχνουν να βρουν ποιος το έχει λέγοντας:

- Who took the cookie from the cookie jar?

.... (child's name) took the cookie from the cookie jar!

- Who, me?

- Yes, you!

- Not me!

- Then who?

Οι ερωταποκρίσεις συνεχίζονται μέχρι να βρεθεί αυτός που έχει το κουλουράκι (βλ. προτεινόμενο υλικό από το διαδίκτυο).

**Βήμα 9** Μαθαίνουμε στα παιδιά το τραγούδι  'Five little cookies' (βλ. υλικό για τον εκπαιδευτικό για τους στίχους).



## Υλικό για τον/την εκπαιδευτικό

**Βήμα 10** Φτιάχνουμε Gingerbread Men ή κουλουράκια σε διάφορα σχήματα στην τάξη. Χρειαζόμαστε μόνο αλεύρι, νερό και πολύ αλάτι. Η ζύμη είναι σαν του ψωμιού και το αλάτι βοηθάει να συντηρηθούν για πολύ καιρό. Προσοχή! Τα κουλουράκια αυτά είναι μόνο για διακόσμηση. Φέρνουμε στην τάξη ένα μεγάλο μπολ και κάνουμε τη ζύμη. Τα παιδιά σε ομάδες παίρνουν ζυμάρι και πλάθουν τα κουλουράκια. Τα βάζουν σε ένα ταψί. Ψήνουμε τα κουλουράκια στο σπίτι μας ή τα δίνουμε σε

κάποιον που μπορεί να μας βοηθήσει να τα ψήσουμε. Τα φέρνουμε την επόμενη φορά στην τάξη και τα παιδιά τα στολίζουν με glitter και τα κρεμάνε στο δέντρο της τάξης τους.

Κατά τη διάρκεια της εκτέλεσης, περιγράφουμε τη διαδικασία:

- Let's start. Look! I'm putting in the bowl a cup of flour. Now I'll mix the flour with the water. Please, Maria, add the salt. The dough is ready. Let's make some cookies. Now we can bake the cookies in the oven, like the Gingerbread Man.

## Προτεινόμενη εκπαιδευτική διαδικασία

### ΚΑΡΤΕΛΕΣ Β\_E03\_C01-9

#### ΤΑ ΛΟΓΙΑ ΤΗΣ ΙΣΤΟΡΙΑΣ

#### THE GINGERBREAD MAN

1. One day an old woman baked a gingerbread man for her husband. Suddenly, she heard a voice from the oven. 'Let me out! Let me out!' it said.
2. She opened the door and the gingerbread man ran out. The old couple ran after him, shouting 'Stop! We want to eat you!' But the gingerbread man ran away singing 'Run, run as fast as you can, you can't catch me I'm the gingerbread man!'
3. A horse saw him and said 'Stop! I want to eat you!' But the gingerbread man ran away even faster singing 'Run, run as fast as you can, you can't catch me I'm the gingerbread man!'
4. A cow saw him and said 'Stop! I want to eat you!' But the gingerbread man ran away even faster singing 'Run, run as fast as you can, you can't catch me I'm the gingerbread man!'
5. A fox saw him and said 'Stop! I want to talk to you!' The gingerbread man ran on singing 'Run, run as fast as you can, you can't catch me I'm the gingerbread man!' But the fox chased him all the way to a river.
6. The gingerbread man didn't know how to swim. 'I can help you,' said the cunning fox. 'If you jump on my tail, I'll carry you across.'
7. The gingerbread man jumped on the fox's tail and the fox started to swim across the river.

8. But the fox said 'Jump on my nose. You are too heavy for my tail.'

9. When they reached the river bank the fox tossed the gingerbread man high up into the air. Down he fell and the fox gobbled him all up! And that was the end of the gingerbread man.

#### ΣΤΙΧΟΙ

#### FIVE LITTLE COOKIES

Five little cookies sitting on a plate  
Waiting for Santa, he was running late  
along came a reindeer, guess what he ate  
CRUNCH!

Four little cookies sitting on a plate (x2)  
Waiting for Santa, he was running late  
along came a reindeer, guess what he ate  
CRUNCH!

Three little cookies sitting on a plate (x2)  
Waiting for Santa, he was running late  
along came a reindeer, guess what he ate  
CRUNCH!

Two little cookies sitting on a plate (x2)  
Waiting for Santa, he was running late  
along came a reindeer, guess what he ate  
CRUNCH!

One little cookie sitting on a plate (x2)  
Waiting for Santa, he was running late  
along came a reindeer, guess what he ate  
CRUNCH! No little cookie sitting on a plate!

# E4

## HAPPY CARNIVAL

Κατασκευάζουμε μια αποκριάτικη μάσκα.

### Περιεχόμενο

Μέσα από την κατασκευή μιας μάσκας-προσώπου τα παιδιά συζητούν για τις Απόκριες και τα αποκριάτικα έθιμα, κάνουν επανάληψη / μαθαίνουν τα σχήματα, τα μέρη του προσώπου, επίθετα που δηλώνουν συναισθήματα και παίζουν ένα παιχνίδι.

### Γλωσσικοί στόχοι

- Να μάθουν τα σχήματα, π.χ. round, oval
- Να επαναλάβουν τα μέρη του προσώπου, π.χ. eyes, eyebrows, nose, mouth, hair
- Να επαναλάβουν και να μάθουν επίθετα για να περιγράψουν συναισθήματα, π.χ. happy, sad, angry, surprised
- Να επαναλάβουν λέξεις/φράσεις οδηγίων για κατασκευές, π.χ. Draw, colour, cut out, stick
- Να ρωτήσουν 'Are you happy/sad/angry/surprised?' και να απαντήσουν 'Yes, I am. / No, I'm not.'
- Να μάθουν να ρωτάνε για τα χαρακτηριστικά του προσώπου 'Have you got a round face/a red nose/black eyes/a big mouth?' και να απαντούν 'Yes, I have. / No, I haven't.'

### Παιδαγωγικοί στόχοι

- Να γνωρίσουν τα έθιμα της Αποκριάς και να τα συγκρίνουν με τα έθιμα του Halloween
- Να χρησιμοποιήσουν τις καλλιτεχνικές τους δεξιότητες, τις δεξιότητες των χεριών και τη φαντασία τους για να φτιάξουν πρωτότυπες κατασκευές
- Να συνδέσουν συναισθήματα με τις αντίστοιχες εκφράσεις του προσώπου και τον τόνο της φωνής
- Να ακολουθήσουν κανόνες και να συνεργαστούν για να παίξουν ένα παιχνίδι

### Υλικά και Μέσα

#### Υλικά:

- Εικόνες από Αποκριάτικες εκδηλώσεις (B\_E04\_C01)
- Εικόνες με διάφορες εκφράσεις (B\_E04\_F01-4)
- Χάρτινα πιάτα
- Ξυλάκια (γλωσσοπίεστρα γιατρού από το φαρμακείο) ή καλαμάκια

- Ξυλομπογιές ή μαρκαδόροι
- Χρωματιστά χαρτιά γκοφρέ κομμένα σε λωρίδες των 2 εκατοστών περίπου
- Κόλλα
- Ψαλίδι

**Φύλλα εργασίας:** B\_E04\_W01-2 διατίθενται στην εκπαιδευτική πύλη του ΠΕΑΠ:

[http://rcel.enl.uoa.gr/files/peap/B\\_class/E\\_cycle/B\\_E04\\_W01.jpg](http://rcel.enl.uoa.gr/files/peap/B_class/E_cycle/B_E04_W01.jpg)

[http://rcel.enl.uoa.gr/files/peap/B\\_class/E\\_cycle/B\\_E04\\_W02.jpg](http://rcel.enl.uoa.gr/files/peap/B_class/E_cycle/B_E04_W02.jpg)

(2 φωτοτυπίες ανά μαθητή)

### Προτεινόμενο υλικό από το διαδίκτυο:

- Κατασκευή

### Προτεινόμενος διδακτικός χρόνος:

3 διδακτικές ώρες

## Προτεινόμενη εκπαιδευτική διαδικασία

**Βήμα 1** Μπαίνουμε στην τάξη κρατώντας μία μάσκα που έχουμε φτιάξει και καλύπτει το πρόσωπό μας και μερικές εικόνες (B\_E04\_C01) σχετικές με τις Απόκριες. Μιλάμε για τις μεταμφιέσεις, το καρναβάλι και ενθαρρύνουμε τα παιδιά να χρησιμοποιήσουν λεξιλόγιο που ήδη γνωρίζουν για να περιγράψουμε τις φωτογραφίες, π.χ. People wear masks, hats, funny costumes. They are happy. They dance and sing. Τα ρωτάμε αν θυμούνται κάποια άλλη περίπτωση που τα παιδιά σε άλλα μέρη του κόσμου μεταμφιέζονται και τα βοηθάμε να σκεφτούν ομοιότητες-διαφορές με τα έθιμα του Halloween, π.χ. και στις δύο περιπτώσεις μεταμφιεζόμαστε αλλά στην Ελλάδα δεν γιορτάζουμε το Halloween που είναι τον Οκτώβριο. Δείχνουμε στα παιδιά τη μάσκα (βλ. υπόδειγμα παρακάτω) και τους λέμε:

- It's Carnival time and today we'll make a mask.

Στη συνέχεια τους παρουσιάζουμε τα υλικά δείχνοντάς τα και λέγοντας: 'We'll need one plate, a stick, one face, colour pencils, scissors and glue'. Κολλάμε ένα-ένα τα πρόσωπα στον πίνακα και λέμε: 'Look at this face. This is a round face / an oval face'.

Ενθαρρύνουμε τα παιδιά να επαναλάβουν μαζί μας. Κάνουμε ερωτήσεις, όπως: 'Is this a square face? / What colour is it? / Is it red?' και τα παιδιά απαντούν: 'Yes, it is. / No, it isn't. / It's yellow.'

**Βήμα 2** Στη συνέχεια περνάμε από τα θρανία και ζητάμε από τα παιδιά να διαλέξουν δύο φωτοτυπίες με διαφορετικά σχήματα για να ζωγραφίσουν πρόσωπα, τις οποίες έχουμε εκτυπώσει από την εκπαιδευτική πύλη του ΠΕΑΠ (B\_E04\_W01-2). Ο διάλογος μπορεί να έχει την εξής μορφή:

- Which face do you want? Round or oval?

- I want a round face.

Όταν όλα τα παιδιά έχουν από ένα σχήμα, επιστρέφουμε στον πίνακα και τους δείχνουμε πώς θα ζωγραφίσουν τα πρόσωπα πάνω στα σχήματα που διάλεξαν. Δίνουμε τις παρακάτω οδηγίες και ταυτόχρονα σχεδιάζουμε τα χαρακτηριστικά (B\_E04\_F01-04). Ενδεικτικά μπορούμε να λέμε:

- Look. This is my face. It's round/oval. I've got two (blue) eyes and two eyebrows. I've got a small/big nose and a small/big mouth. I've got two ears and short/long hair. I'm happy (σχεδιάζουμε ένα χαμογελαστό στόμα-καμπύλη προς τα πάνω και το λέμε χαμογελαστά).

Κάνουμε το ίδιο με όλα τα σχήματα και κάθε φορά διαφοροποιούμε λίγο τα χαρακτηριστικά ώστε να δείξουμε τις εκφράσεις, για παράδειγμα:

- I'm sad. (σχεδιάζουμε ένα λυπημένο στόμα-καμπύλη προς τα κάτω και το λέμε λυπημένα)

- I'm angry. (σχεδιάζουμε ένα στόμα ζιγκ ζαγκ και τα φρύδια σμίγουν πάνω από τα μάτια και το λέμε νευριασμένα)

- I'm surprised. (σχεδιάζουμε ένα οβάλ στόμα και οβάλ μάτια που κοιτούν προς τα πάνω και το λέμε με έκπληξη)

Ενθαρρύνουμε όλη την τάξη να συμμετέχει στην περιγραφή των προσώπων και να παίρνει το ανάλογο ύφος.

**Βήμα 3** Στη συνέχεια λέμε στα παιδιά να διαλέξουν από τα πρόσωπα στον πίνακα ποια θα σχεδιάσουν πάνω στα σχήματα που τους έχουμε μοιράσει. Μετά τους λέμε να τα χρωματίσουν και να τα κόψουν. Οι οδηγίες μπορεί να είναι οι εξής: 'Draw two eyes and two eyebrows. Draw a nose and a mouth. Draw two ears. Colour your face now. Cut out the face.'

Κατόπιν μοιράζουμε από ένα πιάτο και ένα ξυλάκι/καλαμάκι στο κάθε παιδί. Τους λέμε να κολλήσουν το πρόσωπο πάνω στο πιάτο τους και μετά να κολλήσουν το ξυλάκι/καλαμάκι από πίσω.

Οι οδηγίες μπορεί να είναι οι εξής: 'Stick the face on the plate. Stick the wooden stick/straw at the back'.

Μετά τους δείχνουμε πώς μπορούν να βάλουν μαλλιά στη μάσκα τους. Παίρνουμε κομμάτια από το γκοφρέ χαρτί και τα κάνουμε μπαλίτσες. Στη συνέχεια τα κολλάμε στο επάνω μέρος του πιάτου. Αν κάποια παιδιά θέλουν, μπορούν αντί για μπαλίτσες να κολλήσουν τις κορδελίτσες όπως είναι και να έχει η μάσκα τους μακριά μαλλιά. Παρουσιάζουμε την τελευταία φάση της κατασκευής ως εξής: 'Now this is

## Προτεινόμενη εκπαιδευτική διαδικασία

my hair. Stick the little paper balls on the plate. Look! I've got short/long hair. Well done! Your mask is ready. Happy Carnival!'

**Βήμα 4** Στο επόμενο μάθημα παρουσιαζόμαστε κρατώντας τη μάσκα μας μπροστά από το πρόσωπό μας και λέμε:

- Hello, I'm Ms X/Mr Y. I've got a round face. I've got two black eyes and two ears. I've got a small nose and long hair. I'm happy.

Ενθαρρύνουμε όσα παιδιά θέλουν να κάνουν το ίδιο Για να τα βοηθήσουμε μπορούμε να τους κάνουμε ερωτήσεις όπως:

- What colour are your eyes?  
- Have you got a small nose?  
- Are you angry?'

Αφού ρωτήσουμε αρκετά παιδιά διάφορες ερωτήσεις σχετικά με τη μάσκα τους, τα ενθαρρύνουμε να διαλέξουν ένα παιδί από την τάξη και να του κάνουν ερωτήσεις. Αυτό θα τα προετοιμάσει για το επόμενο βήμα. Ο διάλογος μπορεί να έχει της εξής μορφή:

- Have you got a round face?  
- Yes, I have.  
- Have you got two black eyes?  
- No, I haven't.  
- Are you angry?  
- Yes, I am.

**Βήμα 5** Στη συνέχεια τους λέμε ότι θα παίξουμε ένα παιχνίδι ερωτήσεων. Διαλέγουμε τέσσερις μάσκες με διαφορετικά πρόσωπα και τα στερεώνουμε στον πίνακα. Γράφουμε πάνω από κάθε μάσκα έναν αριθμό από το 1-4 με τη σειρά. Χωρίζουμε τα παιδιά σε 2 ομάδες, οι οποίες στέκονται σε δύο γραμμές και τους λέμε ότι η κάθε ομάδα θα προσπαθεί να βρει ποια από τις μάσκες στον πίνακα έχει διαλέξει η αντίπαλη ομάδα. Ξεκινάμε ζητώντας από την ομάδα Α να διαλέξει το πρόσωπο-μάσκα που θα πρέπει να βρει η ομάδα Β. Τα παιδιά της ομάδας Β κάνουν ερωτήσεις με τη σειρά, δηλ. ένα παιδί κάθε φορά θα κάνει μία ερώτηση ώσπου να βρεθεί η μάσκα που έχει διαλέξει η ομάδα Α. Αντίστοιχα τα παιδιά της ομάδας Α απαντούν με τη

σειρά, ένα κάθε φορά, τις ερωτήσεις. Το κάθε παιδί, είτε της ομάδας Α είτε της ομάδας Β, αφού κάνει την ερώτησή του ή δώσει την απάντησή του πηγαίνει στο τέλος της γραμμής και δίνει τη θέση του στο επόμενο, έτσι ώστε να έχουν όλα τα παιδιά την ευκαιρία να ρωτήσουν και να απαντήσουν. Όταν η ομάδα Β βρει τη σωστή μάσκα, οι δυο ομάδες αλλάζουν ρόλους, δηλαδή η ομάδα Β διαλέγει μάσκα και τα παιδιά της ομάδας Α κάνουν ερωτήσεις μέχρι να τη βρουν. Η κάθε ομάδα έχει μέχρι 5 ερωτήσεις τη φορά. Αν βρει τη μάσκα παίρνει έναν πόντο. Το παιχνίδι συνεχίζεται ώσπου να έχουν παίξει και οι δυο ομάδες ίσους γύρους ερωτήσεων και απαντήσεων. Νικήτρια είναι η ομάδα με τους περισσότερους πόντους. Τους δείχνουμε το παιχνίδι παίζοντας πρώτα μερικούς δοκιμαστικούς γύρους.

Ο διάλογος μπορεί να έχει την εξής μορφή:

- Have you got a round face?  
- Yes, I have.  
- Have you got two black eyes?  
- No, I haven't.  
- Have you got short hair?  
- Yes, I have.  
- Are you angry?  
- Yes, I am.  
- So, you're mask number 2.  
- Yes, I am.

Τελειώνουμε το μάθημα μετρώντας τους πόντους της κάθε ομάδας και ανακοινώνουμε τον νικητή.

- Group A have got 10 points and Group B have got 6 points so Group A are the winners!

## Υλικό για τον/την εκπαιδευτικό

ΚΑΡΤΕΛΕΣ Β\_E04\_C01

FLASHCARDS Β\_E04\_F01-4

### ΥΠΟΔΕΙΓΜΑ

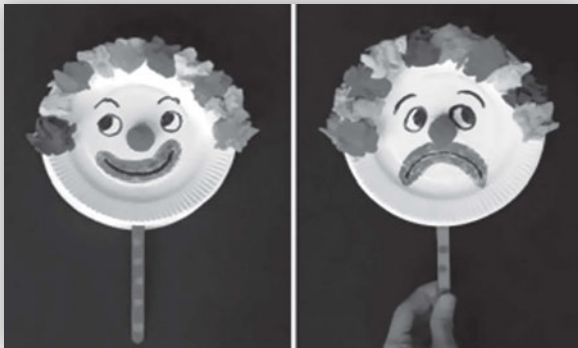

### ΚΑΤΑΣΚΕΥΗ:

Υλικά

- Χάρτινα πιάτα
- Ξυλάκια παγωτού ή ιατρικά ξυλάκια
- Χαρτί γκοφρέ σε διάφορα χρώματα
- Μπογιές, μαρκαδόρους ή κηρομπογιές
- Κόλλα
- Ψαλίδι

Οδηγίες

Παίρνουμε ένα χάρτινο πιάτο και ζωγραφίζουμε με μαρκαδόρο τα μάτια, τη μύτη και το στόμα (χαμογελαστό ή λυπημένο). Μετά κόβουμε μία λωρίδα κόκκινο γκοφρέ χαρτί και την τυλίγουμε έτσι που να γίνει μια μικρή μπαλίτσα και την κολλάμε για μύτη. Μετά παίρνουμε λωρίδες από διαφορετικά χρωματιστά γκοφρέ χαρτιά, τα κάνουμε μπαλίτσες και τις κολλάμε στο επάνω μέρος του πιάτου, ως μαλλιά. Μετά κολλάμε το ξυλάκι στο κάτω μέρος του πιάτου.

Για την κατασκευή βλέπε προτεινόμενο υλικό από το διαδίκτυο

# E5

## SPRING IS HERE!

Φτιάχνουμε ένα ανοιξιάτικο τοπίο και ένα πρωτομαγιάτικο στεφάνι με διάφορα υλικά.

### Περιεχόμενο

Τα παιδιά συνθέτουν με διάφορα υλικά ένα ανοιξιάτικο τοπίο για να κατανοήσουν την αλλαγή στη φύση κατά τη διάρκεια της άνοιξης και μαθαίνουν να φτιάχνουν ένα μαγιάτικο στεφάνι.

### Γλωσσικοί στόχοι

- Να μάθουν λεξιλόγιο σχετικό με τη φύση και τις δραστηριότητες που κάνουμε στη φύση την άνοιξη, π.χ. river, lake, field, flowers, trees, picking flowers / fishing in the river
- Να ανακυκλώσουν χρώματα, αριθμούς, εποχές, μήνες και γνωστές δομές, π.χ. What is he doing? He is fishing / There's/are... / S/he's got red hair
- Να περιγράψουν μια εικόνα
- Να ακολουθήσουν οδηγίες για να κάνουν μια κατασκευή

### Παιδαγωγικοί στόχοι

- Να αντιληφθούν τις αλλαγές στο φυσικό και κοινωνικό περιβάλλον την άνοιξη
- Να εξοικειωθούν με την τέχνη της ζωγραφικής
- Να συνδυάσουν οπτικά με ακουστικά ερεθίσματα
- Να χρησιμοποιήσουν τις δεξιότητες των χεριών, τη φαντασία τους και τις καλλιτεχνικές τους δεξιότητες για να κάνουν μια κατασκευή
- Να αναπτύξουν τη νοημοσύνη του χώρου
- Να χαρούν με κατασκευές και τραγούδια

### Υλικά και Μέσα

#### Υλικά:

- Εικόνες από πίνακες ζωγραφικής (B\_E05\_C01-5)
- Ένα ματσάκι με λουλούδια
- Blu tack
- Χαρτόνια κανσόν σε πολλά χρώματα
- Ψαλίδι
- Κόλλα
- Ξυλομπογιές ή μαρκαδόροι
- Φύλλα από το πάρκο, λουλούδια, κλαράκια (προαιρετικά)
- CD (B\_E05\_M01)

#### Μέσα:

- CD player ή/και H/Y

**Φύλλα εργασίας:** B\_E05\_W01-2

**Προτεινόμενο υλικό από το διαδίκτυο:** 0

**Προτεινόμενος διδακτικός χρόνος:**

3 διδακτικές ώρες

## Προτεινόμενη εκπαιδευτική διαδικασία

**Βήμα 1** Μπαίνουμε στην τάξη κρατώντας ένα ματσάκι με λουλούδια και λέμε στα παιδιά ότι μας το έφερε η μασκότ, γιατί είναι χαρούμενη που μπήκε η άνοιξη. Δείχνοντας τα λουλούδια μπορούμε να ενθαρρύνουμε τα παιδιά να μιλήσουν γι' αυτά λέγοντας, για παράδειγμα: 'Spring is here! Look! Here are some beautiful flowers. They smell nice! / What colour are they? / Do you like flowers? / Do you like spring?' Μπορούμε ακόμα να τους θυμίσουμε τις υπόλοιπες εποχές που έχουμε κάνει σε προηγούμενη δραστηριότητα και να επαναλάβουμε τους μήνες της άνοιξης.

Στη συνέχεια τους λέμε ότι η μασκότ μας έφερε και ανοιξιάτικες εικόνες από πίνακες ζωγραφικής για να εμπνευστούμε και να ζωγραφίσουμε κι εμείς ωραία ανοιξιάτικα τοπία. Κολλάμε στον πίνακα με blu tack την εικόνα (B\_E05\_C01-5), βάζοντας πάνω από κάθε πίνακα έναν αριθμό από το 1 ως το 5 και λέμε στα παιδιά ότι θα παίξουμε ένα παιχνίδι.

Εμείς θα τους λέμε μια πρόταση στα Αγγλικά και εκείνα θα βρίσκουν σε ποια εικόνα αναφέρεται, π.χ. picture 1, picture 2, etc. Οι προτάσεις που θα χρησιμοποιήσουμε μπορεί να είναι οι εξής, που εμείς βέβαια θα δίνουμε ανακατεμένες:

(Εικόνα 1)

- A girl is picking flowers.
- The little girl is wearing an orange hat and a pink dress.
- There are orange flowers in the field.

(Εικόνα 2)

- A bird is singing on a tree.
- The bird's got a black head.

(Εικόνα 3)

- There are two boats in the river.
- A man's fishing in the river.

(Εικόνα 4)

- The flowers are yellow and purple.
- A boy's riding a motorbike.
- The boy's smiling. He is happy.
- Three birds are flying and one's sitting on the flowers.

(Εικόνα 5)

- Three girls are riding their bikes.
- The girls have got red hair.

Κάθε φορά που περιγράφουμε μία εικόνα κάνουμε

συγχρόνως και παντομίμα ώστε να διευκολύνουμε τα παιδιά. Μόλις τα παιδιά βρίσκουν τη σωστή εικόνα εμείς την περιγράφουμε και τους ζητάμε να επαναλάβουν την πρόταση. Βοηθάμε τα παιδιά να κατανοήσουν καινούριες λέξεις και φράσεις, π.χ. picking flowers, motorbike, fishing, field, river, tree, δείχνοντάς τους τις εικόνες και κάνοντας ερωτήσεις, όπως: 'What is the girl doing? / Where is the bird sitting? / Where are the boats?' ώστε να απομονώσουμε ότι θεωρούμε πως πρέπει να επιμείνουμε για να το επαναλάβουν και πάλι τα παιδιά δίνοντας τις ανάλογες απαντήσεις, δηλ.: 'She is picking flowers / On a tree / In the river', κ.ο.κ.

Στη συνέχεια καλούμε όποια παιδιά θέλουν να κάνουν εκείνα παντομίμα και εμείς ρωτάμε την υπόλοιπη τάξη. Πιθανός διάλογος:

- What is he/she doing?

- Is he/she fishing/picking flowers/singing?

- He/ She is fishing/picking flowers/singing.

**Βήμα 2** Μετά χωρίζουμε τα παιδιά σε ομάδες και τους μοιράζουμε ένα χρωματιστό κανσόν χαρτόνι και δίνουμε σε κάθε παιδί το φύλλο εργασίας (B\_E05\_W01) για να το χρωματίσουν, να το κόψουν και να συνθέσουν μια ανοιξιάτικη εικόνα, ζωγραφίζοντας και ό,τι άλλο θέλουν για να δείξουν την άνοιξη στη φύση όπως έναν ήλιο, άλλα ζώα, κλπ.

Μπορούμε ακόμη να τα πάμε στο κοντινό πάρκο και να μαζέψουν υλικά όπως φύλλα, λουλούδια, χόρτα και κλαδάκια, τα οποία μπορούν να προσθέσουν στη ζωγραφιά τους και να την κάνουν πιο φυσική.

Όταν τελειώσουν τη ζωγραφιά τους μας την παρουσιάζουν. Εμείς κάθε φορά λέμε: 'Let me see... Is spring here?' και τα ενθαρρύνουμε να απαντήσουν: 'Yes. Spring is here!' και να περιγράψουν τη ζωγραφιά τους, λέγοντας για παράδειγμα:

- There are flowers. A frog is fishing. A bird is singing. A butterfly is flying. Here is the sun. There are some ducks, etc.

**Βήμα 3** Την επόμενη ώρα συζητάμε με τα παιδιά για τις γιορτές που έχουμε την περίοδο της Άνοιξης και αναφερόμαστε στο Πάσχα και την Πρωτομαγιά. Ρωτάμε

## Προτεινόμενη εκπαιδευτική διαδικασία

τα παιδιά αν θυμούνται τι κάνουμε την Πρωτομαγιά και μιλάμε για τα στεφάνια που φτιάχνουμε και κρεμάμε στα μπαλκόνια ή στην πόρτα μας. Τους λέμε ότι θα κάνουμε ένα στεφάνι με λουλούδια. Έχουμε ετοιμάσει εμείς δύο στεφάνια, ένα με πανάκια και ένα με χάρτινα λουλούδια και τους τα δείχνουμε, λέγοντας για παράδειγμα:

- Look! This is a flower wreath. Let's make a wreath of paper flowers!

Τους μοιράζουμε το δεύτερο φύλλο εργασίας (B\_E05\_W02) για να ζωγραφίσουν με ό,τι χρώματα θέλουν και να φτιάξουν ένα στεφάνι. Αφού τα βοηθήσουμε να κόψουν και τη βάση για το στεφάνι τους λέμε να κολλήσουν τις μαργαρίτες τους τη μία δίπλα στην άλλη και να μην αφήνουν κενά. Δίνουμε οδηγίες: 'Draw / cut / glue / use as many colours as you can', etc.

Όταν τελειώσουν το στεφάνι τους (φροντίζουμε να είναι κοντά η ημέρα της Πρωτομαγιάς) το παίρνουν στο σπίτι για να το στολίσουν.

### ΕΠΙΠΛΕΟΝ ΠΡΟΑΙΡΕΤΙΚΑ ΒΗΜΑΤΑ

Τους δίνουμε λουρίδες από χρωματιστά χαρτιά για να κάνουν κυλίνδρους, να τους κολλήσουν όπως στο υπόδειγμα και να φτιάξουν ένα στεφάνι από λουλούδια-μαργαρίτες ή άλλα.

Λέμε στα παιδιά ότι θα ακούσουμε ένα τραγουδάκι για την άνοιξη. Τους βάζουμε το τραγούδι 🎧 'Spring morning' (βλ. υλικό για τον εκπαιδευτικό για τους στίχους) στο CD player και τραγουδώντας κάνουμε και τις ανάλογες κινήσεις, ακολουθώντας το ρυθμό. Θα χρειαστούμε αρκετό χώρο για αυτό το τραγούδι με το χορό και παντομίμα των κινήσεων των ζώων, οπότε θα πρέπει να έχουμε από πριν διαμορφώσει κατάλληλα την τάξη. Θα ήταν επίσης χρήσιμο να γνωρίσουμε στα παιδιά το άγνωστο λεξιλόγιο, π.χ. a bird flies, a chick walks, a duck swims, a lamb runs, χωρίς όμως να επιμείνουμε αλλά να το δείχνουμε με μιμήσεις, με αλλαγή της φωνής και βέβαια με το βήμα και τις κινήσεις του σώματός μας.





## Υλικό για τον/την εκπαιδευτικό

### ΚΑΡΤΕΛΑ Β\_E05\_C01

#### ΣΤΙΧΟΙ

##### SPRING MORNING

This is the way the bunny hops  
Bunny hops, bunny hops  
This is the way the bunny hops  
On a spring time morning

This is the way the blue bird flies  
Blue bird flies, blue bird flies  
This is the way the blue bird flies  
On a spring time morning

This is the way the little chick walks  
Little chick walks, little chick walks  
This is the way the little chick walks  
On a spring time morning

This is the way the little duck swims  
Little duck swims, little duck swims  
This is the way the little duck swims  
On a spring time morning

This is the way the little lamb runs  
Little lamb runs, little lamb runs  
This is the way the little lamb runs  
On a spring time morning

This is the way the children play  
Children play, children play  
This is the way the children play  
On a spring time morning

### ΚΑΤΑΣΚΕΥΗ & ΥΠΟΔΕΙΓΜΑ

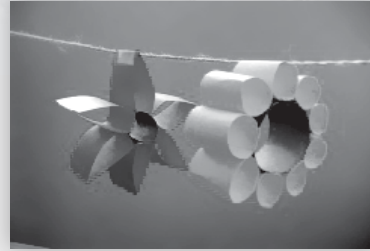

#### ΧΑΡΤΙΝΑ ΛΟΥΛΟΥΔΙΑ

##### Υλικά

- Χάρτινες, χρωματιστές λουρίδες
- κόλλα
- ψαλίδι

##### Οδηγίες

Κόβουμε τις λουρίδες. Τυλίγουμε σε ρολό μία λουρίδα και την κολλάμε για να είναι το κέντρο. Κάνουμε με τις υπόλοιπες λουρίδες ρολά ή άλλα σχήματα και τις κολλάμε στο κεντρικό κομμάτι. Κρεμάμε τα λουλούδια σε μία κορδέλα ή σκοινί, το δένουμε σε στεφάνι ή διακοσμούμε την τάξη, αφήνοντας το σκοινί ως γιρλάντα.

#### ΧΕΙΡΟΤΕΧΝΙΕΣ ΜΕ ΑΛΛΑ ΥΛΙΚΑ

##### Υλικά

- Πανιά διαφορετικών χρωμάτων και υφής
- Κόλλα
- Ψαλίδι



##### Οδηγίες

Ζωγραφίζουμε πάνω στα πανιά διάφορα λουλούδια και σε διαφορετικά μεγέθη

Τα κόβουμε και πάνω στο χάρτινο στεφάνι (όπως το έχουμε με τους ομόκεντρους κύκλους φτιάξει) κολλάμε τα πάνινα λουλούδια (ένα μεγάλο, ένα μικρό και ένα μικρότερο) σε διάφορα σημεία, το ένα όμως δίπλα στο άλλο, χωρίς να αφήνουμε χώρο κενό. Αντί για λουλούδια μπορούμε να ζωγραφίσουμε πεταλούδες ή φύλλα.

# E6

## EASTER EGG HUNT

Ακούμε μια πασχαλινή ιστορία για ένα λαγουδάκι και για το κυνήγι των πασχαλινών αβγών.

### Περιεχόμενο

Τα παιδιά ακούν μια πασχαλινή ιστορία και βάζουν τις εικόνες της ιστορίας στη σειρά. Μαθαίνουν λεξιλόγιο σχετικό με το Πάσχα παίζοντας το κυνήγι των πασχαλινών αβγών.

### Γλωσσικοί στόχοι

- Να μάθουν λεξιλόγιο σχετικό με το Πάσχα, π.χ. an Easter bunny, an Easter egg, a basket, Happy Easter και να επαναλάβουν λέξεις που ξέρουν (χρώματα, ρούχα, τοποθεσίες, κλπ.)
- Να επαναλάβουν και να μάθουν τοπικές προθέσεις, π.χ. near/in/on/behind/in front of
- Να αφηγηθούν μια ιστορία
- Να τραγουδήσουν ένα τραγούδι για το πασχαλινό λαγουδάκι
- Να μάθουν να προφέρουν και να διαβάζουν το γράμμα Ee (βλ. οδηγίες στην εισαγωγή)

### Παιδαγωγικοί στόχοι

- Να γνωρίσουν μερικά Πασχαλινά έθιμα
- Να κατανοήσουν την αλληλουχία στην αφήγηση μιας ιστορίας αξιοποιώντας οπτικά ερεθίσματα
- Να μάθουν να εστιάζουν την προσοχή τους σε αυτό που ακούν
- Να μάθουν να συνεργάζονται για να επιτύχουν έναν στόχο
- Να χρησιμοποιήσουν τις δεξιότητες των χεριών, τη φαντασία τους και τις καλλιτεχνικές τους δεξιότητες για να κάνουν μια κατασκευή
- Να αναπτύξουν την παρατηρητικότητά τους

### Υλικά και Μέσα

#### Υλικά:

- Εικόνες για την παρουσίαση του λεξιλογίου και της ιστορίας (B\_E06\_C01-7)
- Φύλλα χαρτιού A4
- Ένα ρολό λεπτή κόκκινη κορδέλα (προαιρετικά)
- Σοκολατένια αβγουλάκια (προαιρετικά)
- Ψαλίδια

- Κόλλα
- Blu tack
- CD (B\_E06\_M01-2)

#### Μέσα:

- CD player ή/και Η/Υ

**Φύλλα εργασίας:** B\_E06\_W01-2

### ABC

- Εικόνα για το γράμμα (E\_C)
- CD για το αλφάβητο (E\_M)
- Φύλλο εργασίας (E\_W)

### Προτεινόμενο υλικό από το διαδίκτυο:

- Για τα πασχαλινά αυγά που θα κρύψουμε στην τάξη [http://www.activityvillage.co.uk/easter\\_coloring\\_pages.htm](http://www.activityvillage.co.uk/easter_coloring_pages.htm)

### Προτεινόμενος διδακτικός χρόνος:

2 διδακτικές ώρες

## Προτεινόμενη εκπαιδευτική διαδικασία

**Βήμα 1** Ρωτάμε τα παιδιά τι γνωρίζουν για τα έθιμα του Πάσχα στην Ελλάδα (πάμε στην εκκλησία, βάφουμε αβγά, φτιάχνουμε κουλουράκια, ανάβουμε τις λαμπάδες μας, ψήνουμε αρνί, κλπ.). Εάν δεν αναφερθούν στα κόκκινα αβγά, τους το θυμίζουμε και τους λέμε ότι θα τους διηγηθούμε μια πασχαλινή ιστορία. Παρουσιάζουμε στα παιδιά τις εικόνες με τυχαία σειρά (B\_E06\_C01-7) και τις κολλάμε στον πίνακα με blu tack. Καθώς τις κολλάμε παρουσιάζουμε το νέο λεξιλόγιο που θα χρειαστούν τα παιδιά για να κατανοήσουν την ιστορία που θα τους αφηγηθούμε αργότερα. Βάζοντας για παράδειγμα το λαγό στον πίνακα λέμε: 'This is an Easter bunny' και ζητάμε από τα παιδιά να επαναλάβουν. Συνεχίζουμε με την εικόνα με τα πασχαλινά αβγά. Καθώς δείχνουμε τις εικόνες κάνουμε ερωτήσεις όπως για παράδειγμα: 'How many children are there? / How many boys/girls are there? / Where are the children? / Are they happy? / What are they wearing? / What colour are the eggs?'

**Βήμα 2** Λέμε στα παιδιά να καθίσουν αναπαυτικά και παίζουμε την ιστορία 🐰 'The Easter Bunny' (βλ. υλικό για τον εκπαιδευτικό για τα λόγια) στο CD player. Ρωτάμε τα παιδιά αν τους άρεσε η ιστορία και ποιος από τους ήρωες τους εντυπωσίασε περισσότερο και γιατί.

**Βήμα 3** Μοιράζουμε σε κάθε παιδί το φύλλο εργασίας 1 (B\_E06\_W01) που δείχνει τέσσερις εικόνες από την ιστορία που τους αφηγηθήκαμε. Τους ζητάμε να παρατηρήσουν καλά τις εικόνες και αφού ακούσουν ξανά την ιστορία να βάλουν τις εικόνες στη σειρά γράφοντας το σωστό αριθμό στο αντίστοιχο κουτάκι (Η σωστή σειρά των εικόνων είναι: 4, 1, 3, 2). Αμέσως μετά ελέγχουμε τις απαντήσεις κολλώντας τις έγχρωμες εικόνες με τη σειρά στον πίνακα (B\_E06\_C04-7) Ζητάμε από τα παιδιά να κόψουν τις εικόνες στο φύλλο εργασίας τους και να τις κολλήσουν με τη σωστή σειρά σε μια λευκή σελίδα A4. Στη συνέχεια τα ενθαρρύνουμε να μας διηγηθούν την ιστορία, κοιτώντας τις εικόνες. Εμείς τα βοηθάμε είτε υπενθυμίζοντας το λεξιλόγιο,

είτε κάνοντας ερωτήσεις για να τα διευκολύνουμε να συνεχίσουν την αφήγηση της ιστορία, π.χ.

- What is Easter Bunny doing? (*He's painting some eggs.*)
- Where is Easter Bunny? (*He's under the tree.*)
- What colour are the eggs? (*They're red and blue and green and purple and orange.*)
- What's Easter Bunny doing? (*He's hiding the eggs.*)
- Where's he hiding them? (*In the garden.*)
- Where are the eggs? (*On the tree, behind the flowers, etc.*)
- What do the children say? (*Thank you, Easter Bunny. Happy Easter!*)

**Βήμα 4** Από το διάλειμμα έχουμε φροντίσει να κρύψουμε μέσα στη τάξη τα χαρτονένια πασχαλινά αβγά (B\_E06\_W02). Αν έχουμε μεγάλο αριθμό παιδιών, μπορούμε να ετοιμάσουμε τα χαρτονένια αβγά μαζί με τα παιδιά από το προηγούμενο μάθημα ή να ζητήσουμε από τους μαθητές μεγαλύτερων τάξεων να μας βοηθήσουν. Φροντίζουμε να κρύψουμε αριθμό αβγών ίσο ή μεγαλύτερο από τον αριθμό των μαθητών μας. Ζητάμε από τα παιδιά να σχηματίσουν ζευγάρια και τους εξηγούμε ότι θα παίξουμε το κυνήγι των πασχαλινών αβγών όπως έκαναν και τα παιδιά της ιστορίας μας και λέμε: 'We're going on an Easter Egg Hunt'. Όταν το ζευγάρι των παιδιών βρουν δύο αβγά, τα χρωματίζουν, τα στολίζουν και μας τα φέρνουν. Εμείς τους κάνουμε από μία ερώτηση για το κάθε αβγό που μας φέρνουν, σχετική με τις εικόνες της πασχαλινής ιστορίας, π.χ.

- Who's this?
- Is this a boy or a girl?
- How many boys/girls/trees, etc. are there?
- Has Bunny got a basket?
- What colour are the trees/flowers, etc?
- What is this boy/girl wearing?
- Is there a blue flower in the garden?
- Can the children find the eggs?
- Are the children happy/sad?
- Are there five eggs in the basket?

Επιβραβεύουμε τα παιδιά δίνοντάς τους το ζωγραφισμένο αβγό. Μπορούμε να κάνουμε μια τρύπα με τον διακορευτή και να περάσουμε μια κορδέλα που

## Προτεινόμενη εκπαιδευτική διαδικασία

Θα δέσουμε φιόγκο για να μπορούν να τα κρεμάσουν (στην τάξη, στο δωμάτιό τους ή στη λαμπάδα τους). Προαιρετικά, μπορούμε να τους δίνουμε από ένα σοκολατένιο πασχαλινό αβγουλάκι που έχουμε προνοήσει να φέρουμε.

**Βήμα 5** Τελειώνουμε το μάθημα τραγουδώντας το τραγούδι 🌐 'If you like the Easter Bunny' (βλ. υλικό για τον εκπαιδευτικό για τους στίχους). Σηκώνουμε τα παιδιά όρθια, σχηματίζουμε έναν κύκλο και τραγουδάμε, πηδώντας κάθε φορά που λέμε: 'Hop,

hop, hop'. Το επαναλαμβάνουμε πολλές φορές και ζητάμε από τα παιδιά να τραγουδούν μαζί μας. Στο τέλος λέμε 'Happy Easter!' και ζητάμε από τα παιδιά να επαναλάβουν την ευχή καθώς βγαίνουν από την αίθουσα.

## Υλικό για τον/την εκπαιδευτικό

ΚΑΡΤΕΛΕΣ B\_E06\_C01-7, E\_C

### ΤΑ ΛΟΓΙΑ ΤΗΣ ΙΣΤΟΡΙΑΣ THE EASTER BUNNY

Bunny is an Easter bunny. He is nice and he likes children. Bunny is painting some eggs under a tree. The eggs are beautiful! They are red, and blue and green and purple and orange.

Then Bunny thinks: 'Let's play a game' and he hides the eggs in the garden. In the trees, behind the flowers, near the fence, everywhere in the garden.

On Easter day the children come in the garden and look for the beautiful Easter eggs. 'Where are the eggs?' they say. 'There's one in the tree' says George. 'There's one behind the flowers' says Ann. The children find all the eggs.

George, Ann, Mary and Tom are happy. They smile and say: 'Thank you Easter Bunny! Happy Easter!'

### ΣΤΙΧΟΙ

#### 🌐 IF YOU LIKE THE EASTER BUNNY

If you like the Easter Bunny, hop, hop, hop  
(πηδάμε σαν λαγουδάκια)

If you like the Easter Bunny, hop, hop, hop

If you like the Easter Bunny and you think he's really funny,

If you like the Easter Bunny, hop, hop, hop.

#### 🌐 Ee

Eli the elephant has got an egg,  
an egg, an egg, an egg.

But Nelly wants the egg.

And so does Meg.

And so does Meg.

# E7

## MOTHER'S DAY

Γιορτάζουμε την ημέρα της Μητέρας με ένα τραγούδι και μία κατασκευή.

### Περιεχόμενο

Τα παιδιά μαθαίνουν ένα τραγούδι για την ημέρα της μητέρας και φτιάχνουν μια κάρτα για να τη χαρίσουν στη μητέρα τους.

### Γλωσσικοί στόχοι

- Να μάθουν λεξιλόγιο και δομές σχετικά με την καθημερινότητά τους με τη μητέρα τους, όπως: My mum cooks for me, combs my hair, plays with me, etc.
- Να μάθουν τη γλώσσα των μηνυμάτων που μπορεί να δουν σε ευχετήριες κάρτες για την ημέρα της Μητέρας, όπως: I love you mummy / My mummy is the best / Mum I love you / Lots of love for mum, etc.

### Παιδαγωγικοί στόχοι

- Να συνειδητοποιήσουν το ρόλο της μητέρας τους στη ζωή τους και στην καθημερινότητά τους
- Να ανακαλύψουν την πολυπολιτισμικότητα, μέσα από τη διαφορετική καθημερινότητα των μητέρων σε διάφορα μέρη του κόσμου
- Να συμμετάσχουν στη μαθησιακή διαδικασία ενεργά μέσα από το τραγούδι και την κίνηση
- Να χρησιμοποιήσουν τις καλλιτεχνικές τους δεξιότητες και τις δεξιότητες των χεριών τους για να δημιουργήσουν πρωτότυπες κατασκευές

### Υλικά και Μέσα

#### Υλικά:

- Εικόνες μητέρων (B\_E07\_C01)
- Ξυλομπογιές ή μαρκαδόροι
- Ψαλίδι
- Κόλλα
- Χρωματιστό χαρτόνι
- CD (B\_E07\_M01-2)

#### Μέσα:

- CD player ή/και H/Y

**Φύλλα εργασίας:** B\_E07\_W01-2

### Προτεινόμενο υλικό από το διαδίκτυο:

- Για τις φωτογραφίες
- Για άλλα τραγουδάκια  
<http://www.mothersdaycelebration.com/mothers-day-songs3.html>
- Για την κατασκευή της κάρτας της μαμάς  
<http://www.dltk-holidays.com/mom/mmomwindowcard.html>

### Προτεινόμενος διδακτικός χρόνος:

2 διδακτικές ώρες

## Προτεινόμενη εκπαιδευτική διαδικασία

**Βήμα 1** Λέμε στα παιδιά ότι σήμερα θα μιλήσουμε για τις μητέρες και θα σκεφτούμε πόσο πολύ τις αγαπάμε. Όλος ο κόσμος αγαπάει τις μανούλες και γι' αυτό έχουμε μια γιορτή για να τις τιμάμε κάθε χρόνο- τη 2η Κυριακή του Μαΐου. Μετά τους δείχνουμε φωτογραφίες μητέρων με παιδιά από διάφορα μέρη του κόσμου και σε διάφορες δραστηριότητες (B\_E07\_C01). Με αφορμή την κάθε εικόνα συζητάμε για τις μητέρες του κόσμου και αυτά που κάνουν για τα παιδιά τους. Λέμε για παράδειγμα:

- Look at this mum! She is in the Philippines/Asia. She feeds her baby. This mum is in Nigeria/Africa. She carries her baby on her back. This mum is in Kongo/Africa. Her little girl is sick. She takes her little girl to the doctor. This mum is in London/Europe. She plays with her children, etc.

Σταματάμε κάθε τόσο και ζητάμε από τα παιδιά να επαναλάβουν τις καινούριες λέξεις και φράσεις και γενικά τα ενθαρρύνουμε να συμμετέχουν στη συζήτηση κάνοντάς τους ερωτήσεις. Πιθανός διάλογος:

- Where is this mum?
- In Africa
- What is she wearing?
- A dress...
- Is she pretty?
- Yes, she is pretty!
- What does she do for her little girl?
- She takes her to the doctor.
- Why?
- Is the girl sick? / Is the little girl happy/scared?, etc.

**Βήμα 2** Ζητάμε από τα παιδιά να σκεφτούν και να μας πουν μερικά από τα πράγματα που κάνει η μητέρα τους για αυτά. Ρωτάμε:

- What does your mummy do for you?

Τα βοηθάμε όπου χρειάζεται προσφέροντάς τους τις κατάλληλες λέξεις και φράσεις και τους ζητάμε να τις επαναλάβουν μετά από μας. Πιθανές φράσεις που μπορεί να χρησιμοποιηθούν:

- My mum cooks for me / plays with me / takes me to the doctor / takes me to school / reads to me / loves me / hugs me / kisses me / takes care of me / makes my bed / washes my clothes / tidies up my room, etc.

**Βήμα 3** Μετά τους λέμε ότι θα τραγουδήσουμε το τραγούδι 🎵 'Mother's Care' (βλ. υλικό για τον εκπαιδευτικό για τους στίχους) που μιλάει για τη φροντίδα της μαμάς. Τραγουδάμε μία φορά το τραγούδι κάνοντας τις αντίστοιχες κινήσεις για να το δείξουμε στα παιδιά. Στη συνέχεια το επαναλαμβάνουμε σταδιακά με τα παιδιά. Προχωράμε στην επόμενη στροφή όταν είμαστε σίγουροι ότι όλα τα παιδιά έχουν μάθει τα λόγια και τις κινήσεις της προηγούμενης. Τα παιδιά σε ομάδες σηκώνονται όρθια και τραγουδούν το τραγούδι, κάνοντας τις ανάλογες κινήσεις. Στο τραγούδι Mother's Care μπορούμε να αυτοσχεδιάσουμε και να φτιάξουμε τους δικούς μας στίχους, ανάλογα με αυτό που ταιριάζει καλύτερα στους μαθητές μας, π.χ. αντί για prays with me, μπορούμε να πούμε prays for me. Αν το θέμα της προσευχής είναι λεπτό και δεν θέλουμε να το θίξουμε, μπορούμε να το αντικαταστήσουμε με κάτι άλλο, π.χ. dances/runs with me...

**Βήμα 4** Στη συνέχεια λέμε στα παιδιά ότι θα ετοιμάσουμε μία κατασκευή για τη μαμά για να της τη δώσουμε στη γιορτή της μητέρας. Τα παιδιά μαθαίνουν να λένε: 'I love you, mummy! or My mummy's the best or Mum, I love you! or Lots of love for mum'... Δίνουμε στα παιδιά όποιο φύλλο εργασίας θέλουν (B\_E07\_W01-2) το οποίο χρωματίζουν. Όταν τελειώσουν δείχνουν τις κάρτες στους συμμαθητές τους και μετά τις δίνουν στη μητέρα τους την ημέρα της γιορτής της Μητέρας τραγουδώντας το τραγουδάκι 🎵 'It's your special day' (βλ. υλικό για τον εκπαιδευτικό για τους στίχους).

## Υλικό για τον/την εκπαιδευτικό

### ΚΑΡΤΕΛΑ Β\_E07\_C01

#### ΣΤΙΧΟΙ

##### MOTHER'S CARE

This is the way Mother takes me to school (*περπατάμε κρατώντας το χέρι του διπλανού μας*)

Takes me to school, takes me to school

This is the way Mother takes me to school

Mother cares for me

This is the way Mother cooks for me (*προσποιούμαστε ότι ανακατεύουμε το φαγητό στην κατσαρόλα*)

Cooks for me, cooks for me

This is the way Mother cooks for me

Mother cares for me

This is the way Mother plays with me (*προσποιούμαστε ότι παίζουμε με ένα αυτοκινητάκι ή μια κούκλα*)

Plays with me, plays with me

This is the way Mother plays with me

Mother cares for me

This is the way Mother gives me a hug (*αγκαλιάζουμε τον εαυτό μας*)

Gives me a hug, gives me a hug

This is the way Mother gives me a hug

Mother cares for me

This is the way Mother reads to me (*προσποιούμαστε ότι διαβάζουμε ένα βιβλίο*)

Reads to me, reads to me

This the way Mother reads to me

Mother cares for me

This is the way Mother prays for me (*ενώνουμε τις παλάμες μας και κάνουμε ότι προσευχόμαστε*)

Prays with me, prays with me

This is the way Mother prays with me

Mother cares for me

##### IT'S YOUR SPECIAL DAY

Mummy, it's your special day

And it's time for me to say

I'm glad for the things you do

Thank you, Mummy, I love you!

### ΚΑΤΑΣΚΕΥΗ ΚΑΡΤΩΝ

#### ΜΙΑ ΑΠΛΗ ΚΑΙ ΕΥΚΟΛΗ ΚΑΡΤΑ

Έχουμε μια κάρτα A4 χωρισμένη στα δύο και στη μία πλευρά ζωγραφίζουμε ένα λουλούδι, μία καρδιά, ένα αστέρι κλπ. Μετά παίρνουμε το περίγραμμα όπως δίνεται πιο κάτω και κόβουμε το σημειωμένο ενώ ζωγραφίζουμε το υπόλοιπο. Κολλάμε τη μία πάνω στην άλλη και έχουμε μια κάρτα 'παράθυρο' όπου στο εσωτερικό λευκό γράφει το παιδί 'Mum I love you, Lots of love for mum', etc.

#### ΤΕΤΡΑΠΤΥΧΗ ΚΑΡΤΑ

1. Τα παιδιά ζωγραφίζουν την κάρτα (τα γράμματα και τις γλαστρούλες με τα λουλουδάκια). Στο κενό διάστημα, ανάμεσα στις δύο γλάστρες, τους γράφουμε ένα μήνυμα για τη μητέρα (μπορεί να μας το πουν τα παιδιά στα Ελληνικά και να τους το γράψουμε εμείς στα Αγγλικά). Εναλλακτικά, μπορούν να ζωγραφίσουν τα παιδιά κάτι δικό τους.
2. Στη συνέχεια κολλάνε την κάρτα σε χρωματιστό χαρτόνι για να στέκεται καλύτερα και κόβουν το περίγραμμα της.
3. Διπλώνουν προς τα μέσα τις εσωτερικές διακεκομμένες γραμμές.
4. Μετά διπλώνουν προς τα έξω τις εξωτερικές διακεκομμένες γραμμές (πάνω από τις γλαστρούλες). Σχηματίζεται μία γλαστρούλα με τη λέξη MUM στην κορυφή. Όταν ανοίξουν την καρτούλα φαίνεται το μήνυμα που τους έχουμε γράψει ή η ζωγραφιά που έχουν φτιάξει το παιδί για τη μητέρα τους.

# E8

## END-OF-YEAR PLAY

Κάνουμε μια σύνθεση των όσων έμαθαν τα παιδιά κατά τη διάρκεια της χρονιάς για να τα παρουσιάσουμε σε μια σχολική εκδήλωση στο τέλος της χρονιάς.

### Περιεχόμενο

Τα παιδιά κάνουν επανάληψη του λεξιλογίου, των δομών και των τραγουδιών που έμαθαν κατά τη διάρκεια της χρονιάς και τα παρουσιάζουν σε μια σχολική εκδήλωση στο τέλος της χρονιάς στους συμμαθητές τους, τους φίλους τους και τους γονείς τους.

### Γλωσσικοί στόχοι

- Να επαναλάβουν χαιρετισμούς, επίθετα συναισθημάτων, χρώματα
- Να επαναλάβουν αριθμούς
- Να επαναλάβουν μέρη του σώματος
- Να επαναλάβουν τα μέσα μεταφοράς
- Να τραγουδήσουν τραγούδια που έμαθαν

### Παιδαγωγικοί στόχοι

- Να υποδυθούν διάφορους ρόλους στα πλαίσια μιας θεατρικής παράστασης
- Να μάθουν να συνεργάζονται για να επιτύχουν έναν στόχο
- Να δείξουν όσα έμαθαν στα Αγγλικά και να ενισχυθεί η αυτοπεποίθησή τους
- Να νιώσουν περήφανοι για τη συμμετοχή τους και να χαρούν με το αποτέλεσμα

### Υλικά και Μέσα

#### Υλικά:

- Αν θέλουμε να υπάρχει ομοιομορφία στην εμφάνιση των παιδιών μπορούμε να τους ζητήσουμε την ημέρα της γιορτής να φοράνε άσπρα μπλουζάκια και τζιν σορτσάκια ή φούστες
- Μαντήλια (50x70εκ.) σε διάφορα χρώματα ένα για κάθε παιδί ή λωρίδες από χαρτί γκοφρέ
- Ένα μεγαλύτερο μαντήλι-μπέρτα (1x1,2μ.) με αγγλικά γράμματα για τον Mr. English
- Μια στέκα ή έναν μεγάλο φιόγκο για τη Ms. Fun
- Μια πλατιά πετρούλα
- Μία κιμωλία
- Ένα μεγάλο κουτί, ανοικτό από την κάτω πλευρά
- Μια μεγάλη κωνική μύτη που στερεώνεται με λάστιχο πίσω από το κεφάλι

- Ένα μακρύ κίτρινο κομμάτι υφάσματος πάνω στο οποίο θα στερεωθούν χάρτινα παράθυρα και ρόδες
- CD (B\_E08\_M01)

#### Μέσα:

- CD player ή/και Η/Υ

#### Φύλλα εργασίας: 0

#### Προτεινόμενο υλικό από το διαδίκτυο:

- Ενδεικτική παρουσίαση μερικών μερών της εκδήλωσης <http://www.youtube.com/watch?v=OXODUnbhM4Y&feature=autoplay&list=SPB532F4C0AEFCEC20&index=13&playnext=3>
- Τραγούδι 'Make a circle' <http://www.youtube.com/watch?v=ba-UgOm94Yc&feature=related>
- Τραγούδι 'Hello, how are you?' [http://www.youtube.com/watch?v=8l9gz-5\\_h60](http://www.youtube.com/watch?v=8l9gz-5_h60)
- Τραγούδι 'Head and Shoulders' [http://www.youtube.com/watch?v=\\_eahTa2Hr9c](http://www.youtube.com/watch?v=_eahTa2Hr9c)
- Τραγούδι 'Hokey-Pokey'
- Τραγούδι 'The wheels on the bus' [http://www.youtube.com/watch?v=v\\_6KuYtc0Z8&feature=g-vrec](http://www.youtube.com/watch?v=v_6KuYtc0Z8&feature=g-vrec)

#### Προτεινόμενος διδακτικός χρόνος:

4-6 διδακτικές ώρες



## Προτεινόμενη εκπαιδευτική διαδικασία

**Βήμα 1** Τις τελευταίες 2-3 εβδομάδες της χρονιάς αφιερώνουμε τα μαθήματα στην προετοιμασία της καλοκαιρινής γιορτής. Πρώτα αποφασίζουμε αν η εκδήλωση θα αφορά κάθε τμήμα χωριστά ή όλα τα τμήματα στα οποία κάνουμε μάθημα. Αν τα τμήματα είναι πολλά, μπορούμε να αποφασίσουμε ποια μέρη της γιορτής θα παρουσιάσει το κάθε τμήμα και σε ποια σημεία μπορούν να συμμετέχουν όλα. Αν υπάρχουν περισσότεροι εκπαιδευτικοί που διδάσκουν σε διαφορετικά τμήματα της ίδιας τάξης, θα ήταν καλό να συνεργαστούν όλοι μαζί έτσι ώστε η γιορτή να δώσει τη δυνατότητα σε όλα τα παιδιά της ίδιας τάξης να συμμετέχουν. Επίσης, η συνεργασία με άλλους εκπαιδευτικούς ειδικοτήτων, όπως της Φυσικής Αγωγής, της Μουσικής, των Εικαστικών, της Θεατρικής Αγωγής και των ΤΠΕ, θα έδινε στην εκδήλωση μια πιο επαγγελματική εικόνα, θα έκανε την προετοιμασία πιο εύκολη και θα υπογράμιζε την αποτελεσματικότητα της συνεργασίας σε όλα τα επίπεδα. Μπορούμε να εμπλέξουμε και τα παιδιά των μεγαλύτερων τάξεων στην προετοιμασία της εκδήλωσης. Για παράδειγμα μπορούμε να ζητήσουμε από τα παιδιά των μεγαλύτερων τάξεων να μας βοηθήσουν στην ετοιμασία των σκηνικών, των προσκλήσεων, των αφισών και του προγράμματος της γιορτής ή ακόμα και στα τραγούδια έτσι ώστε να ενισχυθούν οι φωνές των μικρών παιδιών, ειδικά αν δεν υπάρχουν μικροφωνικές εγκαταστάσεις. Ξεκινάμε το πρώτο μάθημα προετοιμασίας ενημερώνοντας τα παιδιά για τη γιορτή που θα ετοιμάσουμε για να παρουσιάσουμε στο τέλος της χρονιάς και τους λέμε ότι θα θέλαμε να δείξουμε στους καλεσμένους μας μερικά από όσα μάθαμε στα Αγγλικά κατά τη διάρκεια της χρονιάς που πέρασε. Αν υπάρχει η δυνατότητα δείχνουμε στα παιδιά το βίντεο (βλ. προτεινόμενο υλικό από το διαδίκτυο) με την ενδεικτική γιορτή για να πάρουν μια ιδέα από το πώς έχουμε σχεδιάσει να είναι η εκδήλωση. Αφιερώνουμε αυτό το μάθημα στο να θυμηθούμε τα λόγια των τραγουδιών που θα πούν στο πρώτο μέρος της γιορτής, δηλαδή το 🎧 'Make a circle' και το 🎧 'Hello song!' (βλ. υλικό για τον εκπαιδευτικό για τους στίχους). Αφού τραγουδήσουμε κάθε τραγούδι πολλές φορές, τους

θυμίζουμε τις κινήσεις που συνοδεύουν κάθε στίχο και τους ζητάμε να σηκωθούν, να σχηματίσουν έναν κύκλο και τραγουδάμε ένα-ένα τα τραγούδια κάνοντας και τις αντίστοιχες κινήσεις όλοι μαζί.

**Βήμα 2** Κάνουμε επανάληψη τα χρώματα. Δίνουμε σε κάθε παιδί ένα μαντήλι διαφορετικού χρώματος και τους εξηγούμε ότι κάθε φορά που εμείς φωνάζουμε ένα χρώμα το παιδί με το αντίστοιχο μαντήλι το σηκώνει ψηλά και λέει 'Present!'. Στη συνέχεια ζητάμε από διαφορετικά παιδιά να έρθουν μπροστά και να φωνάζουν εκείνα τα χρώματα ενώ τα υπόλοιπα ανταποκρίνονται σηκώνοντας το μαντήλι τους και λέγοντας 'Present!'. Στη συνέχεια κάνουμε επανάληψη τους αριθμούς και παίζουμε κουτσό. Θυμίζουμε στα παιδιά τα λόγια της σχετικής ρίμας για να δούμε με ποια σειρά θα παίξουν και την λέμε όλοι μαζί κάθε φορά που θέλουμε να δούμε ποιος θα είναι ο επόμενος που θα παίξει κουτσό. Αν υπάρχει χρόνος κάνουμε πρόβα το θεατρικό σκετσάκι από την αρχή μέχρι και το κουτσό.

**Βήμα 3** Κάνουμε επανάληψη τα μέρη του σώματος και το τραγούδι που είχαν μάθει τα παιδιά στο αντίστοιχο μάθημα 🎧 'Head and Shoulders' ή 🎧 'The Hokey Pokey' (βλ. υλικό για τον εκπαιδευτικό για τους στίχους). Ξεκινάμε δίνοντας οδηγίες στα παιδιά να αγγίζουν το μέρος του σώματος που τους λέμε (π.χ. Touch your nose. Touch your head. Touch your knees). Προσποιούμαστε ότι είμαστε ο Πινόκιο και τους ζητάμε να μας αγγίζουν σε όποιο σημείο του σώματός μας τους λέμε (πλησιάζουν το δάκτυλο τους στο μέρος του σώματος που θέλουν να δείξουν και δεν ακουμπούν το σώμα του Πινόκιο στην πραγματικότητα). Στη συνέχεια δίνουμε το ρόλο του Πινόκιο σε όποια παιδιά θα ήθελαν να δοκιμάσουν. Εξηγούμε ότι μόνο ένα-δυο παιδιά που βρίσκονται κοντά του 'αγγίζουν' τον Πινόκιο και όχι όλοι μαζί. Ο Πινόκιο αλλάζει θέσεις για να δώσει την ευκαιρία και σε άλλα παιδιά να αγγίζουν τα μέρη του σώματος που λέει. Στη συνέχεια θυμίζουμε τα λόγια του τραγουδιού που έχουμε επιλέξει να ενσωματώσουμε στην καλοκαιρινή

## Προτεινόμενη εκπαιδευτική διαδικασία

γιορτή (Head and shoulders ή The Hokey Pokey) και το τραγουδάμε κάνοντας τις αντίστοιχες κινήσεις (βλ. υλικό για τον εκπαιδευτικό για τους στίχους). Κάνουμε επανάληψη το σκετς από την αρχή μέχρι το τραγουδάκι για το σώμα.

**Βήμα 4** Στο επόμενο μάθημα δείχνουμε φωτογραφίες που είχαμε χρησιμοποιήσει στη δραστηριότητα B6 και κάνουμε επανάληψη τα μέσα

συγκοινωνίας κάνοντας διάφορες ερωτήσεις, όπως: What's this? Is it a taxi? What colour is it? Are there wheels? How many wheels are there? κλπ. Θυμίζουμε το τραγούδι 🎵 'The wheels on the bus' (βλ. υλικό για τον εκπαιδευτικό για τους στίχους) και το τραγουδάμε όλοι μαζί, σε κύκλο κάνοντας τις κινήσεις που έχουμε μάθει.

Κάνουμε επανάληψη όλο το σκετς.

## Υλικό για τον/την εκπαιδευτικό

### ΛΟΓΙΑ ΘΕΑΤΡΙΚΟΥ

Τα παιδιά χωρισμένα σε δυο ομάδες, το ένα πίσω από το άλλο και κρατώντας χρωματιστά μαντήλια μπαίνουν στο χώρο της γιορτής, σχηματίζουν έναν κύκλο στο κέντρο της σκηνής και τραγουδούν το τραγούδι Make a circle και κάνουν με τα μαντήλια τους τις αντίστοιχες κινήσεις (βλ. προτεινόμενο υλικό από το διαδίκτυο).

Make a circle, big big big. [Σχηματίζουμε έναν κύκλο και τον ανοίγουμε προς τα έξω]

Small small small. [κλείνουμε τον κύκλο προς το κέντρο]

Big big big. [ανοίγουμε τον κύκλο προς τα έξω]

Make a circle, small small small. [κλείνουμε τον κύκλο προς το κέντρο]

Hello hello hello. [Χαιρετάμε κουνώντας τα χέρια μας]

Make a circle, round and round. [Κρατώντας τα χέρια περπατάμε γύρω γύρω σε κύκλο]

Round and round.

Round and round. [Αν θέλουμε αλλάζουμε τη φορά του κύκλου]

Make a circle, round and round.

Hello hello hello. [Χαιρετάμε κουνώντας τα χέρια μας]

Make a circle, up up up. [Κρατώντας χέρια τα σηκώνουμε προς τα πάνω]

Down down down. [Χαμηλώνουμε προς τα κάτω]

Up up up. [Σηκωνόμαστε στις μύτες με τα χέρια ψηλά]

Make a circle, down down down. [Χαμηλώνουμε προς τα κάτω]

Now sit down. [Όλοι κάθονται στο έδαφος]

Στη συνέχεια, ένα αγόρι σηκώνεται, βάζει το μαντήλι του σαν μπέρτα στην πλάτη του (το μαντήλι αυτό θα

μπορούσε να είναι στολισμένο με αγγλικά γράμματα φτιαγμένα από χαρτόνι ή σχεδιασμένα με ειδικό μαρκαδόρο για ρούχα) και παρουσιάζεται στο κοινό λέγοντας

Mr English: Hello! Look at me! I'm Mr English. (χαιρετάει και περπατάει κατά μήκος της σκηνής. Στη συνέχεια απευθύνεται στα παιδιά και τα ρωτάει)

Mr English: Where's Ms Fun?

Τα παιδιά σηκώνουν τους ώμους τους και με την παρότρυνση του αγοριού αρχίζουν όλοι μαζί να φωνάζουν

Παιδιά: Ms Fun! Ms Fun! Ms Fun!

Από το πλάι της σκηνής εμφανίζεται περπατώντας χαρούμενα ένα κορίτσι, η Ms Fun (μπορούμε να ζητήσουμε από ένα κορίτσι μεγαλύτερης τάξης να παίξει το ρόλο της Ms Fun ή αν νιώθουμε άνετα παίζουμε το ρόλο εμείς οι ίδιοι), η οποία φοράει κάτι που θα τη συνδέει με το ρόλο της, όπως μια αστεία στέκα ή ένα μεγάλο φιόγκο στα μαλλιά της και γυρνώντας γύρω-γύρω από τα παιδιά τα ενθαρρύνει να σηκωθούν και ξεκινάει το τραγούδι 'Hello, how are you?' (βλ. Δραστηριότητα A3). Τα παιδιά ταυτόχρονα σηκώνονται, σχηματίζουν δυάδες που χωρίζουν και στέκονται το ένα απέναντι από το άλλο. Δραματοποιούν το τραγούδι, λέγοντας ένα στίχο η μία σειρά των παιδιών και ένα στίχο η άλλη σαν να μιλούν το ένα παιδί με το απέναντί του. Την ώρα που τραγουδούν τη δεύτερη στροφή μπορεί το τελευταίο ζευγάρι να περνά ανάμεσα από τα άλλα και να μπαίνει στην αρχή της παράταξης. Αν τα παιδιά είναι πολλά, μπορούν να πουν το τραγούδι

## Υλικό για τον/την εκπαιδευτικό

δύο φορές και να αλλάζουν θέση σε κάθε ρεφραίν (βλ. ενδεικτικό βίντεο γιορτής στο προτεινόμενο υλικό από το διαδίκτυο).

Hello! [Κουνάμε το δεξί χέρι όπως χαιρετάμε.]  
 Hello! [Κουνάμε το αριστερό χέρι όπως χαιρετάμε.]  
 Hello, how are you? [Κουνάμε το δεξί χέρι όπως χαιρετάμε, και έπειτα κουνάμε και τα δύο χέρια μας μπροστά μας σα να ρωτάμε κάποιον Εσύ τι κάνεις;]  
 I'm good! (I'm GOOD!) [Σηκώνουμε τη γροθιά μας και δείχνουμε τον αντίχειρα!]  
 I'm great! (I'm GREAT!) [Σηκώνουμε το χέρι μας ψηλά!]  
 I'm wonderful! [Βάζουμε και τα δύο χέρια μας με ανοικτές παλάμες στο πλάι του προσώπου μας σαν ήλιος και χαμογελάμε!]  
 x2

Hello!  
 Hello!  
 Hello, how are you?  
 I'm tired. (I'm tired.) [Χαμηλώνουμε τους ώμους και αναστενάζουμε.]  
 I'm hungry. (I'm hungry.) [Τρίβουμε την κοιλιά μας.]  
 I'm not so good. [Σφίγγουμε τα φρύδια, κουνάμε το χέρι μας μπροστά από το πρόσωπό μας και κουνάμε το κεφάλι μας αριστερά-δεξιά για να δείξουμε άρνηση.]  
 x2  
 Hello!  
 Hello!  
 Hello, how are you?  
 x2

Η Ms. Fun έρχεται μπροστά από τα παιδιά και κοιτώντας προς το μέρος των παιδιών εξηγεί στα Αγγλικά τι πρέπει να κάνουν. Ταυτόχρονα τα παιδιά σχηματίζουν ένα μεγάλο ημικύκλιο πάνω στη σκηνή.  
 Η Ms. Fun φωνάζει διάφορα χρώματα και το παιδί που έχει το μαντήλι με το αντίστοιχο χρώμα απαντάει. Αν υπάρχουν πολλά παιδιά, μπορούν να απαντούν ταυτόχρονα όλα τα παιδιά με το ίδιο χρώμα μαντηλιού.  
 Ο διάλογος μπορεί να έχει την εξής μορφή:

Ms Fun: Hello, everyone! Now, I'll call your name and if you're here, please raise your hand and say PRESENT.  
 OK?

Όλα τα παιδιά μαζί: Yes!

Ms Fun:

Red/Blue/Yellow/Green/Black/Brown/Pink/Purple/Grey/  
 Orange

Παιδί (σηκώνοντας το χέρι με το αντίστοιχο μαντήλι, βγαίνοντας πιο μπροστά από τα άλλα παιδιά και κάνοντας κάποια χαριτωμένη κίνηση με το μαντήλι):  
 Present!

Ms Fun: Oh! It's great! Everybody's here! Welcome to our school!

Παιδιά: Yeah!!!

Ms Fun: In our school we never study!

Παιδιά (κοιτώντας το ένα το άλλο με απορία): Never study???

Ms Fun: We never study. We only play!

Παιδιά (χειροκροτούν και φωνάζουν): Yeah!!!

Ms Fun: Do you want to play?

Παιδιά: Yes!

Ms Fun: Let's play Hopscotch! (σχεδιάζει με μια κιμωλία μεγάλα τετράγωνα με τους αριθμούς από το 1-8 στο δάπεδο της σκηνής και ρίχνει μία πέτρα σε ένα τετράγωνο και κάνει η ίδια κουτσό λέγοντας δυνατά τους αριθμούς που πατάει και αποφεύγοντας τον αριθμό που έχει πέσει η πέτρα. / Θα μπορούσε το σχήμα για το κουτσό να είναι σχεδιασμένο από πριν) Who wants to play first?

Παιδιά: Me, me, me!

Ms Fun: OK. Let's choose.

Όλα τα παιδιά: One potato, two potatoes, three potatoes, four

Five potatoes, six potatoes, seven potatoes, MORE!  
 (έρχεται να παίξει το παιδί στο οποίο σταμάτησε η ρίμα, π.χ. Το παιδί με το κίτρινο μαντήλι)

Ms Fun: YELLOW. You go first.

Παιδί (ρίχνει την πέτρα και παίζει): One, two, four, five, six, seven, eight.

Ms Fun: Who's next?

Όλα τα παιδιά: One potato, two potatoes, three potatoes, four

Five potatoes, six potatoes, seven potatoes, MORE!  
 (έρχεται να παίξει το παιδί στο οποίο σταμάτησε η ρίμα, π.χ. Το παιδί με το κόκκινο μαντήλι)

Ms Fun: RED. It's your turn.

## Υλικό για τον/την εκπαιδευτικό

Παιδί (ρίχνει την πέτρα και παίζει): One, three, four, five, six, seven, eight.

Επαναλαμβάνουμε 1-2 φορές με διαφορετικά παιδιά.

Την ώρα που το παιχνίδι πλησιάζει στο τέλος του, εμφανίζεται ένα μεγάλο κουτί στο κέντρο της σκηνής.

Ms Fun (βλέπει το κουτί και το δείχνει): 'What's this?'

Παιδιά: It's a box.

Ms Fun: A box?

Παιδιά: It's a mystery box.

Ms Fun: A mystery box.

Παιδιά (περπατάνε και τραγουδάνε σε κύκλο γύρω από το κουτί): Mystery box. Mystery box. What's inside the mystery box?

Mystery box. Mystery box. What's inside the mystery box?

Mystery box. Mystery box. What's inside the mystery box?

Pinocchio (μέσα από το κουτί): Open it! Open the box, please!

Παιδιά: Ooooooh!

Pinocchio: Help me! Open the box!

Μερικά παιδιά: Let's open it!

Άλλα παιδιά: No! Don't open it!

Παιδιά: Yes! Let's open it! (ανοίγουν το κουτί και εμφανίζεται ο Πινόκιο)

Pinocchio (φοράει μια μεγάλη μύτη και τα χέρια του μοιάζουν με χέρια μαριονέτας και είναι λυπημένος):

Hello!

Παιδιά: It's Pinocchio!

Pinocchio: Yes, I'm Pinocchio! But I'm sad. I can't move. Can you help me?

Παιδιά: Yes, we can!

Pinocchio: Can you touch my head?

Παιδιά: Head?

Pinocchio: (δείχνει με τα μάτια το κεφάλι)

Ένα παιδί ακουμπάει τον ώμο του Πινόκιο.

Pinocchio: Not shoulder! Head!

Ένα παιδί ακουμπάει το κεφάλι του Πινόκιο.

Pinocchio: (κουνάει το κεφάλι και χαμογελάει) Yes! Can you touch my arms now?

Παιδιά: Arms?

Pinocchio: (δείχνει με τα μάτια τα χέρια)

Ένα παιδί ακουμπάει τα γόνατα του Πινόκιο.

Pinocchio: No, not knees! Arms!

Δυο παιδιά ακουμπάνε τα μπράτσα του Πινόκιο.

Pinocchio: (κουνάει τα χέρια του και χαμογελάει) Yes! I can move! Can you touch my legs now?

Παιδιά: Legs?

Pinocchio: (δείχνει με τα χέρια του τα πόδια του)

Ένα παιδί ακουμπάει τα δάχτυλα των ποδιών του Πινόκιο.

Pinocchio: No, not toes! Legs!

Μερικά παιδιά ακουμπούν τα πόδια του Πινόκιο.

Pinocchio: (χοροπηδάει και χαμογελάει) Yes! I'm free! I can jump! Thank you!

Τα παιδιά σχηματίζουν έναν κύκλο γύρω από τον Πινόκιο και τραγουδούν το τραγούδι 'Head and Shoulders'

Head, shoulders, knees and toes, knees and toes

Head, shoulders, knees and toes, knees and toes

And eyes and ears and mouth and nose

Head, shoulders, knees and toes, knees and toes

Την ώρα που τελειώνει το τραγούδι ένα κίτρινο σχολικό κάνει την εμφάνισή του στη σκηνή (βλ. Υλικά & Μέσα).

Ms Fun: Look! The school bus! Time to go home!

Παιδιά: Home? No! School is fun! English is fun!

Ms Fun: Yes, I know. But it's time to go. I'll see you next year. Goodbye! Happy Summer Holidays!

Παιδιά: Goodbye Mr English! Goodbye Ms Fun! Happy Summer Holidays!

Ms Fun: Let's get on the bus! Hurry up! Hurry up!

Τα παιδιά σχηματίζουν έναν κύκλο γύρω από το λεωφορείο και τραγουδούν το τραγούδι The wheels on the bus κάνοντας τις ανάλογες κινήσεις. Τα παιδιά που κρατούν το ύφασμα στέκονται στο κέντρο ή αν υπάρχει αρκετός χώρος κινούνται μπρος πίσω κατά μήκος της σκηνής ή μέσα στον κύκλο αν είναι αρκετά μεγάλος. Στο τέλος του τραγουδιού τα παιδιά χωρίζονται σε δύο ομάδες και αποχωρούν από τη σκηνή.

The wheels on the bus go round and round;

round and round;

round and round.

The wheels on the bus go round and round,

## Υλικό για τον/την εκπαιδευτικό

all through the town!

The horn on the bus goes beep, beep, beep;  
beep, beep beep;  
beep, beep, beep.

The horn on the bus goes beep, beep, beep;  
all through the town!

The wipers on the bus go swish, swish, swish;  
swish, swish, swish;  
swish, swish, swish.

The wipers on the bus go swish, swish, swish,  
all through the town!

The people on the bus go up and down;  
up and down;  
up and down.

The people on the bus go up and down,  
all through the town!

The babies on the bus go waa, waa, waa;  
waa, waa, waa;  
waa, waa, waa.

The babies on the bus go waa, waa, waa,  
all through the town!

The parents on the bus go shh, shh, shh;  
shh, shh, shh;  
shh, shh, shh.

The parents on the bus go shh, shh, shh,  
all through the town!

The doors on the bus go open and shut;  
open and shut;  
open and shut.

The doors on the bus go open and shut ,  
all through the town!

The motor on the bus goes zoom, zoom, zoom;  
zoom, zoom, zoom;  
zoom, zoom, zoom.

The motor on the bus goes zoom, zoom, zoom,  
all through the town!

Στο τέλος της παράστασης επιστρέφουν λίγα-λίγα στη σκηνή, υποκλίνονται και χαιρετούν λέγοντας 'Goodbye! Happy Summer Holidays!

## ΣΤΙΧΟΙ

### MAKE A CIRCLE

Make a circle, big big big. [Σχηματίζουμε έναν κύκλο και τον ανοίγουμε προς τα έξω]

Small small small. [κλείνουμε τον κύκλο προς το κέντρο]

Big big big. [ανοίγουμε τον κύκλο προς τα έξω]

Make a circle, small small small. [κλείνουμε τον κύκλο προς το κέντρο]

Hello hello hello. [Χαιρετάμε κουνώντας τα χέρια μας]

Make a circle, round and round. [Κρατώντας τα χέρια περπατάμε γύρω γύρω σε κύκλο]

Round and round.

Round and round. [Αν θέλουμε αλλάζουμε τη φορά του κύκλου]

Make a circle, round and round.

Hello hello hello. [Χαιρετάμε κουνώντας τα χέρια μας]

Make a circle, up up up. [Κρατώντας χέρια τα σηκώνουμε προς τα πάνω]

Down down down. [Χαμηλώνουμε προς τα κάτω]

Up up up. [Σηκωνόμαστε στις μύτες με τα χέρια ψηλά]

Make a circle, down down down. [Χαμηλώνουμε προς τα κάτω]

Now sit down. [Όλοι κάθονται στο έδαφος]

### HELLO! HOW ARE YOU?

Hello! [Κουνάμε το δεξί χέρι όπως χαιρετάμε.]

Hello! [Κουνάμε το αριστερό χέρι όπως χαιρετάμε.]

Hello, how are you? [Κουνάμε το δεξί χέρι όπως χαιρετάμε, και έπειτα κουνάμε και τα δύο χέρια μας μπροστά μας σα να ρωτάμε κάποιον Εσύ τι κάνεις;]  
I'm good! (I'm GOOD!) [Σηκώνουμε τη γροθιά μας και δείχνουμε τον αντίχειρα!]

I'm great! (I'm GREAT!) [Σηκώνουμε το χέρι μας ψηλά!]

I'm wonderful! [Βάζουμε και τα δύο χέρια μας με ανοικτές παλάμες στο πλάι του προσώπου μας σαν ήλιος και χαμογελάμε!]

x2

Hello!

Hello!

Hello, how are you?

I'm tired. (I'm tired.) [Χαμηλώνουμε τους ώμους και αναστενάζουμε.]

## Υλικό για τον/την εκπαιδευτικό

I'm hungry. (I'm hungry.) [Τρίβουμε την κοιλιά μας.]  
 I'm not so good. [Σφίγγουμε τα φρύδια, κουνάμε το χέρι  
 μας μπροστά από το πρόσωπό μας και κουνάμε το  
 κεφάλι μας αριστερά-δεξιά για να δείξουμε άρνηση.]  
 x2  
 Hello!  
 Hello!  
 Hello, how are you?  
 x2

### HEAD AND SHOULDERS

Head, shoulders, knees and toes, knees and toes  
 Head, shoulders, knees and toes, knees and toes  
 And eyes and ears and mouth and nose  
 Head, shoulders, knees and toes, knees and toes

### HOKEY-POKEY

(Μπορούμε να χρησιμοποιήσουμε και αυτό το τραγούδι  
 όπως το έμαθαν στη Δραστηριότητα Β7)  
 You put your right foot in,  
 You put your right foot out,  
 You put your right foot in  
 And you shake it all about.  
 You do the Hokey Pokey  
 And you turn yourself around,  
 That's what it's all about.  
 You put your left foot in,  
 You put your left foot out,  
 You put your left foot in,  
 And you shake it all about.  
 You do the Hokey Pokey  
 And you turn yourself around,  
 That's what it's all about.  
 You put your right hand/shoulder/hip/whole self in,  
 You put your right ....

### THE WHEELS ON THE BUS

The wheels on the bus go round and round;  
 round and round;  
 round and round.  
 The wheels on the bus go round and round,  
 all through the town!  
 The horn on the bus goes beep, beep, beep;

beep, beep beep;  
 beep, beep, beep.  
 The horn on the bus goes beep, beep, beep;  
 all through the town!  
 The wipers on the bus go swish, swish, swish;  
 swish, swish, swish;  
 swish, swish, swish.  
 The wipers on the bus go swish, swish, swish,  
 all through the town!

The people on the bus go up and down;  
 up and down;  
 up and down.  
 The people on the bus go up and down,  
 all through the town!

The babies on the bus go waa, waa, waa;  
 waa, waa, waa;  
 waa, waa, waa.  
 The babies on the bus go waa, waa, waa,  
 all through the town!

The parents on the bus go shh, shh, shh;  
 shh, shh, shh;  
 shh, shh, shh.  
 The parents on the bus go shh, shh, shh,  
 all through the town!

The doors on the bus go open and shut;  
 open and shut;  
 open and shut.  
 The doors on the bus go open and shut ,  
 all through the town!

The motor on the bus goes zoom, zoom, zoom;  
 zoom, zoom, zoom;  
 zoom, zoom, zoom.  
 The motor on the bus goes zoom, zoom, zoom,  
 all through the town!

Βάσει του ν. 3966/2011 τα διδακτικά βιβλία του Δημοτικού, του Γυμνασίου, του Λυκείου, των ΕΠΑ.Λ. και των ΕΠΑ.Σ. τυπώνονται από το ΙΤΥΕ - ΔΙΟΦΑΝΤΟΣ και διανέμονται δωρεάν στα Δημόσια Σχολεία. Τα βιβλία μπορεί να διατίθενται προς πώληση, όταν φέρουν στη δεξιά κάτω γωνία του εμπροσθόφυλλου ένδειξη «ΔΙΑΤΙΘΕΤΑΙ ΜΕ ΤΙΜΗ ΠΩΛΗΣΗΣ». Κάθε αντίτυπο που διατίθεται προς πώληση και δεν φέρει την παραπάνω ένδειξη θεωρείται κλεψίτυπο και ο παραβάτης διώκεται σύμφωνα με τις διατάξεις του άρθρου 7 του νόμου 1129 της 15/21 Μαρτίου 1946 (ΦΕΚ 1946,108, Α').

*Απαγορεύεται η αναπαραγωγή οποιουδήποτε τμήματος αυτού του βιβλίου, που καλύπτεται από δικαιώματα (copyright), ή η χρήση του σε οποιαδήποτε μορφή, χωρίς τη γραπτή άδεια του Υπουργείου Παιδείας, Θρησκευμάτων και Αθλητισμού / ΙΤΥΕ - ΔΙΟΦΑΝΤΟΣ.*

Beta English

Κωδικός Βιβλίου: 0-10-0187  
ISBN 978-960-06-4458-6

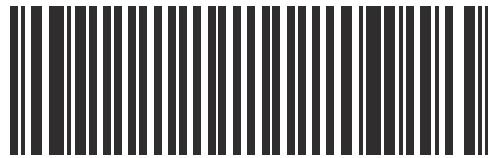

(01) 000000 0 10 0187 7



ΕΛΛΗΝΙΚΗ ΔΗΜΟΚΡΑΤΙΑ  
Εθνικό και Καποδιστριακό  
Πανεπιστήμιο Αθηνών



Ευρωπαϊκή Ένωση  
Ευρωπαϊκό Κοινωνικό Ταμείο



ΥΠΟΥΡΓΕΙΟ ΠΑΙΔΕΙΑΣ ΚΑΙ ΘΡΗΣΚΕΥΜΑΤΩΝ  
ΕΙΔΙΚΗ ΥΠΗΡΕΣΙΑ ΔΙΑΧΕΙΡΙΣΗΣ

Με τη συγχρηματοδότηση της Ελλάδας και της Ευρωπαϊκής Ένωσης



ΕΥΡΩΠΑΪΚΟ ΚΟΙΝΩΝΙΚΟ ΤΑΜΕΙΟ